

AKALIA

**Academic
Literature**

**Akademik
Literatür**

The Journal of
Social Sciences
Research

&

Sosyal Bilimler
Arařtırmaları
Dergisi

V o l u m e
I s s u e
December

2
3

C i l t
S a y ı
Aralık

e-ISSN: 3062-1232

Sayı Editörü
Doç. Dr. Zeynep ÖZDEM KÖSE

2024

AKALIA

**Academic
Literature**

The Journal of
Social Sciences
Research

&

**Akademik
Literatür**

Sosyal Bilimler
Arařtırmaları
Dergisi

Volume
Issue
December

2

3

Cilt
Sayı
Aralık

Sayı Editörü
Doç. Dr. Zeynep ÖZDEM KÖSE

2024



İMTİYAZ SAHİBİ

Prof. Dr. Tuğrul ÖZCAN

*Ordu Üniversitesi, Fen-Edebiyat Fakültesi, Tarih Bölümü,
Ordu/Türkiye*

YAZI İŞLERİ VE MİZANPAJ SORUMLUSU

Alper Fatih EKİNCİ

*Ordu Üniversitesi, Sosyal Bilimler Enstitüsü,
Ordu/Türkiye*

EDİTÖRLER

Prof. Dr. Tuğrul ÖZCAN (Baş Editör)

*Ordu Üniversitesi, Fen-Edebiyat Fakültesi,
Tarih Bölümü, Ordu/Türkiye
tugrulozcan55@odu.edu.tr*

Doç Dr. İbrahim TAVUKÇU (Editör Yardımcısı)

*Dicle Üniversitesi, Fen Edebiyat Fakültesi,
Tarih Bölümü, Diyarbakır/Türkiye
ibrahimtavukcuu@gmail.com*

Beyza ŞEYHOĞLU (Editör Yardımcısı)

*Ordu Üniversitesi, Sosyal Bilimler Enstitüsü,
Tarih Anabilim Dalı, Ordu/Türkiye
bseyhoglu@gmail.com*

ALAN EDİTÖRLERİ

Tarih

Prof. Dr. Emilio SOLA

*Alcala Üniversitesi, Tarih ve Felsefe Fakültesi,
Tarih Bölümü, Madrid/İspanya
emilio.sola@uah.es*

Prof. Dr. Miguel Angel de BUNES IBERRA

*Alcala Üniveritesi, Tarih Enstitüsü, Modern ve Çağdaş Tarih
Anabilim Dalı, Madrid/İspanya
miguel.bunes@cchs.csic.es.*

Prof. Dr. Kemal SAYLAN

*Ordu Üniversitesi, Fen Edebiyat Fakültesi,
Tarih Bölümü, Ordu/Türkiye
kemalsaylan52@gmail.com*

Prof. Dr. Ayşe PUL

*Ordu Üniversitesi, Fen Edebiyat Fakültesi,
Tarih Bölümü, Ordu/Türkiye
a.pul69@hotmail.com*

Doç. Dr. Maxime GAUINE

*Azerbaycan Diploması Akademisi, Gelişim ve
Diploması Enstitüsü, Bakü/Azerbaycan
gauin.maxime@wanadoo.fr*

Doç. Dr. Liliana BOSCAN

*Bükreş Üniversitesi, Tarih Fakültesi,
Tarih Bölümü, Bükreş/Romanya
liliana.boscan@gmail.com*

Doç. Dr. Gülşah KURT GÜVELOĞLU

*Recep Tayyip Erdoğan Üniversitesi,
Fen-Edebiyat Fakültesi, Tarih Bölümü, Rize/Türkiye
gulsah.guveloglu@erdogan.edu.tr*

Doç. Dr. Eyüp KUL

*Recep Tayyip Erdoğan Üniversitesi,
Fen-Edebiyat Fakültesi, Tarih Bölümü, Rize/Türkiye
eyup.kul@erdogan.edu.tr*

Doç. Dr. İlkay ERKEN

*Ondokuzmayıs Üniversitesi, İnsan ve Toplum Bilimleri
Fakültesi, Tarih Bölümü, Samsun/Türkiye
ilkay.erken@omu.edu.tr*

Doç. Dr. Cengiz ŞAVKILI

*Kabramanmaraş Sütçü İmam Üniversitesi,
İnsan ve Toplum Bilimleri Fakültesi, Tarih Bölümü,
Kabramanmaraş/Türkiye
savkili67@ksu.edu.tr*

Doç. Dr. İbrahim TAVUKÇU

*Dicle Üniversitesi, Fen Edebiyat Fakültesi,
Tarih Bölümü, Diyarbakır/Türkiye
ibrahimtavukcuu@gmail.com*

Doç. Dr. Ahmet GÜLENÇ

*Trabzon Üniversitesi, İktisadi İdari ve
Sosyal Bilimler Fakültesi, Tarih Bölümü, Trabzon/Türkiye
ahmetgulenc@trabzon.edu.tr*

Doç. Dr. Fuat HACISALİHOĞLU

Ordu Üniversitesi, Fen Edebiyat Fakültesi, Tarih Bölümü, Ordu/Türkiye
fuathacisalihoglu@odu.edu.tr

Doç. Dr. Tülay AYDIN

*Kabramanmaraş Sütçü İmam Üniversitesi, İnsan ve
Toplum Bilimleri Fakültesi, Tarih Bölümü,
Kabramanmaraş/Türkiye*
tlyaydn05@gmail.com

Dr. Öğr. Üyesi Melike KARABACAK YILMAZ

*Artvin Çoruh Üniversitesi, Fen Edebiyat
Fakültesi, Tarih Bölümü, Artvin/Türkiye*
mel.sam.karabacak@gmail.com

Dr. Öğr. Üyesi Zafer SEVER

*Erzurum Teknik Üniversitesi, Edebiyat Fakültesi,
Tarih Bölümü, Erzurum/Türkiye*
zafser.sever@erzurum.edu.tr

Dr. Öğr. Üyesi Türker UYGUR

*Harran Üniversitesi, Fen-Edebiyat Fakültesi,
Tarih Bölümü, Şanlıurfa/Türkiye*
turkeruygur@harran.edu.tr

Sanat Tarihi**Prof. Dr. Ahmet Ali BAYHAN**

*Ordu Üniversitesi, Fen-Edebiyat Fakültesi,
Sanat Tarihi Bölümü, Ordu/Türkiye*
ahmetalibayhan@odu.edu.tr

Dr. Raziye Çiğdem ÖNAL

*Karadeniz Teknik Üniversitesi, Edebiyat Fakültesi,
Sanat Tarihi Bölümü, Trabzon/Türkiye*
cigdemornek@ktu.edu.tr

Dr. Ahmet YUKA

*Ordu Üniversitesi, Fen-Edebiyat Fakültesi,
Sanat Tarihi Bölümü, Ordu/Türkiye*
ahmetyuka25@hotmail.com

Arkeoloji**Doç. Dr. Harun OY**

*Ordu Üniversitesi, Fen Edebiyat Fakültesi,
Tarih Bölümü, Ordu/Türkiye*
harunoy@odu.edu.tr

Doç. Dr. Ercüment YILDIRIM

*Kabramanmaraş Sütçü İmam Üniversitesi,
İnsan ve Toplum Bilimleri Fakültesi, Tarih Bölümü,
Kabramanmaraş/Türkiye
neshali@ksu.edu.tr*

Dr. Öğr. Üyesi Muhammet KURUCU

*Fırat Üniversitesi, Mimarlık Fakültesi,
Restorasyon Bölümü, Elâzığ/Türkiye
mkurucu@firat.edu.tr*

Kültür ve Edebiyat Tarihi**Prof. Dr. Mesut TEKŞAN**

*Ordu Üniversitesi, Fen Edebiyat Fakültesi,
Türk Dili ve Edebiyatı Bölümü, Ordu/Türkiye
mesutteksan@odu.edu.tr*

Dr. Öğr. Üyesi Mustafa EREN

*Ordu Üniversitesi, Fen Edebiyat Fakültesi,
Türk Dili ve Edebiyatı Bölümü, Ordu/Türkiye
kutaymustafa@hotmail.com*

İktisat Tarihi**Prof. Dr. Gürol ÖZCÜRE**

*Ordu Üniversitesi, Ünye İktisadi ve İdari Bilimler
Fakültesi, İktisat Bölümü, Ordu/Türkiye
gozcure@odu.edu.tr*

DİL EDİTÖRLERİ**Türkçe Dil Editörleri****Doç. Dr. Üzeyir SÜĞÜMLÜ**

*Ordu Üniversitesi, Eğitim Fakültesi,
Türkçe Eğitimi, Ordu/Türkiye
uzeyirsugumlu@odu.edu.tr*

Doç. Dr. Hasan Hüseyin MUTLU

*Ordu Üniversitesi, Eğitim Fakültesi,
Türkçe Eğitimi, Ordu/Türkiye
hasanhuseyinmutlu@odu.edu.tr*

İngilizce Dil Editörleri**Doç. Dr. Hakan GÜNGÖR**

*Ordu Üniversitesi, Fen Edebiyat Fakültesi, Tarih Bölümü,
hakangungor@odu.edu.tr Ordu/Türkiye*

Doç. Dr. Ömür YANAR

*Kabramanmaraş Sütçü İmam Üniversitesi,
İnsan ve Toplum Bilimleri Fakültesi, Tarih Bölümü,
Kabramanmaraş/Türkiye
oyanar@ksu.edu.tr*

DANIŞMA ve YAYIN KURULU**Prof. Dr. Nedim İPEK**

*Ondokuzmayıs Üniversitesi, İnsan ve Toplum Bilimleri
Fakültesi, Tarih Bölümü, Samsun/Türkiye
nipek@omu.edu.tr*

Prof. Dr. Mesut ÇAPA

*Ankara Üniversitesi, Türk İnkılap Tarihi Enstitüsü,
Atatürk İlkeleri ve İnkılap Tarihi Anabilim Dalı,
Ankara/Türkiye capa@ankara.edu.tr*

Prof. Dr. Rıza KARAGÖZ

*Ondokuzmayıs Üniversitesi, İnsan ve Toplum
Bilimleri Fakültesi, Tarih Bölümü, Samsun/Türkiye
rkaragoz5255@gmail.com*

Prof. Dr. Bünyamin KOCAOĞLU

*Milli Savunma Üniversitesi, Fatih Harp Tarihi Araştırmaları
Enstitüsü, Yakınçağ Harp Tarihi, İstanbul/Türkiye
bunyaminkocaoglu55@gmail.com*

Prof. Dr. İlhan EKİNCİ

*Ordu Üniversitesi, Fen Edebiyat Fakültesi,
Tarih Bölümü, Ordu/Türkiye
ekincilhan@hotmail.com*

Prof. Dr. Sezai BALCI

*Giresun Üniversitesi, Fen-Edebiyat Fakültesi,
Tarih Bölümü, Giresun/Türkiye
sezai.balci@giresun.edu.tr*

Prof. Dr. İbrahim SERBESTOĞLU

*Ondokuzmayıs Üniversitesi, Çarşamba İnsan ve Toplum Bilimleri
Fakültesi, Tarih Bölümü, Samsun/Türkiye
ibrahimserbest53@gmail.com*

Prof. Dr. Bayram NAZİR

*Gümüşhane Üniversitesi, Edebiyat Fakültesi,
Tarih Bölümü, Gümüşhane/Türkiye
bayramnazir@gumushane.edu.tr*

Prof. Dr. M. Alaaddin YALÇINKAYA

*Karadeniz Teknik Üniversitesi, Edebiyat Fakültesi,
Tarih Bölümü, Trabzon/Türkiye
alaaddin@ktu.edu.tr*

Prof. Dr. Necmettin ALKAN

*Sakarya Üniversitesi, Fen-Edebiyat Fakültesi,
Tarih Bölümü, Sakarya/Türkiye
nalkan@sakarya.edu.tr*

Prof. Dr. Orhan DOĞAN

*Kabramanmaraş Sütçü İmam Üniversitesi,
İnsan ve Toplum Bilimleri Fakültesi, Tarih Bölümü,
Kabramanmaraş/Türkiye
odogan@ksu.edu.tr*

Prof. Dr. Abidin TEMİZER

*Mehmet Akif Ersoy Üniversitesi, Fen-Edebiyat
Fakültesi, Tarih Bölümü, Burdur/Türkiye
abiten@gmail.com*

Prof. Dr. Alpaslan DEMİR

*Tokat Gaziosmanpaşa Üniversitesi, Fen-Edebiyat
Fakültesi, Tarih Bölümü, Tokat/Türkiye
alpaslan.demir@gop.edu.tr*

Prof. Dr. Gürsoy ŞAHİN

*Afyon Kaocatepe Üniversitesi, Fen-Edebiyat
Fakültesi, Tarih Bölümü, Afyonkarahisar/Türkiye
gsahin@aku.edu.tr*

Prof. Dr. Zafer GÖLEN

*Mehmet Akif Ersoy Üniversitesi, Fen-Edebiyat
Fakültesi, Tarih Bölümü, Burdur/Türkiye
zgolen@mehmetakif.edu.tr*

Prof. Dr. Yusuf KILIÇ

*Pamukkale Üniversitesi, Fen-Edebiyat Fakültesi,
Tarih Bölümü, Denizli/Türkiye ykili@pau.edu.tr*

Prof. Dr. Mehmet BEŞİRLİ

*Samsun Üniversitesi, Fen-Edebiyat Fakültesi,
Tarih Bölümü, Samsun/Türkiye
mehmet.besirli@samsun.edu.tr*

Prof. Dr. Süleyman UYGUN

*Ordu Üniversitesi, Fen Edebiyat Fakültesi,
Tarih Bölümü, Ordu/Türkiye
suleymanuygun@odu.edu.tr*

Doç. Dr. Mustafa Emre KILIÇASLAN

*Ordu Üniversitesi, Fen Edebiyat Fakültesi,
Tarih Bölümü, Ordu/ Türkiye
memrekilicaslan@odu.edu.tr*

Doç. Dr. Esat AKTAŞ

*Bayburt Üniversitesi, İnsan ve Toplum Bilimleri
Fakültesi, Tarih Bölümü, Bayburt/ Türkiye
esataktas@bayburt.edu.tr*

Doç. Dr. Murat TURAL

*Ondokuzmayıs Üniversitesi, Çarşamba İnsan ve Toplum
Bilimleri Fakültesi, Tarih Bölümü, Samsun/ Türkiye
murat_turals@hotmail.com*

Doç. Dr. Hüseyin KALEMLİ

*Neşebir Hacı Bektaş Veli Üniversitesi, Tarih Bölümü,
Neşebir/ Türkiye
hkalemlı@nevsebir.edu.tr*

Dr. Öğr. Üyesi Hakan TAN

*Ondokuz Mayıs Üniversitesi, Çarşamba İnsan ve Toplum
Bilimleri Fakültesi, Tarih Bölümü, Samsun/ Türkiye
hakan.tan@omu.edu.tr*

Dr. Öğr. Üyesi Tuğba KARA

*Ondokuzmayıs Üniversitesi, İnsan ve Toplum Bilimleri
Fakültesi, Tarih Bölümü, Samsun/ Türkiye
tugba.kara@omu.edu.tr*

Dr. Öğr. Üyesi İsmail ASOĞLU

*Harran Üniversitesi, Fen-Edebiyat Fakültesi
Tarih Bölümü, Şanlıurfa/ Türkiye
iasoglu@harran.edu.tr*

SAYI HAKEMLERİ

Prof. Dr. İlhan EKİNCİ / *Ordu Üniversitesi*

Prof. Dr. Özgür YILDIZ / *Muğla Sıtkı Koçman Üniversitesi*

Prof. Dr. Gürol ÖZCÜRE / *Ordu Üniversitesi*

Prof. Dr. Gökhan EKİM / *Ankara Müzik ve Güzel Sanatlar Üniversitesi*

Prof. Dr. Ahmet Ali BAYHAN / *Ordu Üniversitesi*

Prof. Dr. Tuğrul ÖZCAN / *Ordu Üniversitesi*

Doç. Dr. Zeynep ÖZDEM KÖSE / *Muğla Sıtkı Koçman Üniversitesi*

Doç. Dr. Arda BAŞ / *Bolu Abant İzzet Baysal Üniversitesi*

Doç. Dr. Kadir ÇAYIR / *Namık Kemal Üniversitesi*

Doç. Dr. Yunus İNCE / *Muğla Sıtkı Koçman Üniversitesi*

Dr. Yunus BOR / *Ordu Üniversitesi*

Dr. Ahmet YUKA / *Ordu Üniversitesi*

İLETİŞİM & SEKRETERYA

Yusuf Seha YERLİ

Ordu Üniversitesi, Sosyal Bilimler Enstitüsü,

Tarih Anabilim Dalı, Ordu/Türkiye

yusufseha5298@gmail.com

E-erişim

akaliddergi@gmail.com & <https://www.akalid.com>

Telefon

0 452 226 52 00

(1840)

BAŞ EDITÖR METNİ

Ademik Literatür Sosyal Bilimler Araştırmaları Dergisi (AKALİD), Türkçe ve İngilizce yayın yapan hakemli uluslararası bilimsel bir dergidir. Dergimiz, 2023 yılından itibaren Aralık, Nisan ve Ağustos olmak üzere dörder aylık periyotlarla yılda üç kez yayınlanmaya başlanmıştır. Yayın Kurulu'muzun kararıyla dergimizde yılda bir kez olmak üzere *Özel Sayıya* yer verilebileceği karara bağlanmıştır. Dergimizin çıkan sayılarında, ihtiyaca ve şartlara göre birtakım güncellemeler ve format değişiklikleri yapılabilmektedir. Bundan maksat dergimizin güncelliğini ve geliştirilebilir özelliğini daima canlı tutmaktır.

Dergimize makale gönderecek yazarlarımızın makalelerini, dergimizin yazım kurallarına ve şablonuna uygun olarak hazırlamalarını özellikle rica ederiz. Bahsedilen hususlara göre en son şekli verilmemiş makaleler, hakemlerden geçmiş olsalar bile kesinlikle yayımlanmamaktadır. Ayrıca makalelerini düzenledikten sonra yeniden sisteme yükleyen yazarlarımızın önceki nushalarını silmemelerini özellikle istirham ederiz. Silmeleri durumunda makaleleri ile ilgili tüm süreç (*ön inceleme, hakem atama*) yeniden başlatılacaktır.

Dergimizin Aralık 2024 sayısında hakemlerimizin kararıyla 5 araştırma makalesi ve 3 de kitap kritiği olmak toplamda 7 çalışma yayımlanmaya uygun görülmüştür. Değerlendirme kapsamında 2 makale hakemlerimizden ret alırken 3 makale de bir sonraki sayıda yayımlanmak üzere sıraya alınmıştır. 1 makale de ön incelemeden geçememiştir. Bu kapsamda makalelere, ön incelemeden geçtikten sonra birbirinden kıymetli toplamda on iki hocamız hakemlik yapmışlardır. Hakemlik yaparak dergimize katkı veren her bir hocamıza yürekten teşekkür ederiz.

Dergimizin Aralık 2024 sayısının editörlüğü Muğla Sıtkı Koçman Üniversitesi öğretim üyelerinden Doç. Dr. Zeynep Özdem Köse hocamız tarafından gerçekleştirilmiştir. Kıymetli vakitlerini ayırarak dergimize vermiş oldukları destek ve özveriden dolayı kendilerine sonsuz teşekkür ederiz. Bir sonraki sayımız, sayı editörlü olarak Nisan 2025'te çıkacaktır. Dergimizin çıkacak yeni sayısının editörü neden siz olmayasınız? Dergimizin Nisan 2025 sayısında editörlük yapmak isteyen hocalarımızın dergi sekreteryamız ile iletişime geçmelerini rica eder; sizlere sağlıklı, huzurlu ve umut dolu yıllar dileriz.

Dergimizin okuru bol olması dileğiyle bir sonraki sayımızda görüşmek üzere şimdilik hoşçakalın...

31/12/2024

Prof. Dr. Tuğrul ÖZCAN

İÇİNDEKİLER

1 Serhat SİPAHİ (1-21)	“DEMOKRAT PARTİ’NİN KOMÜNİZMLE MÜCADELESİNE AMERİKA’NIN ETKİLERİ VE TÜRKİYE’DEKİ KOMÜNİZME BAKIŞI” <i>“American Influence on the Democrat Party’s Struggle Against Communism and Its View of Communism in Turkey”</i> (Araştırma Makalesi / Research Article)
2 Halis BAYRAK (22-50)	“KORGAN’DAKİ TARİHÎ ÇEŞMELER” <i>“Historical Fountains in Korgan”</i> (Araştırma Makalesi / Research Article)
3 İsmail DEMİRBAŞ (51-61)	“OSMANLI DEVLETİ’NİN İLK DÖNEMLERİNDE ORDU YÖRESİNDE AHİLİK” <i>“Akhism in Ordu Region in the Early Periods of the Ottoman Empire”</i> (Araştırma Makalesi / Research Article)
4 Münevver Seval IŞIKLI (62-76)	“OTANTİSİTE BAĞLAMINDA YEREL MÜZİK GELENEĞİNİN YENİDEN UYANIŞI: KERİMOĞLU ÖRNEĞİ” <i>“The Awakening of Local Music Tradition in the Context of Authenticity: The Example Of Kerimoglu”</i> (Araştırma Makalesi / Research Article)

5
Vehbiye
EVİZ
(77-98)

“BİR CUMHURİYET KADINI ŞÜKÛFE
NİHAL’İN ‘VATANIM İÇİN’ ROMANINDA
TARİHİN İZ DÜŞÜMLERİ”
*“Traces of History in The Novel ‘For My Homeland’
By A Republican Woman Şükûfe Nihal”*
(Araştırma Makalesi / Research Article)

6
Gülferi
AKIN ERTEK
(99-103)

“DAS TÜRKISCHE GESICHT WIENS, AUF
DEN SPUREN DER TÜRKEN IN WIEN”
*“Viyana’daki Türklerin İzinde:
Viyana’nın Türk Yüzü”*
(Kitap Kritiği / Book Criticism)

7
Yusuf Seha
YERLİ
(104-107)

“TARİHÎ, COĞRAFİ VE KÜLTÜREL
BOYUTLARIYLA GEÇMİŞTEN GÜNÜMÜZE
SARMAŞIK KAPLICASI VE ÇEVRESİ”
*“Sarmasik Thermal Springs and Its Surroundings from
Past to Present with its Historical, Geographical
and Cultural Dimensions”*
(Kitap Kritiği / Book Criticism)

8
Alper Fatih
EKİNCİ
(108-114)

“SULTANIN ZİNDANINDA OSMANLI
İMPARATORLUĞU’NA GÖNDERİLEN BİR
ELÇİLİK HEYETİNİN İBRET VERİCİ
ÖYKÜSÜ (1591-1596)”
*“The Instructive Story of an Embassy Delegation
Sent to the Ottoman Empire in the Sultan’s
Dungeon (1591-1596)”*
(Kitap Kritiği / Book Criticism)

DEMOKRAT PARTİ'NİN KOMÜNİZMLE MÜCADELESİNE AMERİKA'NIN ETKİLERİ VE TÜRKİYE'DEKİ KOMÜNİZME BAKIŞI¹

Serhat SİPAHİ

Karabük Üniversitesi, Edebiyat Fakültesi,
Tarih Bölümü, Dr. Öğr. Üyesi

DOI : <https://doi.org/10.29329/akalid.2024.1084.1>

Makale Geliş Tarihi : 6 Kasım 2024

Makale Kabul Tarihi : 16 Kasım 2024

Makale Sonuçlanma Tarihi : 26 Aralık 2024

Makale Yayın Tarihi : 31 Aralık 2024

Sayfa Aralığı : 1-21

Serhat Sipahi, "Demokrat Parti'nin Komünizmle Mücadelesine Amerika'nın Etkileri ve Türkiye'deki Komünizmle Bakışı", *Akademik Literatür Sosyal Bilimler Araştırmaları Dergisi (AKALID)*, C.2, S.3, Aralık 2024, s. 1-21.

Öz

Sovyet Rusya'da 1917'de meydana gelen Bolşevik İhtilali sonrası uygulanan yayılcı hedefler arasında Türkiye de yer almıştır. Bu doğrultuda Türk yönetici kadroları Cumhuriyetin kuruluş yıllarından itibaren uygulanmak istenen komünist siyasetlere karşı takip edici ve önleyici tedbirleri almaktan geri durmamışlardır. Sovyetler Birliği ile olan ilişkilerdeki mesafenin açılmasıyla devletin güvenlik reflekslerinde komünizmle mücadelenin etkisi de artmıştır. İkinci Dünya Savaşı sonrası Sovyet Birliği savaştan galip çıkmış ve Türkiye siyasetinde oluşan esneklikle birlikte komünist faaliyetlerini artırma girişiminde olmuştur. Ayrıca toprak taleplerini de içeren Sovyet tehditlerinin artmasıyla Türkiye, savaşın diğer galiplerinden olan Amerika Birleşik Devletleri'ne yaklaşmak siyasetine yönelmiştir. Türkiye'nin Batı ekseninde hareket etmesiyle birlikte komünizmle mücadele daha sistematik ve kararlı bir biçime dönüşmüştür. 1950 yılından itibaren Demokrat Parti'nin iktidara gelmesiyle bu kararlı mücadele Türkiye'deki komünist faaliyetleri büyük oranda sınırlandırmıştır. Bu çalışmada Demokrat Parti'nin komünizmle mücadelesini şekillendiren ana etkenlerden biri olan Amerika Birleşik Devletleri'nin, Türkiye'deki komünist faaliyetleri ne derecede

¹ Bu çalışma Serhat Sipahi'nin Gazi Üniversitesi Sosyal Bilimler Enstitüsü'nde kabul edilen *Demokrat Parti Döneminde Komünizmle Mücadele (1950-1960)* adlı Doktora tezinden üretilmiştir.

tehdit olarak gördüğü ve bu yönde Türkiye'ye verdiği destekler ortaya konulmaya çalışılmış, bu sayede Türkiye'nin komünizmle mücadelesinde gelinen nokta değerlendirilmiştir.

Anahtar Kelimeler: Demokrat Parti, Komünizm, Amerika Birleşik Devletleri.

American Influence on the Democrat Party's Struggle Against Communism and Its View of Communism in Turkey

Abstract

Turkey was among the expansionist targets of the Bolshevik Revolution that took place in Soviet Russia in 1917. In this direction, Turkish ruling cadres did not hesitate to take follow-up and preventive measures against the communist policies that were wanted to be implemented since the foundation years of the Republic. With the widening distance in relations with Soviet Union, the impact of the struggle against communism on the state's security reflexes also increased. After the Second World War, the Soviet Union emerged victorious from the war and attempted to increase its communist activities with the flexibility in Turkish politics. In addition, with the increase in Soviet threats, including territorial demands, Turkey turned to a policy of rapprochement with the United States of America, one of the other victors of the war. As Turkey moved on the Western axis, the fight against communism became more systematic and decisive. From 1950 onwards, when the Democratic Party came to power, this determined struggle limited communist activities in Turkey to a great extent. In this study, the extent to which the United States of America, one of the main factors that shaped the Democratic Party's struggle against communism, saw communist activities in Turkey as a threat and the support it provided to Turkey in this direction was tried to be revealed, and thus the point reached in Turkey's struggle against communism was evaluated.

Keywords: Democrat Party, Communism, United States of America.

Giriş

Cumhuriyet'in kuruluş yıllarından itibaren Rusya destekli komünizm, Türkiye'de bir düzen değişikliği yaratarak ihtilal zeminini hazırlayacak faaliyetler içinde olmuştur. Rusya'da gerçekleşen Bolşevik İhtilali'nden itibaren Türk yönetici kadroları bu rejimin komünizm yayılmacılığı konusundaki girişimlerini, içinde bulunulan dönem itibarıyla her zaman dikkatli ve tedbirli bir şekilde takip etmiştir. Çünkü bu konunun yeni kurulan devlet açısından ciddi bir sorun teşkil etmesi her an için kuvvetle muhtemeldi.

Türkiye'deki komünist faaliyetlere karşı en başından itibaren devletin kontrollü müdahalesi sürekli kendini göstermiştir. Komünizmin uygulayıcıları da Sovyetler Birliği merkezli belirlenen siyasetin paralelinde stratejilerini, mücadele sistemlerini ve propagandalarını sürekli şekillendirmişler ve güncellemişlerdir. Millî mücadele yıllarından itibaren yapılan komünizmle mücadele, geleneksel bir devlet refleksini de beraberinde getirmiştir. İkinci Dünya Savaşı sonrası dönemde ise bu reflekse, geleneksel Rus düşmanlığından gelen algılar da eklenecektir.

1. Demokrat Parti Öncesi Komünizmle Mücadele

Birinci Dünya Savaşı sırasında, Çarlık Rusya'da 1917 yılında "Bolşevik İhtilali" gerçekleşmiş ve artık Rusya komünist bir yönetim tarafından idare edilmeye başlamıştır. Bu yeni Sovyet yönetimi dış politikasında komünizm ideolojisinin gölgesinde siyaset üretmeye başlamıştır. Bu sırada Birinci Dünya Savaşı'nın sonuçlarının da etkisiyle

Türkiye Millî Mücadele dönemine gelmiş ve Anadolu'da canlı bir sosyalist faaliyetler iklimi oluşmuştur. Millî Mücadelenin yönetici kadrolarının Sovyet Hükümeti ile kurduğu ilişkiler bu canlılığın en önemli nedenlerinden biri olmuştur.²

Mustafa Kemal Paşa ve ekibi, Anadolu'da Bolşevizmin ve komünist propagandanın etkisinin kırılmasının farkındadırlar.³ Mustafa Kemal, tam anlamıyla Rusya'nın egemenliğinin gölgesinde olduğunu söylediği komünizmin, hedefleri açısından tamamıyla kendi amaçlarının aleyhinde olduğunu ve bu yüzden gizli bir faaliyet yürüten komünizmin her fırsatta durdurularak etkisinin uzaklaştırılması gerektiğini ifade etmiştir. Sovyetler, 16 Mart 1921'de imzalanan Moskova Antlaşması ile Sevr Antlaşması'nı tanımayıp, Türkiye'nin 28 Ocak 1920 tarihinde Misak-ı Milli ile belirlediği sınırları kabul etmiştir. Bu antlaşma ile bir uzlaşma ve dostluk ortaya çıkmışsa da iki ülke arasındaki en önemli meselelerden biri, Sovyetler Birliği'nin ideolojisi olan komünizmin Türkiye'de yayılması konusundaki istekliliğidir.⁴ Bu ekseninde Türkiye'nin komünizmle mücadelede yaptığı tutuklamalar, yargılamalar ve verilen cezalar, Ankara Hükümetinin artık komünizmle olan mesafesini de belirleyen bir davranışın ifadesi olmuştur.⁵

Sovyetler Birliği ile kurulan ilişkilerde oluşturulan bu dengede, Anadolu'da birçok sosyalist parti de hareket imkânı bulabilmiştir.⁶ Bu noktada Mustafa Suphi ve ekibinin, Sovyet diplomatlarının da yardımları eşliğinde Anadolu'daki komünist akımı güçlendirme faaliyetleri ve Çerkes Ethem'in komünist gruplarla olan temasları hatta bu

² Mete Tunçay, 19 Mayıs 1919'dan, Lozan Barış Antlaşması görüşmelerine kadar geçen üç buçuk yıllık süre içinde Sovyetlerle kurulan ilişkilerin üç kesim noktası olduğunu söyler. İlk 1920'de Büyük Millet Meclisi'nin açılması, ikincisi 1921'de imzalanan Moskova Antlaşması, bir diğeri de Sakarya Savaşı sonrası M. Frunze'nin Ankara'yı ziyaret etmesidir. Bkz. Mete Tunçay, *Türkiye'de Sol Akımlar 1908-1925*, C. I., Bilgi Yayınevi, Ankara 1967, s. 95.

³ Mustafa Kemal Paşa, Sovyet sistemini her zaman yakından takip etmiş, Moskova'ya bizzat çevresinden kişileri göndererek buradaki gelişmelere duyarlı olmuştur. Bu bir fikrî yakınlık ve idealden daha çok, her hareketliliği ve kendi siyasetine etkilerini değerlendirmekle ilgili olmuştur. Bkz. Halide Edip Adivar, *Türkün Ateşle İmtihanı*, Çan Yayınları, İstanbul 1962, s. 149; Rasim Dirsehan Örs, *Rus Basınında Türkiye ve Nato*, Cumhuriyet Kitapları, İstanbul 2011, s. 27.

⁴ Mustafa Kemal Paşa, 16 Mayıs 1921'de Moskova'da bulunan Türkiye Komünist Partisi (TKP) Delegasyonu Başkanı Dr. Tefik Rüştü Aras'a gönderdiği mektupta, geçmişte Rusların eğilimlerini ve yardımlarını sağlamak adına görmezden gelinen komünist yapılanmada her türlü oluşumun tamamıyla ortadan kaldırıldığını ve ülkede komünizm akımını temsil eden resmi veya özel hiçbir örgüt kalmadığını ifade etmiştir. Anayasaya aykırı olmamak şartıyla her türlü örgütün kurulabileceğini, Ruslarla da içişlerine karışılmaması şartıyla ve belgelerle tespit edilmiş ilkeler doğrultusunda dostluğun devam etmesinden yana olduğunu dile getirmiştir. Bkz. Alaattin Uca, "Atatürk ve Komünizm", *Atatürk Üniversitesi Türkiyat Araştırmaları Enstitüsü Dergisi*, S. 15, 2000, s. 341-342.

⁵ Harris'e göre bundan sonra komünizmin siyasi iktidar alternatifi olmasının imkânı kalmamıştır ve artık ihtilalci yaklaşımlar yerine mevcut iktidar ideolojisine eklemeyi tercih edecektir. Bkz. George Sellers Harris, *The Origins of Communism in Turkey*, The Hoover Institution on War, Revolution and Peace Stanford University, Stanford, California 1967, s. 94-95.

⁶ M. Tunçay, *Türkiye'de Sol Akımlar...*, s. 106.

konudaki liderlik arzusu, Sovyet yardımının Milli Mücadeleye getireceği katkı gibi konular, Mustafa Kemal Paşa'nın komünizmle mücadelede çok daha farklı bir arayışın eşliğine gelmesini sağlamıştır.⁷ Hem Moskova ile yapıcı bir ilişkiyi devam ettirmek, hem de gerçek tüm komünist faaliyetleri, sınırları belli bir alanda kontrol edip bir çember içine alma ve avlama stratejisiyle⁸ Mustafa Kemal Paşa, yakınında bulunan arkadaşlarına “(Resmî)⁹ Türkiye Komünist Partisi”ni kurdurmuştur.¹⁰ Mustafa Kemal Paşa komünistliğin Rusya’da uygulanmasında bile netlik olmadığı ancak ülkeye giren komünist akımın Milli Mücadele dönemindeki birlikteliğe ve kaynaşmaya zarar verebilecek olması sebebiyle “aklı başında” isimlerden hükümetin kontrolünde bu partinin kurulduğu belirtilmiştir. Mustafa Kemal Paşa, bu parti sayesinde milletin komünizm karşısındaki nabzının ölçülebileceğini ve fikri anlamdaki yansımalarının ise zaman içinde anlaşılabilirliğini belirtmiştir.¹¹

30 Ağustos 1922’de Büyük Taarruz’un zafere neticelenmesi ve devamında İzmir’in Yunan işgalinden kurtarılmasının ardından, Ankara Hükümeti komünizmle mücadelede yeni bir eşığe gelmiştir. Sovyet yardımına bundan sonraki süreçte ihtiyacın kalmaması ve Batılı devletlerle anlaşma süreçlerine yakınlaşılması gibi gelişmeler, Ankara Hükümetinin komünizme karşı daha net ve etkili bir şekilde harekete geçmesine neden olmuştur. Türkiye’nin bu yeni tutumu karşısında Sovyetler, gerekli durumlarda

⁷ 11 Eylül 1920’de, “Hiyanet-i Vataniye Kanunu”, askerî yönleri genişletilerek siyasi kararları da kapsayacak şekilde genişletilmişti. Sonrasında 4 Ekim 1920’de, Cemiyetler Kanunu değiştirilerek, hükümetin genel politikası ile ters düşen teşkilatları yasaklama yetkisi verilmiştir. Ancak bunların etkisi sınırlı kalmıştır. Bkz. G. S. Harris, *The Origins of Communism...*, s. 79.

⁸ Fethi Tevetoğlu, *Türkiye’de Sosyalist ve Komünist Faaliyetler*, Ayyıldız Matbaası, Ankara 1967, s. 303.

⁹ Mustafa Suphi’ye bağlı gizli TKP ile karıştırılmasının önüne geçmek amacıyla partinin adının başına hükümete bağlı olduğunu belirtmek adına çoğu zaman “Resmî” kelimesi eklenmiştir. Bkz. M. Tunçay, *Türkiye’de Sol Akımlar...*, s. 162. Partinin bir proje şeklinde olduğunu belirtmek için de kimi zaman “Danışıklı” ya da “Muvazaa” kelimeleri ile birlikte ifade edilmiştir. Bkz. F. Tevetoğlu, *Türkiye’de Sosyalist ve Komünist ...*, s. 303.

¹⁰ Fahir Armaoğlu, *Siyasi Tarih*, Sevinç Matbaası, Ankara 1973, s. 631.; Adolf Ehrt, (Düzenleyen), *Der Weltbolschewismus*, Nibelungen-Verlag G.m.b.H., Berlin – Leipzig 1936, s. 631.; Metin Toker, *Solda ve Sağda Vuruşanlar (Türkiye’deki İki Yönlü İhtilâl Ortamının Anatomisi)*, Akis Yayınları, Ankara 1971, s. 15.; Kemal Haşım Karpat, *Türk Demokrasi Tarihi (Sosyal, Ekonomik, Kültürel Temeller)*, İmge Kitabevi, İstanbul 2008, s. 473. Resmi TKP’nin programı ve tüzüğü için bkz. Komintern Arşivi, 17-36/262-416, “Türkiye Komünist Partisinin (Hükümet Partisi) Manifestosu, Programı ve Tüzüğü”, 1920. (Komintern arşivine ait belgeler Web: <https://www.tustav.org/e-arsiv/tkp-arsiv-fonu/komintern-arsiv-fonu/> adresinden 1 Nisan 2021’de alınmıştır.)

¹¹ Ali Fuat Cebesoy, *Milli Mücadele Hatıraları*, Vatan Neşriyatı, İstanbul 1953, s. 509.; İzzet Öztoprak, Mehmet Akif Tural, Ali Sevim, (Yay. Haz.), *Atatürk’ün Tamim Telgraf ve Beyannameleri (Bugünkü Dille)*, Atatürk Araştırma Merkezi, Ankara 2006, s. 378-379. Mustafa Kemal Paşa bir Meclis konuşmasında, komünizmin bir gerçeklik olarak önlerinde durduğunu ve bununla mücadele edebilmenin yolunu bir benzetme yaparak anlatmış; vücudun hastalıkla karşı karşıya gelmesi ve bununla savaşarak bağışıklık sistemini güçlendirmesi gibi, milletin de bu fikirle karşı karşıya gelerek bunu test etmesi gerektiğine vurgu yapmıştır. Bkz. *Atatürk’ün Söylev ve Demeçleri, C. I-III*, ATAM Yayınları, Ankara 1997, s. 136.

itirazlarını dile getirirse de genel anlamdaki desteğini geri çekmemiştir.¹² Bu noktada, Mustafa Kemal Paşa'nın Sovyetlerle kurduğu ilişki her zaman realist olmuş ve Batıda meydana gelen tehditlerin ve meselelerin neticesinde tarihsel sürecin zorlamasının, ikili ilişkilerdeki etkisini de her vesile ile ifade etmiştir.¹³

Cumhuriyetin ilk yıllarından itibaren, komünizmle mücadelede ciddi bir hassasiyetin olduğunu görülmektedir. Hem devletin gerçekleştirdiği tutuklamalar hem de komünist parti örgütü içindeki anlaşmazlıkların da etkisiyle, komünizmin etki sahasının genişlemesine imkân verilmemiştir. 1923, 1925 ve 1927 yıllarında komünist faaliyetlere yönelik tutuklamalar gerçekleştirilmiş ancak bunların yargılanma süreçleri daha çok vatan hainliği ekseninde ele alınmıştır. Böylelikle komünist hareket iyice mevzi kaybederek, birkaç liderin desteklediği küçük gruplar halindeki kadrolarla sınırlı kalmıştır. Türkiye Komünist Partisi (TKP) artık, Sovyetler Birliği'nin propagandalarını ileten etkisiz bir parti halini almıştır.¹⁴ Komünist kadrolar önceki yıllardan farklı olarak, 1930'lu yıllar boyunca sanat ve edebiyat sahasında çıkardıkları yasal yayınlarla faaliyetlerini sürdürmüşlerdir.¹⁵

Devlet kademelerinden gelen raporlarda, komünizmle mücadelede, ceza kanununda bu suçta dair yeterli bir ifadenin bulunmamasından ve dolayısıyla bu suç kapsamında işlenen fillerin cezasının belirsizliği meselesi adli makamlara iletilmiştir.¹⁶ 1936 yılı başlarında, devletin ceza kanununda yaptığı değişikliklerle, sosyal ve ekonomik düzeni yıkmaya yönelik girişimlerin kanun dışı sayılması kararlaştırılmıştır. 11 Haziran 1938

¹² 1921-1923 yılları arasında Sovyetler Birliği Dışişleri Komiserliğinde görev yapan, 1920'li yıllar boyunca SSCB'de Doğu çalışmalarında ve Komintern'in Doğu politikasının oluşturulmasında önemli bir rol oynayan Sovyetlerin önemli isimlerinden Mihayl Pavloviç, Türkiye'nin güvenilir bir müttefik olamayacağını ve ancak geçici ittifak yapılabilecek nitelikte bir ülke olduğunu belirtmiştir. Bkz. Gotthard Jäschke, "Kommunismus und Islam im Türkischen Befreiungskriege", *Die Welt des Islams*, S. 20, 1938, s. 117.

¹³ Gökhan Atılğan, "Sosyalist Soldan Kemalizme Olumlu Bakışlar (1920-1971): Nedenler, İmkânlar, Dönemler ve Bazı Sonuçlar", *Praksis*, C. 3, S. 21, 2009, s. 53. Neticede Mustafa Kemal Paşa, Sovyetlerle bir yandan olumlu ilişkiler kurarken, diğer yandan yurttaki komünistleri tasfiye etme taktiğini birleştirmede ustaca bir başarı göstermiştir. Bkz. Haluk Yurtsever, *Yükseliş ve Düşüş: Türkiye Solu, 1960-1980*, Yordam Kitap, İstanbul 2008, s. 33-34. Ancak Mustafa Kemal Paşa'nın yakın ekibi dışındakiler, komünizm meselesinde stratejik siyasetin nerede başlayıp, nerede sona erdiğini belirleyecek çizgiyi tespit etmekte bazen güçlük çekmişlerdir. Bkz. G. S. Harris, *The Origins of Communism...*, s. 8. Mustafa Kemal Paşa, Meclis oturumlarında Sovyet Birliği ile olan stratejik siyaseti değerlendirirken, gelecek yardımlara vurgu yaparak bunun kıymetli olduğunu söylemiştir. Ancak Bolşevik olmak ile Bolşevik rejimi ile yönetilen Rusya ile iş birliği halinde olmanın farklı olduğunu vurgulayarak Bolşevik olmak gibi bir mesai üzerinde durmadıklarını belirtmiştir. Bkz. *TBMM Gizli Celse Zabıtları*, (1985). , D. 1, C. 1, 29 Mayıs 1920, s. 48.

¹⁴ G. S. Harris, *The Origins of Communism...*, s. 145-146.

¹⁵ Mehmet Aygün, "Türkiye'de Anti-Komünizmin Kaynakları-3: 1940'lı Yıllarda Soğuk Savaşın Erken Provası", *Sosyolojca*, S. 3, Ocak-Haziran 2012, s. 145.; İlhan Darendelioğlu, *Türkiyede Komünist Hareketleri Cilt I*, Toprak Dergisi Yayınları, İstanbul 1961, s. 65-66.

¹⁶ Cumhurbaşkanlığı Devlet Arşivleri Başkanlığı Cumhuriyet Arşivi (BCA.) 30.10.0.0/208.421.19, 00.00.1932.

yılında ise bu kanun ilgili yeni düzenlemeler getirilerek, mahkûmiyet kararları daha da ağırlaştırılmış ve komünizmle mücadelede devletin kanuni çerçevesi çizilmiştir.¹⁷

İkinci Dünya Savaşı yılları boyunca TKP'nin izlemiş olduğu siyaset, savaşta Sovyetler Birliği'nin aldığı pozisyonlarla eşgüdüm halinde olmuştur. Yine Türkiye'nin de savaş boyunca takındığı uluslararası pozisyonların, Sovyetler Birliği'nin siyasetine göre şekillenmesinin, TKP'nin hükümetle olan ilişkilerinin seyrini tayin ettiğini de söyleyebiliriz. İkinci Dünya Savaşı sonrası Türkiye'nin iç ve dış siyasetteki hareketliliğin artmasıyla birlikte çok partili hayatın kapısını aralanırken TKP de bu demokratik gelişmelerden faydalanmak arzusuyla faaliyetlerini yoğunlaştırmıştır. Bu süreçte TKP, basın alanında daha görünür ve etkili yayınlar yapmak, yasal komünist partilerin kurulmasına yönelik faaliyetler, işçi kitlesinde daha aktif propaganda çalışmaları yapmak ve bu doğrultuda işçi sendikaları kurmak gibi çalışmalarını yürütmüştür.¹⁸

Türkiye'nin İkinci Dünya Savaşı boyunca takip ettiği tarafsız kalma siyaseti, savaş sonunda galip ülkeler tarafından eleştirilmiştir. Bunun üzerine Türk hükümet yetkilileri, Sovyet genişleme siyaseti üzerinden Türkiye'nin maruz kaldığı tehditlerde dış politikada yalnız bırakılma endişesini taşımışlardır. İnönü, Türkiye'nin bu durumdan çıkışını sağlayacak ve demokratik Batı dünyasının yanında yer alacak şekilde, çok partili hayata geçişi ve demokratik yönetimi sağlayacak olan siyasetleri üretmek durumunda kalmıştır. Savaş sonrasında İnönü liderliğindeki Türkiye'nin temel dış politika önceliği, kendisine yönelik Sovyet tehditlerinin bertaraf edilmesini sağlamak ve buna bağlı olarak Batıyla siyasi, ekonomik ve askeri alanlarda iş birliğini geliştirebilmek olmuştur.¹⁹

Savaş sonrasının galip devletlerinden Sovyetler Birliği ile yapılan dostluk ve saldırmazlık antlaşmasının sona ermesiyle birlikte Türkiye, bu ülkeden gelebilecek komünizm etkisini önlemeye yönelik yoğun bir gayretin içine girmek durumunda kalmıştır. Tek parti iktidarı dönemlerinde sürdürülen mücadeleler sonucu, komünizmin propaganda etkileri sınırlandırılabilmişti. Ancak savaş sonrası dönemde, komünist bir devletin savaştan galip olarak çıkmasının getirdiği moral üstünlük, çok partili hayata geçiş evresinde farklı fikirlerin siyaset sahnesine çıkma istekleri, savaş sonrası halkın demokratik ve ekonomik taleplerinin artması, farklı görüşlerin basın-yayın alanlarındaki faaliyetlerinin artması gibi sebepler komünizmin hareket alanı bulması ve mevzi kazanmasını kolaylaştırmıştır. Buna rağmen kendi iktidarına alternatif bir muhalefeti talep eden Cumhuriyet Halk Partisi (CHP)'nin, içinde yer almak istediği demokratik Batı dünyasının kabul etmeyeceği komünist görüşlü bir muhalefete açtığı alanlar oldukça sınırlı ve belirli bir seviyede tutulmuştur.²⁰ CHP iktidarı Türkiye'nin demokra-

¹⁷ G. S. Harris, *The Origins of Communism...*, s. 140.

¹⁸ *TBMM Tutanak Dergisi*, Dönem. 8, Cilt. 4, Birleşim. 37, 29.01.1947, s. 68.

¹⁹ Cihat Göktepe, Süleyman Seydi, "Soğuk Savaş Başlangıcında Türk Dış Politikası", *Bilig*, S. 72, Kış 2015, s. 198.

²⁰ Türkiye'nin İkinci Dünya Savaşı'na katılmaması sebebiyle, Türkiye'deki komünistlerin diğer ülkelerdeki gibi komünist kadroların çatışma olanakları tecrübesini yaşaması mümkün olmamıştır. Bu

tik kazanımlarını artırmak adına siyasette, ekonomide, basında, sendikal haklarda, eğitimde, hukukta atılımlar yapmaya çalışırken, bu alanlara sızmak ve hatta bu alanlarda söz sahibi olmak gayretindeki komünist girişimlerini dikkatle takip etmiş ve gerektiğinde müdahalelerde bulunmuştur.

İkinci Dünya Savaşı sona erdiğinde Türkiye, savaşın kazanan iki hâkim gücü olan Amerika Birleşik Devletleri ve Sovyetler Birliği ile onların temsil ettiği politikaların dünyayı şekillendireceği bir politik düzlemde, ekonomik ve siyasi anlamda yerini bulmak gibi bir gerçekle karşı karşıya kalmıştır.²¹ Bu dönemde Türkiye’de demokrasiye dair tartışmalara daha fazla ilgi gösterilmiştir. Bu siyasi yeniden yapılanma döneminde yapılan tartışmalarda Türkiye için, “Hür Dünya” devletlerinin demokrasiden ne anladıkları, neyi hoş gördüğü veya görmediği bir referans noktası oluşturmuştur.²² Bu anlamda biçimsel bile olsa bir demokrasiye geçişte, solun tasfiye edildiği ve Sovyet tehdidi fikrinin yoğun bir şekilde işlendiği ve büyütüldüğü bir döneme geçilmiştir.²³

Savaş sonrasında Sovyetler Birliği, 19 Mart 1945’te süresi dolan “Türk-Sovyet Tarafsızlık ve Saldırmazlık Antlaşması”nı feshettiğini Türkiye’ye bildirmiştir. Bunun yanında 7 Haziran 1945 günü verdiği bir nota ile Doğu sınırında kendi yararına bazı değişiklikler gerçekleştirilmesini, Boğazlar’ın iki ülke tarafından ortak savunma altında olmasını ve bir de üs verilmesini, Montreux Sözleşmesi’nin de tekrar değerlendirilerek yenilenmesini istemiştir. Türkiye’nin bu tehdit içerikli önerileri reddetmesi üzerine Sovyetler Birliği, 7 Ağustos ve 25 Eylül 1946 tarihlerinde iki nota daha vererek bu isteklerini yinelemiştir. Bu sırada içerde yaşanan muhalif çizgideki *Tan* gazetesine ait matbaanın genç kitleler tarafından tahrip edildiği olaylarda, bir Sovyet vatandaşına ait olan bir kitabevinin de bazı gruplarca hedef alınması, iki ülke ilişkilerini daha da gerginleştirmiştir. Türkiye’ye bir protesto notası veren Sovyetler Birliği, Türkiye aleyhine yoğun bir propaganda ile baskı kurmaya çalışmıştır.²⁴

anlamda kitleleri etkilemek ve destek bulmak açısından komünist propagandası daha sınırlı bir düzeyde kalmıştır. Bkz. Ferda Aykan, *Türkiye’de Sosyalizm Akımının Maddi Temeli (İşgal-Boykot, Yağın Hareketleri)*, Şark Matbaası, Ankara 1976, s. 28-29.

²¹ Şevket Süreyya Aydemir, *Menderes’in Dramı: 1899-1960*, Remzi Kitabevi, İstanbul 1969, s. 320.; Tekin Erer, *Basında Kavgalar*, Yeni Matbaa, İstanbul 1965, s. 69-70.

²² Cangül Örnek, *Türkiye’nin Soğuk Savaş Düşünce Hayatı- Antikomünizm ve Amerikan Etkisi*, Can Yayınları, İstanbul 2015, s. 78.

²³ Cem Eroğul, *Demokrat Parti Tarihi ve İdeolojisi*, İmge Kitabevi, Ankara 1990, s. 20.; Emin Özdemir, E. – A. Fatih Şendil, “Soğuk Savaş Dönemi Algı ile Gerçek Arasında Bir İmge Olarak Türk Solu; Demokrat Parti’nin Sol Hareketlere Yaklaşımı”, *CTAD*, C. 12, S. 23, Bahar 2016, s. 366.; “1946-1950 döneminde, demokrasiyi inşa söylemi, taşkın bir anti-komünizmle iç içe geçmişti. Türkiye devleti, kendi jeostratejik önemini vurgulamak, böylece Hür Dünya nezdindeki anlam ve önemini pekiştirmek üzere, komünizm tehdidini alabildiğine büyütme dönük bir ideolojik ve psikolojik harekate girişmişti.” Bkz. Tanıl Bora, Kerem Ünüvar, “Ellili Yıllarda Türkiye’de Siyasi Düşünce Hayatı”, *Türkiye’nin 1950’li Yılları*, (Haz: Mete Kaan Kaynar), İletişim Yayınları, İstanbul 2015, s. 159.

²⁴ İkinci Dünya Savaşı sonrası Sovyetler Birliği ile yaşanan gelişmeler için bkz. Feridun Cemal Erkin, *Türk-Sovyet İlişkileri ve Boğazlar Meselesi*, Başnut Matbaası, Ankara 1968; Kamuran Gürün, *Türk-Sovyet*

İkinci Dünya Savaşı ertesinde İnönü ve CHP yönetimi, ülkeyi savaşa dahil etmeme konusunda başarı göstermiş olsa da ekonomik anlamda ağır bir yara almış durumdadır.²⁵ Bu ekonomik yükün getirdiği koşulların yanında savaş sonrasında oluşan yeni koşullar, Türk devlet adamlarınca, Türkiye'nin Batı çizgisinde yer alması gerektiği biçiminde değerlendirilmiştir. Ancak Türkiye'nin demokratik anlamdaki zayıf görünümünün Batı tarafından olumsuz bir gözle değerlendirildiğinin bilinciyle, bu anti-demokratik görünen yapının düzenlenmesi gerekliliği ortaya çıkmıştır.²⁶ Bu dış etki, çok partili demokratik bir düzene geçilmesinin ana nedeni olmuştur.²⁷

7 Haziran 1945 tarihinde yeni bir partinin kurulması yönündeki ilk adım atılmış ve demokrasinin genişletilmesi yönünde talepler içeren “Dörtlü Takrir” olarak anılan metin CHP Meclis Grubu'na sunulmuştur. Bu süreçlerin sonunda ilk demokratik muhalefet partisi olarak Demokrat Parti (DP) ortaya çıkmıştır. 1946 seçimlerinde istediği neticeyi alamayan DP, 1950 yılında gerçekleşen genel seçim sonrası iktidara gelmiştir. Çok partili hayata geçiş sürecinde siyasal atmosferin demokratik söylemlerini artırması ve komünist faaliyetlerin daha çeşitli kanallardan ve daha görünür yüzeyde siyaset yapmasını sağlamıştır. Ancak geçmişten gelen hafıza ve tecrübe ile dış politikanın getirdiği yeni düzen içerisinde komünizmle mücadelede hem siyasette hem kamusal alanda daha profesyonel davranılan bir döneme girilmiştir.

DP dönemine kadar gelen süreç içerisinde, komünizmle mücadelenin en belirgin noktaları yapılan tutuklamalar ve davalar olmuştur. 1920 yılından itibaren 1946 yılına kadar birçok önemli komünist tutuklaması gerçekleşmiştir. Çeşitli suçlardan mahkûm olanların gösterildiği bir devlet kaydına göre 1941 yılında 1 kişi, 1942 yılında 2 kişi, 1943 yılında 4 kişi, 1944 yılında 7 kişi, 1945 yılında 14 kişi, 1946 yılında 12 kişi, 1947 yılında 9 kişi, 1948 yılında 12 kişi, 1949 yılında 60 kişi komünistlik ve komünizm propagandası yapmak suçlarından mahkûm olmuşlardır.²⁸ İkinci Dünya Savaşı sonrasında rakamların artıyor olmasında bu dönemde komünist faaliyetlerinin daha görünür olması ile birlikte, CHP Hükümetinin komünizmle mücadelede daha kararlı bir tavır almasının etkisi vardır. DP'nin iktidarı sonrasında 1951 yılında gerçekleştirilecek olan en geniş komünist tutuklamaları ile yapılan yargılamalar sonrasında bu rakamların niceliksel olarak artmasının yanında komünizmle mücadelede niteliksel anlamda büyük dönüşümleri ortaya çıkaracaktır.

İlişkileri (1920-1953), Türk Tarih Kurumu, Ankara 1991.; Ayşegül Sever, A. *Soğuk Savaş Kuşatmasında Türkiye, Batı ve Ortadoğu (1945-1958)*, Boyut Kitapları, İstanbul 1997.

²⁵ Cemil Koçak, *Türkiye'de Milli Şef Dönemi Cilt: 2*, İletişim Yayınları, İstanbul 2003, s. 544.

²⁶ Türkiye'de, ABD kadar Sovyetler Birliği de kendi ideolojik çizgilerine yakın bir muhalefet partisi kurulmasını arzu etmişlerdir. Bkz. Baskın Oran, “İç ve Dış Politika İlişkisi Açısından İkinci Dünya Savaşında Türkiye'de Siyasal Hayat ve Sağ-Sol Akımlar”, *AÜSBF Dergisi*, C. 24, S. 3, Eylül 1969, s. 227-275.

²⁷ Çetin Yetkin, *Karşıdevrim 1945-1950*, Kilit Yayınları, İstanbul 2011, s. 173.

²⁸ BCA. 30.1.0.0/55.341.3, 1957.

DP, iktidarı boyunca komünizmle mücadelesini sadece güvenlik tedbirleri çerçevesinde ele almayıp kamusal ve sivil birçok alanda doğrudan ve dolaylı biçimlerde gerçekleştirmek eğiliminde olmuştur. Devletin tüm kademelerinin yanında hukuk, basın, sivil toplum örgütleri gibi çeşitli alanlarında bu eğilimini güçlü bir şekilde hissettirmiştir.

2. Türkiye'nin Komünizmle Mücadelede Amerika Birleşik Devletleri ile İlişkilerinin Artması

İkinci Dünya Savaşı sonrası Sovyetler Birliği'nin artan komünizm tehditleri ile birlikte Türkiye'nin iç politikasında komünizm karşıtı söylemler de artmaya başlamıştır. Bu durum tek başına dış politikadaki tehdit unsuru ile ilgili olmayıp, Batı ittifakı çizgisinde bir yön arayışındaki Türkiye'nin, ABD ile ilişkileri geliştirme gayretlerinin bir yansıması olarak da ortaya çıkmıştır.²⁹ Bu, Türk dış politikası açısından önemli bir değişimi beraberinde getirirken, iç siyasetini de şekillendiren yenilikleri içinde barındırmıştır.³⁰ Bu atmosferde komünizmle mücadele, siyasi kodlara işlemeye başlarken içerideki tüm ideolojik alanlar bu dönüşümden etkilenmişlerdir.³¹

Türkiye gelişen yeni siyasi durumda Sovyetler Birliği'ne karşı yeteri kadar net bir tavır sergilemediğini gördüğü ABD'yi, içinde bulunduğu durumla ilgili ikna etmeye ve bu konudaki dikkatini arttırmaya çabalamıştır. Savaş sonrasında ABD ile Sovyetler Birliği'nin savaş yıllarından gelen müttefiklik ilişkilerindeki taşların henüz yerine oturmamış olması ve Türkiye'nin savaş dışı kalma çabalarının getirdiği uluslararası yalnızlığının bu sınırlı ilgide önemli payı olmuştur.³² ABD Başkanı Truman'ın 6 Nisan 1946 tarihinde, 1944 yılında ölen Türkiye'nin Washington Büyükelçisi Münir Ertegün'ün cenazesini Amerikan donanmasının en büyük zırhlı gemilerinden olan "Missouri" ile Türkiye'ye göndermesi, ilişkilerin farklı bir iklime kavuşmasını sağlamıştır. Bunun iki ülkenin dostluğunun gelişmesinde yeni ve önemli bir gösterge olduğu yönündeki iki taraftan yapılan açıklamalar, Türkiye'ye karşı yürütülen politikanın değiştiğinin habercisi olmuştur.³³ Bundan bir yıl sonra Truman, 12 Mart 1947 tarihinde ilan ettiği dokt-

²⁹ Hasan Bülent Kahraman, *Türk Siyasetinin Yapısal Analizi-II*, Agora Kitaplığı, İstanbul 2010, s. 194-195.

³⁰ C. Örnek, *Türkiye'nin Soğuk Savaş...*, s. 44.

³¹ C. Örnek, *Türkiye'nin Soğuk Savaş...*, s. 17.

³² C. Örnek, *Türkiye'nin Soğuk Savaş...*, s. 72.

³³ A. Sever, *Soğuk Savaş Kuşatmasında...*, s. 41. Türkiye'yi Batı ittifakının içine alan ilişkilerde İngiltere'nin Türkiye'ye bakış açısı önemlidir. Çünkü 1950'lerin başından itibaren Türkiye'nin Ortadoğu'da, İngiltere'nin çıkarları ile paralel SSCB karşıtı ittifak projeleri içerisinde yer alması, bu yıllarda dış politikanın ana meselelerinden biri olacaktır. 1952'de NATO üyeliği ile devam eden süreçte Türkiye, Ortadoğu Komutanlığı ile hayata geçirilen ve 1955 yılında Bağdat Paketi'nin kurulmasına giden bir Ortadoğu'nun savunulması meselesinin merkezinde yer alan ülkelerden biri olacaktır. Bkz. C. Örnek, *Türkiye'nin Soğuk Savaş...*, s. 74. İngiltere'nin bu savunma projeleri için bkz. Behçet Kemal Yeşilbursa, *İngiltere ve Amerika'nın Ortadoğu Savunma Projeleri ve Türkiye, 1950-1954*, Bizim Büro Basımevi, Ankara 2000.

rinle, Yunanistan ve Türkiye'nin komünizm tehdidine karşı korunacağını ve destekleneceğini ilan etmiştir. Türkiye bu andan itibaren hem ABD'nin daha fazla dikkat alanında olmuş hem de dünya gündeminde kendini daha iyi anlatma olanağı bulmuştur. Bu doktrin, uluslararası anlamda komünizmle karşı karşıya gelişi en ciddi biçimde ortaya koymuştur ve bu meydan okumanın taraflarından biri olarak Türkiye de saf tutmuştur. Türkiye'de komünizmle mücadelede ABD'nin desteği, bu tarihten itibaren oldukça hissedilmeye başlanacaktır.³⁴ Bu doktrinden bir ay sonra ABD Senatörü Berkley'in başkanlığında bir Amerikan heyeti Ankara'ya gelmiş ve "*para ile satın alınabilecek dostluğun bizim için bir kıymeti yoktur. Ancak Rus genişlemesine de bir son verme zamanı gelmiş ve hatta geçmiştir*" şeklinde demeçler vermişlerdir.³⁵ 1948 yılında ise ABD'nin Marshall yardımları çerçevesinde Türkiye ile de ekonomik iş birliği imzalanmıştır.³⁶ Bu süreçte ABD, Türkiye'nin komünizmle mücadele çalışmalarını takip etmiş, bu konuda hazırlanan ve kanunlaşmış bulunan hukukî çalışmaları Ankara'dan talep etmiştir.³⁷

DP dönemiyle birlikte ABD ile ilişkiler artarak devam etmiş, komünizme karşı ABD destekli yardımlar devam etmiştir. DP Hükümeti de içeride kanunlarını güçlendirerek komünizmle mücadelesini hızlandırarak artırmıştır. ABD, DP Hükümetinin hazırladığı kanunlar çerçevesinde yapılan tutuklamaları yakından takip etmiştir. Bu maksatla komünizme dair dönemin en geniş çaplı tutuklamalarından olan 1951 Tevkifatı'na da gözlemciler göndermiştir.³⁸

³⁴ Metin İlhan, "II. Dünya Savaşı Sonrası Türkiye'de Amerikan Destekli Komünizmle Mücadele (1945-1965)", *Akademik Sosyal Araştırmalar Dergisi*, C. 3, S. 16, Eylül 2015, s. 256-257. Sovyet tehlikesi karşısında Türkiye'nin bölgedeki en önemli güçlerinden biri olduğu gerçeği de bu kararda önemlidir. Bkz. Joseph C. Satterthwaite, "The Truman Doctrine: Turkey", *The Annals of the American Academy of Political and Social Science*, S. 401, Mayıs 1972, s. 75. Bu süreçte Türkiye'nin çok partili yaşama geçişinin ABD tarafından da önemsendiği İnönü'nün hatıralarından anlaşılmaktadır. Truman Doktrini'nin ilan edilmesi sürecinde DP'den bağımsız milletvekili seçilmiş olan Adnan Adıvar ABD'de bulunmuş ve dönüşünde İnönü'ye Türkiye'de demokrasi bulunmadığı ile ilgili ABD'de yaygın bir kanaat olduğunu söylemiştir. Bkz. İsmet İnönü, *Defterler 1919-1973*, (Yay. Haz. Ahmet Demirel), Yapı Kredi Yayınları, İstanbul 2008, s. 451.

³⁵ "On Amerikan Saylavı Dün Ankaraya Geldi", *Cumhuriyet*, 13 Nisan 1947, s. 1, 3.

³⁶ "Türkiye ile Amerika Birleşik Devletleri arasında 4 Temmuz 1948 tarihinde imzalanan Ekonomik İş birliği Anlaşması ve Eki ile aynı tarihte teati edilen mektupların onanması hakkında Kanun", *Resmî Gazete*, Kanun No: 5253, 13 Temmuz 1948, s. 14398-14402. Marshall yardımları, İkinci Dünya Savaşı sonrası Avrupa'nın bozulan ekonomilerini harekete geçirecek kaynak yardımlarıdır. Böylelikle iktisadî zayıflık üzerinden Avrupa ülkelerinde yapılan komünizm propagandasının da önüne geçilmesi hedeflenmiştir. Bkz. Fahir Armaoğlu, *20. Yüzyıl Siyasi Tarihi, Cilt 1-2*, Alkım Kitabevi, İstanbul 2003, s. 443.

³⁷ CHP hükümeti döneminde Başbakanlık'ta görev alan DP milletvekillerinden Refet Aksoy bunu Meclis'te dile getirmiştir. Bkz. *TBMM Tutanak Dergisi*, D. 9, C. 10, B. 8, 23 Kasım 1951, s. 180.

³⁸ Tevkifatın en önemli sanıklarından Sevim Tarı, yakınlarının bile giremediği davalara Amerikalı NATO uzmanlarının rahatça girebilmesinden bahsetmiştir. Bkz. Emin Karaca, *Eski Tüfeklerin Sonbaharı*, Puslu Yayıncılık, İstanbul 2013, s. 117.

ABD, komünizmle mücadele için uluslararası anlamda malî ve askerî yardımlar aracılığıyla tedbirler alırken, aynı amaç etrafında her ülkenin toplumsal haritasına göre sosyal alanda da birçok politika geliştirmiştir. Bu sayede toplumsal alandan kendisine doğru bilgi akışını yönlendirirken, kendi belirlediği projelerin de eşzamanlı bir şekilde aynı toplum üzerinde propagandasını yapabilmıştır. Bu propagandanın öncelikli hedefi ise Sovyetler Birliği'nin bu ülkelerdeki hareket alanının sınırlandırılması ve bürokrasiden aydınlara kadar farklı katmanlar arasında komünizmin etkisinin azaltılması olmuştur.³⁹ Bu çalışmalar kapsamında ABD'nin önemli propaganda enstrümanlarından olan "Voice of America-Amerika'nın Sesi" radyosunun aktarıcı istasyonunun Türkiye'de açılması için DP Hükümeti ile görüşmeler gerçekleştirilmiştir.⁴⁰ Bunların dışında ABD lehine ve komünizm hilafına birçok dergi, broşür, kitap yayınları ile birlikte haber bültenleri, film, televizyon programları da düzenlenmiştir.⁴¹

1957 yılına gelindiğinde ABD Başkanı Eisenhower, Ortadoğu'da komünizmin yayılmasını önlemek amacıyla "Eisenhower Doktrini"⁴² olarak bilinen siyasetini dünyaya duyurmuştur.⁴³ Bu doktrin ile ABD artık, içinde Türkiye'nin de yer aldığı Ortadoğu ülkelerine Sovyetler Birliği üzerinden yapılacak herhangi bir saldırıyı uluslararası komünizmin bir saldırısı olarak göreceğini ilan etmiştir.⁴⁴ Bu doktrin DP Hükümeti tarafından olumlu karşılanmış, sadece dış politika açısından değil iç politika ve ekonomideki sıkıntıları için de bazı açılardan fırsat olarak görülmüştür.

3. Amerika Birleşik Devletleri'nin Türkiye'deki Komünizme ve Komünizmle Mücadeleye Bakışı

İkinci Dünya Savaşı sonrası ABD ile Sovyetler Birliği'nin mücadelesi yoğunlaştıkça, müttefik ülkelerin iç işlerinde meydana gelen siyasi ve toplumsal olaylar da bu ülke-

³⁹ . Örnek, *Türkiye'nin Soğuk Savaş...*, s. 151. ABD, 1953 yılında uluslararası bir bilgi alma servisi (United States Information Agency -USIA) kurmuş ve Soğuk Savaş süresince dış ülkelerde Sovyet propagandalarına karşı durmakla beraber kendi propagandalarının yayılmasını sağlamıştır. Türkiye'de de ABD destekli birçok etkinlik, bu kuruluşun finansmanı ve organizasyonu altında gerçekleştirilmiştir. Bu konuda geniş bilgi için bkz. Erkan Aydın, "Amerika'nın Soğuk Savaş Döneminde Kamu Diplomasisi Yoluyla Komünizmle Mücadelesinde United States Information Agency Örneği", *Stratejik ve Sosyal Araştırmalar Dergisi*, C. 6, S. 2, Temmuz 2022, s. 315-331.

⁴⁰ Aytül Tamer, "Muhayyel Komünizm Türk Sağının Anti-Komünizm Propagandası", *Doğu Batı Dergisi*, S. 58, Eylül-Ekim 2011, s. 91-113.

⁴¹ Serpil Aydos, "1948-1955 Yılları Arasında Türkiye ve Amerika Birleşik Devletleri İlişkilerinde Kamu Diplomasisi", *Amme İdaresi Dergisi*, C. 45, S. 4, Aralık 2012, s. 123.

⁴² Eisenhower Doktrini ile, bir ülke başka bir devletin silahlı saldırısı tehdidi altındaysa Amerikan ekonomik yardımı ve ABD askeri güçlerinden yardım talep edebiliyordu. Eisenhower doktrininde Sovyet tehdidini öne çıkararak, "uluslararası komünizm tarafından kontrol edilen herhangi bir ulusun açık silahlı saldırısına karşı bu tür yardım talebinde bulunan ulusların toprak bütünlüğünü ve siyasi bağımsızlığını güvence altına almak ve korumak için" ABD kuvvetlerinin görevlendirilmesine izin verilmiştir. Bkz. F. Armaoğlu, *20. Yüzyıl Siyasi...*, s. 501-504.

⁴³ "Eisenhower, Ortadoğu Planını Dün Resmen Açıkladı", *Cumhuriyet*, 6 Ocak 1957, s. 1, 5.

⁴⁴ Behice Boran, *Türkiye ve Sosyalizm Sorunları*, Gün Yayınları, İstanbul 1968, s. 297.

lerin yakın takibine sebep olmuştur. Bu anlamda ABD Büyükelçiliği ve konsoloslukları, Türkiye'deki komünizm faaliyetleri ve propagandalarını, basında buna dair çıkan haberleri belirli periyotlarla rapor halinde devletlerine bildirmişlerdir. ABD'nin uluslararası haber alma servisi de meselenin daha çok sıcak savaş boyutunu ele alarak yine bu konuda raporlar sunacaktır. Bu raporlarda sıklıkla öne çıkan, Sovyetler Birliği yerine sıklıkla kullanılan tabir olan, "Rus" ile Türkiye'nin çok eskiden gelen düşmanlıkları ve bu yüzden Türk toplumu ve devletinin bu ülkeden gelen yaklaşımlara şüphe ile yaklaştığı olmuştur.⁴⁵

1947 yılında ilan edilen Truman Doktrini sonrasında Türkiye'nin artık bir müttefik durumuna gelmesiyle ekonomik, siyasi meselelerin yanında Türkiye'deki komünizmin durumu ve devletin komünizmle mücadelesi ile ilgili raporlar ABD'ye sunulmuştur. 1948 tarihli bir raporda, Türk hukukunun sınıf farklılıklarını kışkırtacak ve devrim planı olan, dışarıya bağlı örgütlerin varlığını yasakladığı, bu yüzden komünistlerin ancak yeraltı faaliyetlerinde bulunabildikleri ve sayılarının nüfusun yüzde birinden daha az olduğu, buna rağmen polis ve güvenlik birimlerinin özellikle aydın grupların içlerine sızarak etkili oldukları belirtilmiştir. Rusya'ya güvenmemekten kaynaklı olarak Sovyet propagandalarının çok etkili olmadığı dolayısıyla Sovyet ve komünist ajanlarının etkilerinin sınırlı olduğu, komünizme eğilim gösterilse bile emniyet birimlerinin dikkatli olmalarının komünizmin Türkiye'de yayılmasına karşı etkili bir kontrol görevi yapacağı kaydedilmiştir.⁴⁶

1949 tarihli bir raporda ise sendikalardan bahsedilmiş ve bunların komünist eğilimleri olduğu bildirilse de emniyet birimleri tarafından yakın takip altında oldukları ve sürekli kontrol edildikleri vurgulanmıştır. Türkiye'de komünizmle Sovyetler Birliği'nin ayrılmaz bir şekilde ilişkili görüldüğü, her Türkün geçmişten gelen Rus isteklerinin farkında olmasından onlara karşı derin bir güvensizliğin olduğu ve son Sovyet taleplerinin de bunu artırdığı belirtilmiştir. Raporda ayrıca 1948 yılında Türkiye ile imzalanan ekonomik iş birliği antlaşması sonrası oluşturulan "Ekonomik İş birliği İdaresi"ne (*The Economic Cooperation Administration - E.C.A.*) karşı tutum ve bu programın ilerleyişini engelleyecek durumlar özellikle takip edilmiştir.⁴⁷

DP iktidarı öncesi Mart 1950 tarihli bir raporda komünizmin Türkiye'de önemli bir güç olmadığı ve emniyet birimlerinin bu "önemsiz güç" üzerinde etkili olduğu tekrar belirtilmiştir. Ayrıca, beklenmedik bir sabotajın ya da eylemin gerçekleşme ihtimali olmasına rağmen henüz böyle bir gelişme yaşanmadığı da kaydedilmiştir.⁴⁸ Kamununun çoğunluğu açısından da komünizme karşı durmada birlik halinin hâkim olduğu

⁴⁵ A. Tamer, "Muhayyel Komünizm Türk...", s. 96-97.

⁴⁶ ABD Merkezi İstihbarat Teşkilatı-Central Intelligence Agency (CIA.) RDP78-01617A001400020001-3, 22.12.1948.

⁴⁷ CIA. DOC_0000258571, 04.01.1949.

⁴⁸ CIA. RDP78-01617A000900030001-8, 28.03.1950.

ve hükümetin Batı yanlısı politikalarının desteklendiği belirtilmiştir.⁴⁹ Benzer değerlendirmeler Mart 1951'de Türkiye'ye gelen "Amerikan Emek Federasyonu" (AFL) Avrupa sorumlusu Irving Brown tarafından da yapılmıştır. Brown, Türklerin komünizm karşıtı olmaktan çok, Rus karşıtı olduklarını ve Sovyetler Birliği'ne karşı var olan derin kuşkunun sendikalar da dahil tüm alanlarda hissedildiğini söylemiştir. Yine sendikaların faaliyetlerine özellikle dikkat eden Çalışma Bakanlığı müfettişlerinin, komünist sızmalara karşı hassas olduklarını ve adeta bir polis titizliğinde çalıştıklarını ifade etmiştir. Bunun yanında ziyaret ettiği ülkeler arasında komünizmin etkisini en az hissettiği ülkenin Türkiye olduğunu da belirtmiştir.⁵⁰

1951-1952 yıllarında Türkiye'de komünist tutuklamaları artmış ve TKP'nin ileri gelen kadroları sorgulanmaya başlamıştır. 1952 yılının sonlarında açıklanan bir raporda, Türkiye'deki tüm sempatanları ile birlikte toplam komünist sayısının 5.000 bin ile 10.000 civarında olduğu ve bu kişilerin kent merkezlerinde ve üniversiteler odağında gizli faaliyetlerini yürüttükleri belirtilmiştir. Sovyet ajanı olarak düşünülen komünistlerin ise Kürt, Yunan, Ermeni ve Yahudi gibi daha çok farklı etnik ve dinî gruplardan olduğu vurgulanarak bu kişilerin sabotaj faaliyetlerinin ancak sıcak bir savaş durumunda bir güvenlik riski oluşturabileceği ifade edilmiştir.⁵¹ 1951 Tevkifatı'nın mahkeme süreçleri 1954 yılında sona erdiğinde ABD raporlarında artık Türkiye'deki komünizme dair durumun kontrol altında olduğu belirtilmiştir. Türkiye'de Batı Avrupa'daki gibi bir komünist probleminin olmadığı ve daha çok Rus nefretiyle beslenen ve onun ürünü olduğu düşünülen bir komünizm karşıtlığı olduğu tekrar vurgulanmıştır. Komünist kadrolarının 2.000 civarında olduğu ve komünist faaliyetlerin ağır yasalar altında olmasından dolayı yıkıcı bir tehdit düzeyinde olmadığı kaydedilmiştir.⁵²

ABD'nin Türkiye'nin kendi siyasi çıkarlarına karşı aldığı pozisyonlar ve yaklaşımlar da özellikle dikkate alınmıştır. 1956 tarihli bir raporda, Türkiye'nin Rusya'ya karşı güçlü bir güvensizlikle birlikte ABD'nin askeri, ekonomik ve teknik yardım programları aracılığıyla bu güvensizliğe karşı kendilerini güçlendirebileceğini düşündüklerini, Batı ittifakında olma arzusunun ABD varlığının gönüllü ve şüphesiz bir şekilde kabul görmesine neden olduğu belirtilmiştir. Milli bağımsızlık çizgisinde olsa da Türkiye'nin askerî kapasitesinin yetersizliğinin farkında olarak kendi topraklarında yabancı tehditlerine karşı caydırıcı bir unsur olarak bir ABD üssü bulunmasından da memnuniyet duyacağı işaret edilmiştir. Raporun sonunda Türkiye'de ABD'ye karşı genel anlamda olumlu bir yaklaşımın bulunmasına karşılık çok kayda değer olmasa da gizli Amerikan karşıtı faaliyetler olduğu, ihtiyatlı bir şekilde bu konuda dikkatli olunması da ayrıca

⁴⁹ CIA. RDP79R01012A000300020017-7, 01.02.1951.

⁵⁰ Aziz Çelik, *Vesayetten Siyasete Türkiye'de Sendikacılık (1946-1967)*, İletişim Yayınları, İstanbul 2010, s. 127.

⁵¹ Democracy in Turkey (DT.) 783.00. 822 pp. 03.08.1951-16.12.1952. (Amerikan Ulusal Arşivi'nin Dışişleri Bakanlığı'nın 1950-1959 yıllarını içeren "Democracy in Turkey" kategorisi altındaki belgelerdir)

⁵² DT. 783.00. 548pp. 18.10.1955-16.04.1956.

belirtmiştir.⁵³ DP'nin son döneminde ise artık komünizm yanlısı unsurların ve komünistlerin çok az bir önemde olduğu, komünist parti üyeliğinin yalnızca birkaç yüzle sınırlı kaldığının düşünüldüğü belirtilmiştir.⁵⁴ Bu raporlar genel olarak değerlendirildiğinde ABD açısından Türkiye'deki komünizm karşıtlığının temeli, Ruslara karşı geçmişten gelen güçlü nefret ve güvensizliktir ve bu yüzden komünizm fikri de bir "Rus ürünü" olarak görülmektedir. Geçmişten beri sürekli yasaklanan komünist partisi 1954 yılından itibaren büyük oranda etkisiz kılınmıştır. Türkiye'de komünizme olan ilginin sınırlı olduğu ve daha çok şehir merkezlerde yaşayanlar ile aydınlar tarafından benimsendiği düşünülmüştür. Az olduğu bilinen komünist yönetici kadrolarına kadar sızabilmiş sıkı bir polis kontrolü vardır. Nihayetinde Türkiye'de diğer Batı ülkelerine nazaran bir komünizm tehlikesi olmadığı sonucuna varılmıştır. Ayrıca Türkiye için esas meselenin komünizmden çok ekonomik kaygılar ve Batı çizgisindeki dış politika olduğu değerlendirilmiştir. Türkiye'nin Batı çizgisinde ve Amerikan tarafı kalmasının önemi vurgulanmış, bunun stratejik üs elde edilmesi gibi faydalar getireceği de önemle belirtilmiştir.

ABD'nin Türkiye'deki komünizm meselesindeki yaklaşımları DP Hükümetinin dış politikada da komünizmi araçsallaştırmasına ve bu kapsamda Sovyetler Birliği ile olan ilişkilerindeki sert tutumunu da sürekli diri tutmasına neden olmuştur. Bu anlamda 1953 yılında Stalin'in ölümü ile birlikte Sovyetler Birliği'nden gelen ilişkilerin normalleştirilmesi yaklaşımları da güvenilir bulunarak bir yakınlaşma gösterilmemiştir. Bu sadece askeri ve siyasi ilişkilerle ilgili olmayıp Türkiye'nin Batı ve ABD ile kurduğu ekonomik ilişkiler zemini ile ilgilidir. Ekonomik kalkınma ihtiyacında olan Türkiye, ABD'nin malî desteğinin devamı yönünde komünizm tehlikesini bir koz olarak sürekli gündemde tutma amacında olmuştur.⁵⁵

4. 1957 Seçimleri Sonrası Uygulanan Komünizm Karşıtı Siyasete Amerika Birleşik Devletleri'nin Bakışı

DP, 1954 seçimleri öncesinde komünizmle mücadelede aldığı sonucun başarısını iç kamuoyunda ve dış politikada ilan etmiştir. Ancak bu süreçten sonra DP Hükümeti, ABD yardımlarının azaldığı, ekonomik problemler ve iç siyasette muhalefetin baskısını hissettiği bir döneme girdiğini görmüştür. 1957 seçimlerinde de iktidar olmayı başaran DP, oylarındaki azalmayla birlikte muhalefetin de güçlendiğini görmüştür. Siyaset ve basın eliyle muhalif kesimde açılan şiddetli ateşin komünist birliklerini de hareket hazırlığa geçirdiğini iddia eden Başbakan Adnan Menderes, "ihtilalci fikirler besleyen fitne" diye tarif ettiği bu hareketlenmenin son bulması için hukuk düzenlemelerinin ve alınan önlemlerin yeniden ele alınabileceğine dair ikazını seçimlerden bir yıl evvel 10 Nisan 1956'da Gaziantep'te yaptığı bir konuşmada belirtmiştir.⁵⁶

⁵³ CIA. RDP80B01676R002700040004-7, 21.02.1956.

⁵⁴ CIA. RDP79R00890A001200040016-3, 27.04.1960.

⁵⁵ Şerif Demir, *Türk Siyasi Tarihinde Adnan Menderes*, Paraf Yayınları, İstanbul 2010, s. 586.

⁵⁶ C. Eroğul, *Demokrat Parti Tarihi...*, s. 190-191.

Seçimler sonrası programını açıklayan hükümet, meydanı boş bularak harekete geçen ve siyaseti ağırlaştırma ve zehirleme gayretinde olan, her yerde bulunabilme becerisine sahip olan “gizli komünistlikle” etkili bir mücadeleye girişileceğini ilan etmiştir.⁵⁷ Bu yeni ve sert komünizmle mücadele söyleminin altında bir önceki dönemin kaygılarının giderilmesi de vardır.⁵⁸ Hükümet programındaki yeni komünizmle mücadele söylemi iç siyasette tartışma konusu olmuştur. Bunun iktidarın bir baskı aracı haline dönüşmemesi, demokratik hakların korunması gerekliliği hatırlatılmıştır.

DP Hükümetinin Türkiye’de “gizli komünist”likle mücadele içinde olacağını açıklaması ABD makamları tarafından da takip edilmiştir. ABD Temsilciler Meclisi’nden, Kongre İlişkiler Sekreter yardımcısına yazılan bir mektupta, Türkiye’deki komünist ve sempatizanlarının çok az olduğu belirtilerek, Başbakan Menderes’in Meclis konuşmasında “gizli komünizm” işaret ederek yaptığı konuşmayı “sıradışı” olarak nitelendirilmiştir. Hükümetin komünizmle mücadele çalışmalarında ortaya çıkan sonuçlarda esaslı bir gerçekliğin olmadığına vurgu yapılmıştır.⁵⁹ ABD’nin bu görüşte olmasını sağlayan gerekçe, Başbakan Menderes’in ABD Büyükelçisine hitaben söylediği sözlerden kaynaklanmaktadır. Buna göre Menderes, komünist baskıların Türkiye’de daha da ağırlaştığını ve her türlü muhalefeti teşvik ettiğini söyleyerek bunun Türkiye’nin siyasi istikrarına zarar verdiğini söylemiştir. ABD’nin tamamlanmaya çalışılan ekonomik yatırımlar ve sosyal dayanışmanın, siyasi istikrarı etkileyen komünist baskıya direnmelerini sağlayacaklarını göz önünde bulundurmasını, son yedi yılın mücadelesini tamamlamak ve daha iyi ekonomik şartlara ulaşmak için Washington’ın yardımına ihtiyaç bulunduğunu belirtmiştir.⁶⁰

DP’nin ABD’nin dikkatini çekmek adına komünizmi araçsallaştırdığını düşündürten bir diğer olay 1958 yılında Ankara’da meydana gelen sabotaj hadisesi ile olmuştur. 1957 seçimleri sonrası hükümet programı ile birlikte ortaya konan “gizli komünistlikle mücadele” tavrının içerde ve dışarda tatmin edici bulunmamasının yarattığı hava

⁵⁷ TBMM *Tutanak Dergisi*, D. 11, C. 1, B. 10, 04 Aralık 1957, s. 59.; “Mr. Menderes Wins Vote”, *The Times*, 06.12.1957, s. 9.

⁵⁸ *Ocak* gazetesi, “gizli komünistlik” meselesi üzerinde durarak bir anlamda bunun zorlama olduğunu düşünen algıya yönelik, bu ibarenin programa haricî bir zorlama veya bir gösteri olsun diye girmediğini, komünizmle mücadedenin artık kendini bir mecburiyet olarak şiddetle hissettirdiğini yazmıştır. Bkz. “Gizli Komünistler?”, *Ocak*, C. 2, S. 42, 25 Aralık 1957, s. 1. Fransız basınından 1957 yılında alınan bir haberle Türkiye’deki komünist sayısının en iyimser tahminle 3000 civarında olduğu belirtilmiştir. Bkz. “Bir Vesika”, *Toprak*, S. 53, Nisan 1959, s. 23.

⁵⁹ DT. 783.00. 1112 pp. 01.10.1957-06.05.1959. İngiliz raporlarında da benzer bir düşünce hakimdir. 1957 yılı itibariyle TKP’nin yeni bir lider ortaya çıkarmasına ya da partiyi yeniden örgütlemesine dair net bir işaretin olmadığı vurgulanmış, komünist fikirlerin bir dizi dağınık birey ve grupla sınırlı kaldığı ve devletin baskıcı politikalarının devam etmesi durumunda komünizmin Türkiye’de ciddi bir siyasi tehdit haline gelmesinin muhtemel olmadığı belirtilmiştir. Bkz. The National Archives (TNA). FO 424/297, “Further Correspondence Respecting Turkey Part XI”, Date: January to December 1957.

⁶⁰ DT. 783.5. 1043 pp. 01.08.1955-30.12.1957.

içinde, seçimlerden tam üç ay sonra bu iklimin dağılmasına hizmet edebilecek ve komünizmin tehlikesini ortaya koyacak olay, 26 Ocak 1958 yılında yapılacak olan Bağdat Paktı Konseyi toplantısının öncesinde yaşanmıştır. Toplantıya başta ABD Dışişleri Bakanı John Foster Dulles'in yanı sıra İngiltere, Pakistan ve İran Dışişleri Bakanları katılacaklardır. Toplantının olacağı günün gece vaktinde Ankara'da biri Amerikan Büyükelçiliği'nin Paris Caddesi'ne bakan arka bahçesinde, diğeri Konur Sokaktaki Amerikan Yayın Bürosu adını taşıyan bir kitapçı dükkânı önünde olmak üzere iki bomba patlamıştır. Olayın verdiği ilk izlenimin ABD'ye karşı düzenlenen bir terör saldırı niteliğinde olduğu gazete haberlerinden görülmüştür.⁶¹ Yapılan araştırmalar sonunda yeterli kanıtlar bulunamamış olsa da bunun teknik açıdan özellikle yabancı kaynaklı bir komünist sabotaj olduğuna dair izlenimler paylaşılmış ve olayın yansımalarını Cumhurbaşkanı Bayar ve Başbakan Menderes bizzat yerinde inceleme yaparak takip etmişlerdir.⁶² Olayın ertesi günü TBMM'nin açılış toplantısında DP Meclis Grubu adına Denizli milletvekili Baha Akşit söz alarak, dost ülke ABD'ye yönelik olduğunun görüldüğü bu olayın şüphesiz bir şekilde komünist işi olduğunu ve önem verilen Türk-Amerikan dostluğunun sarsılmasına yönelik bir amaç taşıdığını belirtmiştir.⁶³ Bugüne kadar Türkiye'de hiç bomba eylemi gerçekleştirilmemiş olan komünistlerin bu işi yapmış olabilecekleri ve yapabilme kapasiteleri tartışma konusu olmuştur. Olaylar sonrası ABD Dışişleri Bakanı Dulles, Başbakan Menderes'e yazdığı bir mektubunda, olaylar sonrasında devlet yetkililerinin gösterdikleri samimi gayretler dolayısıyla teşekkürlerini belirtirken, derinleştiren soruşturma neticesinde, yapılan terör eyleminin ilk başlardaki komünist şüphesini doğruladığını ve bu tarz eylemlerin hedeflerine ulaşmak için şiddetli bir araç kabul edenlerin yapacağı türden bir hareket olduğunu belirtmiştir.⁶⁴ Ancak sonradan bu olayın komünistler tarafından gerçekleştirilmiş olduğuna dair net kanıtların ortaya konulmaması, ABD'nin komünizmle mücadele konusunda DP Hükümetinin samimiyeti ve etkisine dair kuşkularını artırmıştır.⁶⁵ Yurtdışında bulunan Nazım Hikmet, komünizmle mücadele için fırsat kollayan DP'nin yaşanan bomba olayı ile Dulles'a bir gözdağı verdiğini söylemiştir. Bu sayede Amerikan yardımlarına dair ABD'ye bir mesaj niteliği taşıyan bu olayın iç siyasette de demokrasinin kısıtlanması için yeni kararların bir habercisi olduğunu belirtmiştir.⁶⁶ Bununla ilgili olarak 1951 Tevkifatı'nın tutuklularından olan eski komünistlerden Aclan Sayılğan ise

⁶¹ İlk bomba gece 23:45 sularında, diğeri se 00:30 sularında gerçekleşmiştir. "Ankara'da Suikast", *Milliyet*, 27 Ocak 1958, s. 1, 5.; "Ankara Dün Gece İki İnfilak Oldu", *Cumhuriyet*, 27 Ocak 1958, s. 1, 5.

⁶² "Ankara Sabotajı Komünist Mârifeti", *Milliyet*, 28 Ocak 1958, s. 1, 5.; "Ankara Suikasinde Komünist Parmağı", *Cumhuriyet*, 28 Ocak 1958, s. 1, 5.

⁶³ *TBMM Tutanak Dergisi*, D. 11, C. 1, B. 30, 27 Ocak 1958, s. 547.

⁶⁴ Metin Toker, *Demokrasimizin İsmet Paşa'lı Yılları 1944-1973 (Demokrasiden Darbeye 1957-1960)*, Bilgi Yayınevi, Ankara 1991, s. 61-62.

⁶⁵DT. 783.00. 1112 pp. 01.10.1957-06.05.1959.

⁶⁶ Anjel Açıkgöz (Hazırlayan), *Bizim Radyoda Nazım Hikmet*, Tüstav Yayınları, İstanbul 2002, s. 24-25

TKP'nin faaliyetlerinin iç ve dış gelişmelerin gidişatına bağlı olarak değişkenlik gösterdiğini belirtirken mevcut iktidarların da bu faaliyetlere bir süre göz yumduğunu ve zamanı geldiğinde komünizm karşıtı sloganlar eşliğinde tutuklamaların gerçekleştirildiğini söylemiştir. Türkiye'deki komünizmin tehlikeli olma seviyesinin siyasi partilerin faydacı yaklaşımları doğrultusunda şekillendiğini bu yüzden komünizmle mücadelenin de geleneksel olarak sadece hukuki yaptırımlarla sınırlı kaldığını ve milli güvenlik boyutunda sistematik bir şekilde tam anlamıyla değerlendirilemediğini vurgulamıştır.⁶⁷

Sonuç

Komünizmle mücadele, Cumhuriyetin ilk kuruluş yıllarından beri uygulanan bir siyaset olmuştur. Sovyetler Birliği desteğiyle uygulamaya çalışılan yayılmacı komünist siyaset sürekli takip edilmiştir. Bu siyasetin ülke içine girerek etkili olma çabaları kontrollü bir şekilde hukukî ve idari yöntemlerle pasifize edilmiştir. Bu mücadelenin daha anlamlı ve sistematik bir devlet pratiği haline gelmesi İkinci Dünya Savaşı sonrası Sovyetler Birliği'nin küresel bir komünist devlet olarak ortaya çıkmasıyla olmuştur. Savaş sonrasında ABD merkezli Batı dünyası tarafından komünizmin küresel bir dönüşmana dönüşmesi, artık Türkiye'nin de geleneksel sınırlı mücadele yaklaşımını dönüştürmesini sağlamış ve komünizme karşı baskı faaliyetleri yoğunlaştırılmıştır. .

1950 seçimleri sonrası iktidara gelen DP'nin öncelikleri dış politikada güvenlik arayışı ve ekonominin iyileştirilmesi meseleleri olmuştur. Bu sorunun ikisine de en kısa yoldan ulaştıracak siyaset biçiminde komünizmle mücadele önemli bir rol alacaktır. DP bu mücadeleyi etkin bir şekilde yürütecek çalışmalara odaklanmış ve komünizmin tehdit boyutunun olabildiğince büyütülmesine sebep olacak bir ortama girilmesini sağlayacak bir siyaset takip etmiştir. Bu dönemde Türkiye'nin komünizmle mücadelesinde ana etkenlerden biri olarak Sovyetler Birliği'ne karşı yakın bir sınırdaki bulunan bir ülkenin stratejik anlamda ekonomik ve askeri açılardan tahkim edilerek güçlendirilmesi de vardır. Bu anlamda ABD açısından Türkiye'nin dışarıdan bir komünist bir Sovyet işgali riskine karşı bulunduğu pozisyon, içeride oluşması çok zor görünen bir komünist ihtilali riskinden daha çok önemsenmiştir. ABD, geçmişten gelen güçlü Rus düşmanlığı sebebiyle komünizmin Türkiye'de genişleyemediğine ve bu yüzden Türkiye'nin içinde ciddi bir komünist varlığının olmadığına kanaat getirmiştir.

DP döneminde komünizmle mücadele, ABD'nin politik ekseninde gelişen bir yapıya bürünmüş gibi görünse de kaygıların temelinde yatan asıl nedenlerden birinin ekonomik kalkınma niyetli olduğu gerçektir. Komünizmin tehdit etkisinin ve buna yönelik ortaya koyulan çabanın bir bedeli olduğunun bilinci hem ABD hem de Türkiye açısından farkında olunan bir politik gerçeklik olmuştur. Bu durum Türkiye'nin komünizmin varlığı ve tehdidine yönelik ikna etme gayretlerini de beraberinde getirmiştir. DP bu meselede tehdit argümanının içini doldurulabildiği sürece sonuç alacağına inanmıştır ve bu yüzden ilk dönemlerde komünizmle olan yoğun mücadeleden alınan

⁶⁷ Aclan Sayılğan, *İnkâr Fırtınası*, Ülke Yayınları, İstanbul 1962, s. 37, 82.

olumlu neticenin ekonomik etkisinin devam edeceğini öngörmüştür. Ancak mücadelenin zamana yayılması gerektiğini farkettiği andan itibaren DP'nin sonraki dönemlerinde komünizme dair ortaya koyduğu yeni korku siyaseti yeterince kabul görmemiştir.

Neticede İkinci Dünya Savaşı sonrası komünizme karşı Türkiye'nin Batı çizgisinde yer alması sağlanmış ve bu yönde ABD tarafından askerî, malî ve sosyal anlamda destekler sağlanmıştır. Bu DP'nin ilk döneminde komünist faaliyetlerin oldukça sınırlı kalmasını sağlayacak bir ortamı getirmiştir. Ancak DP iktidarının ikinci döneminden itibaren komünizmin daha zinde bulunduğu dönemlerden çok daha fazlasını, ikinci dönemde gerçekleştirdiğine yönelik iddiaları komünizmle mücadelesini aşındırmıştır. Komünizmin tehdit boyutuna dair siyaset, iç siyasette olduğu kadar dış siyasette de etkisini yitirmeye başlamış ve işlevsel bir siyaset malzemesine dönüşmüştür. Bu komünizmle mücadelenin zayıflamasına, komünizmin güç toplamasına sebep olmuştur.

Kaynakça

1. Arşiv Kaynakları

Cumhurbaşkanlığı Arşivi Cumhurbaşkanlığı Devlet Arşivleri Başkanlığı Cumhuriyet Arşivi

*ABD Ulusal Arşivi Dış İşleri Bakanlığı Belgeleri*⁶⁸

ABD Merkezi İstihbarat Teşkilatı (CIA) Arşivi

İngiliz Arşivleri (The National Archives)

Komintern Arşiv Fonu

2. Resmî Süreli Yayınlar

Resmî Gazete

TBMM Gizli Celse Zabıtları

TBMM Tutanak Dergisi

3. Yazarsız Süreli Yayınlar

Cumhuriyet

Milliyet

The Times

Toprak

4. Kitaplar

AÇIKGÖZ, Anjel (Hazırlayan), *Bizim Radyoda Nazım Hikmet*, Tüstav Yayınları, İstanbul 2002.

⁶⁸ *Democracy in Turkey, 1950-1959: Records of the Department of State Relating to Internal Affairs: Turkey, 1955- 1959.*

- ADIVAR, Halide Edip, *Türkün Ateşle İmtihanı*, Çan Yayınları, İstanbul 1962.
- ARMAOĞLU, Fahir, *20. Yüzyıl Siyasi Tarihi, Cilt 1-2*, Alkım Kitabevi, İstanbul 2003.
- ARMAOĞLU, Fahir, *Siyasi Tarih*, Sevinç Matbaası, Ankara 1973.
- Atatürk'ün Söylev ve Demeçleri, C. I-III*, ATAM Yayınları, Ankara 1997.
- AYDEMİR, Şevket Süreyya, *Menderesin Dramı: 1899-1960*, Remzi Kitabevi, İstanbul 1969.
- AYKAN, Ferda , *Türkiye'de Sosyalizm Akımının Maddi Temeli (İşgal-Boycot, Yağın Hareketleri)*, Şark Matbaası, Ankara 1976.
- BORA, Tanıl, ÜNÜVAR, Kerem, “Elli Yıllarda Türkiye’de Siyasi Düşünce Hayatı”, *Türkiye'nin 1950'li Yılları*, (Haz: Mete Kaan Kaynar), İletişim Yayınları, İstanbul 2015.
- BORAN, Behice , *Türkiye ve Sosyalizm Sorunları*, Gün Yayınları, İstanbul 1968.
- CEBESOY, Ali Fuat, *Millî Mücadele Hatıraları*, Vatan Neşriyatı, İstanbul 1953.
- ÇELİK, Aziz, *Vesayetten Siyasete Türkiye’de Sendikacılık (1946-1967)*, İletişim Yayınları, İstanbul 2010.
- DARENDELİOĞLU, İlhan , *Türkiyede Komünist Hareketleri Cilt I*, Toprak Dergisi Yayınları, İstanbul 1961.
- DEMİR, Şerif , *Türk Siyasi Tarihinde Adnan Menderes*, Paraf Yayınları, İstanbul 2010.
- EHRT, Adolf, (Düzenleyen), *Der Weltbolschewismus*, Nibelungen-Verlag G.m.b.H., Berlin-Leipzig 1936.
- ERER, Tekin, *Basında Kavgalar*, Yeni Matbaa, İstanbul 1965.
- ERKİN, Feridun Cemal, *Türk-Sovyet İlişkileri ve Boğazlar Meselesi*, Başnut Matbaası, Ankara 1968.
- EROĞUL, Cem, *Demokrat Parti Tarihi ve İdeolojisi*, İmge Kitabevi, Ankara 1990.
- GÜRÜN, Kamuran, *Türk-Sovyet İlişkileri (1920-1953)*, Türk Tarih Kurumu, Ankara 1991.
- HARRİS, George Sellers, *The Origins of Communism in Turkey*, The Hoover Institution on War, Revolution and Peace Stanford University, Stanford, California 1967.
- İNÖNÜ, İsmet, *Defterler 1919-1973*, (Yay. Haz. Ahmet Demirel), Yapı Kredi Yayınları, İstanbul 2008.
- KAHRAMAN, Hasan Bülent , *Türk Siyasetinin Yapısal Analizi-II*, Agora Kitaplığı, İstanbul 2010.
- KARACA, Emin, *Eski Tüfeklerin Sonbaharı*, Puslu Yayıncılık, İstanbul 2013.
- KARPAT, Kemal Haşim, *Türk Demokrasi Tarihi (Sosyal, Ekonomik, Kültürel Temeller)*, İmge Kitabevi, İstanbul 2008.
- KOÇAK, Cemil, *Türkiye’de Milli Şef Dönemi Cilt: 2*, İletişim Yayınları, İstanbul 2003.

ÖRNEK, Cangül , *Türkiye'nin Soğuk Savaş Düşünce Hayatı- Antikomünizm ve Amerikan Etkisi*, Can Yayınları, İstanbul 2015.

ÖRS, Rasim Dirsehan, *Rus Basınında Türkiye ve Nato*, Cumhuriyet Kitapları, İstanbul 2011.

ÖZTOPRAK, İzzet, TURAL, Mehmet Akif, SEVİM, Ali, (Yay. Haz.), *Atatürk'ün Tamim Telgraf ve Beyannameleri (Bugünkü Dille)*, Atatürk Araştırma Merkezi, Ankara 2006.

SAYILGAN, Aclan, *İnkâr Fırtınası*, Ülke Yayınları, İstanbul 1962.

SEVER, Ayşegül, *Soğuk Savaş Kuşatmasında Türkiye, Batı ve Ortadoğu (1945-1958)*, Boyut Kitapları, İstanbul 1997.

TEVETOĞLU, Fethi , *Türkiye'de Sosyalist ve Komünist Faaliyetler*, Ayyıldız Matbaası, Ankara 1967.

TOKER, Metin, *Demokrasimizin İsmet Paşa'lı Yılları 1944-1973 (Demokrasiden Darbeye 1957-1960)*, Bilgi Yayınevi, Ankara 1991.

TOKER, Metin, *Solda ve Sağda Vuruşanlar (Türkiye'deki İki Yönlü İhtilâl Ortamının Anatomisi)*, Akis Yayınları, Ankara 1971.

TUNÇAY, Mete *Türkiye'de Sol Akımlar 1908-1925*, C. I., Bilgi Yayınevi, Ankara 1967.

YEŞİLBURSA, Behçet Kemal, *İngiltere ve Amerika'nın Ortadoğu Savunma Projeleri ve Türkiye, 1950-1954*, Bizim Büro Basımevi, Ankara 2000.

YETKİN, Çetin , *Karşıdevrim 1945-1950*, Kilit Yayınları, İstanbul 2011.

YURTSEVER, Haluk , *Yükseliş ve Düşüş: Türkiye Solu, 1960-1980*, Yordam Kitap, İstanbul 2008.

5. Makaleler

ATILGAN, Gökhan, “Sosyalist Soldan Kemalizme Olumlu Bakışlar (1920-1971): Nedenler, İmkânlar, Dönemler ve Bazı Sonuçlar”, *Praksis*, C. 3, S. 21, 2009, ss. 47-76.

AYDINLI, Erkan, “Amerika'nın Soğuk Savaş Döneminde Kamu Diplomasisi Yoluyla Komünizmle Mücadelesinde United States Information Agency Örneği”, *Stratejik ve Sosyal Araştırmalar Dergisi*, C. 6, S. 2, Temmuz 2022, ss. 315-331.

AYDOS, Serpil, “1948-1955 Yılları Arasında Türkiye ve Amerika Birleşik Devletleri İlişkilerinde Kamu Diplomasisi”, *Amme İdaresi Dergisi*, C. 45, S. 4, Aralık 2012, ss. 119-138.

AYGÜN, Mehmet, “Türkiye'de Anti-Komünizmin Kaynakları-3: 1940'lı Yıllarda Soğuk Savaşın Erken Provası”, *Sosyologca*, S. 3, Ocak-Haziran 2012, ss. 145-157.

GÖKTEPE, Cihat, SEYDİ, Süleyman, “ Soğuk Savaş Başlangıcında Türk Dış Politikası”, *Bilig*, S. 72, Kış 2015, ss. 197-222.

İLHAN, Metin , “II. Dünya Savaşı Sonrası Türkiye’de Amerikan Destekli Komünizmle Mücadele (1945-1965)”, *Akademik Sosyal Araştırmalar Dergisi*, C. 3, S. 16, Eylül 2015, s. 248-263.

JÄSCHKE, Gotthard, “Kommunismus und Islam im Türkischen Befreiungskriege”, *Die Welt des Islams*, S. 20, 1938, ss. 110-117.

ORAN, Baskın , “İç ve Dış Politika İlişkisi Açısından İkinci Dünya Savaşında Türkiye’de Siyasal Hayat ve Sağ-Sol Akımlar”, *AÜSBF Dergisi*, C. 24, S. 3, Eylül 1969, ss. 227-275.

ÖZDEMİR, Emin - ŞENDİL, A. Fatih , “Soğuk Savaş Dönemi Algı ile Gerçek Arasında Bir İmge Olarak Türk Solu; Demokrat Parti’nin Sol Hareketlere Yaklaşımı”, *CTAD*, C. 12, S. 23, Bahar 2016, ss. 337-367.

SATTERTHWAITE, Joseph C., “The Truman Doctrine: Turkey”, *The Annals of the American Academy of Political and Social Science*, S. 401, Mayıs 1972, ss. 74-84.

TAMER, Aytül, “Muhayyel Komünizm Türk Sağının Anti-Komünizm Propagandası”, *Doğu Batı Dergisi*, S. 58, Eylül-Ekim 2011, ss. 91-113.

UCA, Alaattin, “Atatürk ve Komünizm”, *Atatürk Üniversitesi Türkiyat Araştırmaları Enstitüsü Dergisi*, S. 15, 2000, ss. 323-348.

KORGAN'DAKİ TARİHİ ÇEŞMELER

Halis BAYRAK

Ordu Üniversitesi, Sosyal Bilimler Enstitüsü
(Sanat Tarihi Anabilim Dalı Doktora Öğrencisi)

DOI : <https://doi.org/10.29329/akalid.2024.1084.2>

Makale Geliş Tarihi : 7 Ekim 2024

Makale Kabul Tarihi : 10 Ekim 2024

Makale Sonuçlanma Tarihi : 27 Kasım 2024

Makale Yayım Tarihi : 31 Aralık 2024

Sayfa Aralığı : 22-50

Halis Bayrak, "Korgan'daki Tarihî Çeşmeler", *Akademik Literatür Sosyal Bilimler Araştırmaları Dergisi (AKALID)*, C.2, S.3, Aralık 2024, s. 22-51.

Öz

Su, yaşamın kaynağı ve insanlar için fizyolojik bir ihtiyaçtır. Beden temizliği ve dini ritüeller gereği kullanılması tarih boyunca hem su yapılarını hem de su ile ilgili diğer bileşenleri önemli kılmıştır. Su yapıları arasında yer alan çeşmeler, farklı coğrafyalar ve dönemlerde, farklı mimari üslup, plan ve cephe özellikleri göstererek her dönemde tercih edilerek inşa edilmişlerdir. Bu çalışmada çeşme mimarisinin kısa gelişimine değinildikten sonra Korgan'da bulunan tarihi üç çeşme incelenmiş olup mimari ve süsleme açısından ele alınmıştır. Genel olarak Korgan'daki tarihi çeşmeler, Osmanlı'nın son dönemi ile erken Cumhuriyet dönemine ait yapılardır. Ağa Çeşmesi (XX. yy başları), Şükrü Efendi Çeşmesi (1335/1916-17), Mektep Çeşmesi (1346/1927-28), (1930) yıllarına tarihlenmektedir. Çeşmelerden ikisi depolu (hazneli) olup biri de depusuzdur. Ağa Çeşmesi'nden günümüze sadece yalağı kalmış olup mektep çeşmesi ise akar vaziyette değildir. Şükrü Efendi Çeşmesi akar vaziyettedir. Korgan'da bulunan tarihi çeşmelerin doğal ve beşerî sebeplerle tamamen ortadan kalkmadan belgelendirilmesi amaçlanmıştır. Bu bağlamda, belirlenen her bir eserin fotoğrafları çekilmiş ve rölemleri çıkarılmıştır. Ayrıca çeşmelerin gelişim içindeki yerlerini belirlemek için benzer örneklerle değerlendirme ve karşılaştırma yoluna gidilmiştir.

Anahtar Kelimeler: Tarihî Çeşme, Korgan, Sivil mimari, Su mimarisi.

Historical Fountains in Korgan

Abstract

Water is the source of life and a physiological need for humans. The usage of water for body cleaning and religious rituals has made both water structures and other water-related components important throughout history. Among the water structures fountains have been built preferably in

different geographies and periods, with different architectural styles, plans and facade features in each period. In this study, after discussing the brief development of fountain architecture, three historical fountains in Korgan were examined and discussed in terms of architecture and ornamentation. In general, the historical fountains in Korgan are structures from the late Ottoman period and the early Republican period. Ağa Fountain dates back to (early 20th century), Şükrü Efendi Fountain (1335/1916-17), Mektep Fountain (1346/ 1927-28), (1930). Two of the fountains have tanks (reservoirs) and one has no tank. Only the trough of the Ağa Fountain remains today, and the Mektep Fountain is not in a flowing condition. Şükrü Efendi Fountain is in a flowing condition. It is aimed to document the historical fountains in Korgan before they are completely destroyed due to the natural and human reasons. In this context, photographs were taken and surveys were prepared for each identified work. In addition, evaluation and comparison with similar examples were made to determine the place of the examined fountains in development.

Keywords: Historical Fountain, Korgan, Civil Architectural, Water Architectural.

Giriş

Korgan, Ordu ilinin on dokuz ilçesinden biridir. İlçe nüfusu 2023 verilerine göre 28.144'tür.¹ İl merkezine uzaklığı yaklaşık 76 km dir. Korgan, doğusunda Ordu'nun ilçelerinden Çatalpınar, Kabataş, Aybastı, batısında Kumru, kuzeyinde Fatsa ve güneyinde Tokat'a bağlı Niksar ilçesiyle çevrilidir. İlçe topraklarının büyük bölümü Bolaman ve Elekçi havzası içinde yer almaktadır. İlçe nüfusunun çoğunluğu Bolaman Havzası'ndadır. Canik dağları üzerinde yer alan Korgan 1427'den sonra, (Gümüşdere adıyla) 16 köy ve bir mezrası ile Osmanlı'ya dâhil olduktan sonra Nahiye-i Satılmış-ı Mezit Bey Kazası adı altında Canik sancağına bağlanır.² 1455/1456, Canik Sancağı'nda kır iskân yerleri Satılmış-ı Mezit Bey Kazası/ Nahiyesi sınırları içinde kalır.³ 1637-1638 tarihinde Gümüşdere ismi Keşderesi kazası olarak değiştirilir.⁴ 1642-43 Sivas Vilayeti'nin Canik Sancağı'na bağlıdır.⁵ Sonraki dönemlerde Canik sancağının bağlı bulunduğu merkezler değişmektedir. 1866-1871 Trabzon vilayetinin Ünye sancağına bağlı kaza, 1882 Trabzon vilayetinin Canik sancağı Fatsa kazasına bağlı nahiye statüsündeyken 1928 yılında Ordu ilinin Fatsa kazasına bağlı köy sonra bucağa (1943-1960)⁶ dönüştürülmüştür. 1960 yılında Ordu iline bağlı Korgan adıyla ilçe olmuştur.⁷

2024 yılı itibarıyla Korgan'da bulunan kültürel miras konumundaki eserlerin tescilli ve tescilsiz durumları şöyledir; tescilli mimari yapı sayısı dört adettir, bir tane de tescilli

¹ <https://cip.tuik.gov.tr/?il=52> (E.T. 04.11.2024).

² Mehmet Emin Yolalıcı, *XIX. Yüzyılda Canik Sancağı*, Türk Tarih Kurumu Yayınları, Ankara 1998, s. 14.

³ Mehmet Öz, *XV-XVI. Yüzyılda Canik Sancağı*, Türk Tarih Kurumu, Ankara 1999, s. 94-96.

⁴ Bahaeddin Yediyıldız, *Hacıemiroğulları Beyliğinden Türkiye Cumhuriyeti'ne Ordu Tarihinden İzler*, Kültür Yayınları, Ordu 2018, s. 59.

⁵ Mehmet Öz, "XV. Yüzyıldan XVII. Yüzyıla Samsun Yöresi", *Geçmişten Geleceğe Samsun*, (Ed. Cevdet Yılmaz), Samsun 2006, s. 11.

⁶ 06. 12. 1943 tarihli, 5574 Sayılı Yasa, 6 Aralık 1943 Resmî Gazete; 27. 06. 1957 tarihli, 9644 Sayılı Yasa, 27 Haziran 1957 Resmî Gazete.

⁷ Mustafa Özdemir, Bolaman Havzası'nın Coğrafyası, (Atatürk Üniversitesi Sosyal Bilimler Enstitüsü, Yayınlanmamış Doktora Tezi), Erzurum 2002, s. 236.

mezar bulunmaktadır. Çiftlik (Hoy) Mahallesi Ahşap Cami⁸, 256/1 parselde, Yeşilalan Mahallesi Ahşap Hicret Küba Mescidi, 160/6 parselde, Aşağı Yaylacık Ahşap Cami, 573/1 parselde, Tepealan Kırıkbozu Mahallesi Ahşap Cami, 419/3 parselde tescil edilmiştir. Tescilli mezar Aşağı Yaylacık Mahallesi'nde 573/1 parseldeki onarım kitabesi bulunan mezardır.⁹ Tescilsiz olarak Korgan Tepe Mahalle, 186 ada, 4 parselde Hacı Kadızâde Bekir Efendi Konağı¹⁰, Korgan-Yenipınar Mahallesi 692 ada, 18 parsel üzerinde Müftü Mehmet Sait Efendi Konağı¹¹, Tepealan Mahallesi'nde üç, Çayırkent Mahallesi'nde de bir ahşap köprü¹², Korgan Tepe Mahallesi'nde 1324/4 parsel arazinin kenarında yol silindir taşı (Loğ taşı) yer almaktadır.

1. Çeşme Mimarisinin Gelişimi

Çeşme kelimesini Farsça'da *göç* anlamındaki *çeşm*den geldiği kabul edilmektedir.¹³ 13. ve 14. yüzyıllarda ise çeşme kelimesi yerine Arapça göz manasına gelen *ayn* ve *sikaye* tabirleri kullanıldığı da anlaşılmaktadır.¹⁴ Ayrıca çeşme kelimesi Osmanlı dönemi çeşme kitabelerinde *çeşme-i ab-ı zülal*, *çeşme-i kevser* ve *çeşme-i dil küşa*, *çeşme-i revan*, *çeşme-i rana*, *çeşme-i hayat* gibi terkipler halinde sık sık kullanılmıştır.¹⁵ Anadolu'nun çeşitli bölgelerinde yerleşen Türkler, o bölgede daha önce yaşamış topluluklardan kalan çeşmeleri kullanmaya devam etmiştir. Ancak mevcut çeşmeler zamanla yetersiz hale gelir. Böylece ya mevcut olan çeşmelerin boyutları büyütülmüş ya da yeni çeşmeler yapılmıştır.¹⁶

Anadolu Türk mimarisinden günümüze gelebilen en erken tarihli çeşme Mardin Artuklularına aittir. Çeşme, Necmeddin İlgazi tarafından 1109-1122 yılları arasında yaptırılan külliye'nin içindedir. Selçuklu Dönemi'nde çeşmeler sade bir mimariyle ele alınmıştır. Bu dönemden günümüze gelebilen çeşmeler ağırlıklı olarak cami, medrese, han, hamam gibi yapılara bağımlı olarak inşa edilirken ayrıca yapılardan bağımsız

⁸ Ayrıntılı bilgi için bkz. Ahmet Ali Bayhan, *Geçmişten Günümüze Ordu'nun Geleneksel Ahşap Camileri*, (Ed. Ahmet Yuka, vd.) Ordu Büyükşehir Belediyesi Kültür Yayınları, Ordu 2019.

⁹ Ordu Büyükşehir Belediyesi ve Paşaoğlu Konağı Etnografya Müzesi Dijital Arşivi.

¹⁰ Ayrıntılı bilgi için bkz. Halis Bayrak, "Ordu-Korgan Hacı Kadızâde Bekir Efendi Konağı" *ODÜ-SOBİAD*, C.12, S.1, Ordu 2022, s. 97-118.

¹¹ Ayrıntılı bilgi için bkz. Halis Bayrak, "Ordu-Korgan Müftü Mehmet Sait Efendi Konağı", *Türkiye Cumhuriyeti'nin Kuruluşunun 100. Yılı Anısına Danışmendli Havzasında Kültür ve Tarih Ordu*, (Ed. Sadullah Gülten vd.), Fenomen Yayıncılık, Ordu 2024, s. 425-447.

¹² Ayrıntılı bilgi için bkz. Şerife Tali, *Ordu İli Tarihi Su Yapıları (Hamam, Çeşme, Kağır ve Ahşap Köprüler)*, Akademisyen Kitabevi, Ankara 2020.

¹³ Beyhan Erçağ, "İstanbul Su Mimarisinde Yapı ve İşlevleriyle Çeşmeler", *İlgi Dergisi*, İlgi Yayınları, S.49, İstanbul 1987, s. 2-5.

¹⁴ Yılmaz Önge, *Türk Mimarisinde Selçuklu ve Osmanlı Dönemlerinde Su Yapıları*, Türk Tarih Kurumu Yayınları, Ankara 1997, s. 5.

¹⁵ Semavi Eyice, "Çeşme", *Türkiye Diyanet Vakfı İslam Ansiklopedisi*, C.8, İstanbul 1993, s. 227.

¹⁶ Y. Önge, *Türk Mimarisinde Selçuklu...*, s. 11.

çeşme örnekleri de bu dönemde görülmeye başlanmıştır. Anadolu Beylikleri Dönemi'nde, Selçuklu devrinde yapılan çeşme, sebil, şadırvan ve diğer su yapıları ve yapıım teknikleri, biçimleri ve süslemeleri ile tekrarlanmıştır.¹⁷

Osmanlı Dönemi'nde başkentın Bursa'dan Edirne'ye oradan da İstanbul'a geçmesine kadar olan süreçte çeşme mimarisinde büyük gelişmeler kaydedilir. İstanbul'un fet-hinden sonra da yapıımına devam edilen çeşmelerde Selçuklu izleri ile karşılaşılır. Bu izler, çeşme cephelerindeki sivri kemerli niş uygulamaları ve depolu yapıılma şeklin-dedir. Bu dönemde de çeşmeler depolu yapıılmaya devam edilerek sonraki dönem çok cepheli çeşmelere basamak oluşturulmuştur.¹⁸

16. yüzyılın ilk yarısında sade mimariye sahip çeşmeler İstanbul'da ve Anadolu'da yapılmaya devam eder. Yüzyılın ikinci yarısında mimaride ve süslemede değişiklikler ortaya çıkar. Kitabe kemer altına yerleştirilir, kemer ve saçak arasındaki mesafe azalır. Çeşmelere dinlenme sekileri ve taslık nişi yapılmaya başlanır (Çizim 1).¹⁹ Çeşme ke-mer kilit taşına ve kemer köşeliklerine rozet ve gülcüler; başkent yapılarının ayna taş-larına servi, lale, karanfil, palmet gibi motifler işlenmiştir.²⁰ Yine başkentte saray, köşk, kasr gibi sivil mimari örneklerinin pencere söveleri ya da duvar nişleri içine yerleştirilmiş süsleme amaçlı çeşmeler de yapılmıştır.²¹

17. yüzyıl çeşmeleri, önceki yüzyıllardan farklı olarak süslemeler, ayna taşının dışında kemer üzerinde ve kitabe çevresinde de yer almaktadır.²² Bu dönem çeşmelerinin bir diğer özelliği de malzemede görülmeye başlayan değişimdir. Özellikle İstanbul'da bazı örneklerde çeşme yüzeyinin temel ögesi olan sivri kemer cepheyi zenginleştirmek amacıyla renkli taşlarla örülmüştür.²³

Batılılaşma sürecinde özellikle İstanbul'da anıtsal boyutlarda, aşırı süslemeli meydan çeşmeleri yapılmıştır.²⁴ Kesme taş ile yapılan ve mermer kaplanan çeşmelerde sivri kemerin derinliği azalmış, yuvarlak kemer, kaş kemer, dilimli kemer kullanılmaya baş-

¹⁷ S. Eyice, "Çeşme" *Türkiye Diyanet ...*, s. 278; Oktay Aslanapa, *Osmanlı Devri Mimarisi*, İnkılap Kıtabevi, İstanbul, 1986, s. 538; Yılmaz Önge, "Anadolu Beylikler Döneminin Çeşme, Sebil ve Şadırvanları", Uluslararası Osmanlı Öncesi Türk Kültürü Kongresi Bildirileri (4-7 Eylül 1989), Ankara, 1997, s.2.

¹⁸ Lütfiye Göktaş Kaya-Elif Özdemir, "Yerel Mimarlık Örneği Olarak Safranbolu Köy Çeşmeleri", *Sanat Tarihi Dergisi*, C. 29, S.1, Nisan 2020, s. 99.

¹⁹ S. Eyice, "Çeşme" *Türkiye Diyanet ...*, s. 283; Y. Önge, *Türk Mimarisinde Selçuklu...*, s. 5.

²⁰ Nuran Kara Pilehvarian, "Osmanlı Çeşme Mimarisi", *Türkler Ansiklopedisi*, Yeni Türkiye Yayın-ları, C. 12, Ankara 2002, s. 248.

²¹ Mustafa Denктаş, "Anadolu Türk Mimarisinde Çeşmeler", *Türkler Ansiklopedisi*, Yeni Türkiye Yayınları, C.3, Ankara 2002, s. 876.

²² N. K. Pilehvarian, *Osmanlı Çeşme Mimarisi ...*, s. 248.

²³ Murat Karademir, *Edirne Çeşmeleri*, (Selçuk Üniversitesi Sosyal Bilimler Enstitüsü, Yayınlanmamış Yüksek Lisans Tezi), Konya 2007, s. 43.

²⁴ Ayla Ödekan, "Ahmed III. Sebili ve Çeşmesi", *İstanbul Ansiklopedisi*, C.1, İstanbul 1993, s. 116-117.

lanmıştır. Lale devrinde (1703-1730) çeşmeler döneme ismini veren lale motifiyle bezenmiştir. 1728 tarihli Ayasofya yanında Topkapı Sarayı önünde yer alan III. Ahmet Çeşmesi dört köşesinde sebili olan ve dört çeşmeli abidevi yapısıyla bütün çeşme mimarisinin şaheseridir.²⁵ Bu çeşmeler gerek yoğun bezeme ile kaplı köşe sebilleri ile yuvarlatılmış kütleleri, gerekse derin saçakları ile kent içinde önemli alanları vurgulayan, Avrupa kentlerinin rönesans ve barok çeşmelerle süslü meydanlarını çağrıştıran meydanlar oluşturan konumları ile Osmanlı mimarlığında daha önce görülmeyen yeni bir şehircilik ve yapı tasarımı anlayışının ilk modelleri olmuşlardır. 18. yüzyılın ikinci yarısına doğru çeşmelerde barok ve rokoko ayrıntılarının arttığı görülmektedir. Özellikle Nur-u Osmaniye Çeşmesi barok ve rokoko ayrıntılara bir sonraki yüzyılda yaygınlaşacak olan Antik Yunan düzenindeki sütunlar ve plastırların eklenmesi ile oluşan anıtsal cephesi ile döneminin ilginç örneklerinden birisidir.²⁶

Barok üslubun Türk sanatını etkilemesi ile sivri kemerin yerini yarım yuvarlak kavislerden oluşan kemerler almıştır. Mermer yüzeyler, kabartma kıvrımlarla bezenmiş, sütünceler ve iç içe kemerlerle hareketlendirilmiştir. Barok üslubun mimari ve süsleme geniş ölçüde uygulanması ile abidevi çeşmeler yapılmıştır. Barok üsluplu İstanbul Fatih Kızıtaşı'nda 1748 tarihli Sultan Mahmud Çeşmesi'nde, oluklu iki sütun üzerine bindirilmiş kabartma motiflerle süslü kemer ve oymalı ayna taşı görülmektedir. İki yanında bulunan nişler kabartma motiflerle taçlandırılmıştır.²⁷

19. yüzyılda Ampir üslubu büyük yapılarda olduğu gibi çeşmelerde de uygulanmıştır. İstanbul Eyüp Defterdar İskelesi'nde bulunan 1856 tarihli Pertevnihal Kadın Çeşmesi dönemin önemli örneklerinden biridir. Yuvarlak kemer, iki yanında yivli ve iyon başlıklı çift plastırla sınırlandırılmış, kemerin içi girlandlı rozetle bezenmiştir. Kornişin üzerine güneş, çiçek, yaprak ve meyve motifleriyle bezeli büyük bir taç yerleştirilmiştir.²⁸ Anadolu çeşmeleri başkenttekilerden özellikle süsleme açısından oldukça farklıdır. İstanbul yapılarının yoğun süslemesi taşra yapılarında görülmez. Böylece 19. yüzyılda başkent üslubundan farklı olarak taşra üslubu oluşmuştur. Kemer, taslık nişi, ayna taşı, oturma sekilerinden oluşan çeşmelerde 18. yüzyılın süslemelerinin bir kısmı görülebilir. Bitkisel motiflerin yanında perde motifi ve mimari betimlemeler çeşme cephesinde yer alır.²⁹ Türk Neo-Klasik üslubunun uygulandığı 1888 tarihli Beşiktaş II. Abdülhamit Çeşmesinde, istiridyeye kabuğu şeklindeki niş, konsollara dayanan geniş saçak, mukarnaslı nişlerden oluşan dinlenme sekileri Türk sanat geleneğine dönüşün izlerini taşımaktadır.³⁰ Osmanlı çeşmelerinin en son tipi I. Ulusal Mimarlık Dönemi'nde oluşturulmuştur. Sivri kemerli niş, yazıt, rozet, mukarnaslı kornişler 1914

²⁵ Sezen Tansuğ, "18. Yüzyılda İstanbul Çeşmeleri ve Ayasofya Şadırvanı", *Vakıflar Dergisi*, S.6, Ankara 1965, s. 93; A. Ödekan, "Ahmed III. Sebili ve Çeşmesi" ..., s. 116-117.

²⁶ N. K. Pilehvarian, "Osmanlı Çeşme Mimarisi" ..., s. 68.

²⁷ S. Eyice, "Çeşme" *Türkiye Diyanet* ..., s. 284.

²⁸ S. Eyice, "Çeşme" *Türkiye Diyanet* ..., s. 284.

²⁹ L. Göktaş Kaya- E. Özdemir, *Yerel Mimarlık Örneği* ..., s. 102.

³⁰ S. Eyice, "Çeşme" *Türkiye Diyanet*..., s. 285.

tarihli Kısıklı Çeşmesi Klasik Osmanlı üslubunu yeniden yaşatma isteğini yansıtmaktadır.³¹ Cumhuriyet döneminde sanat değerine sahip önemli bir çeşme yapılmamıştır.³²

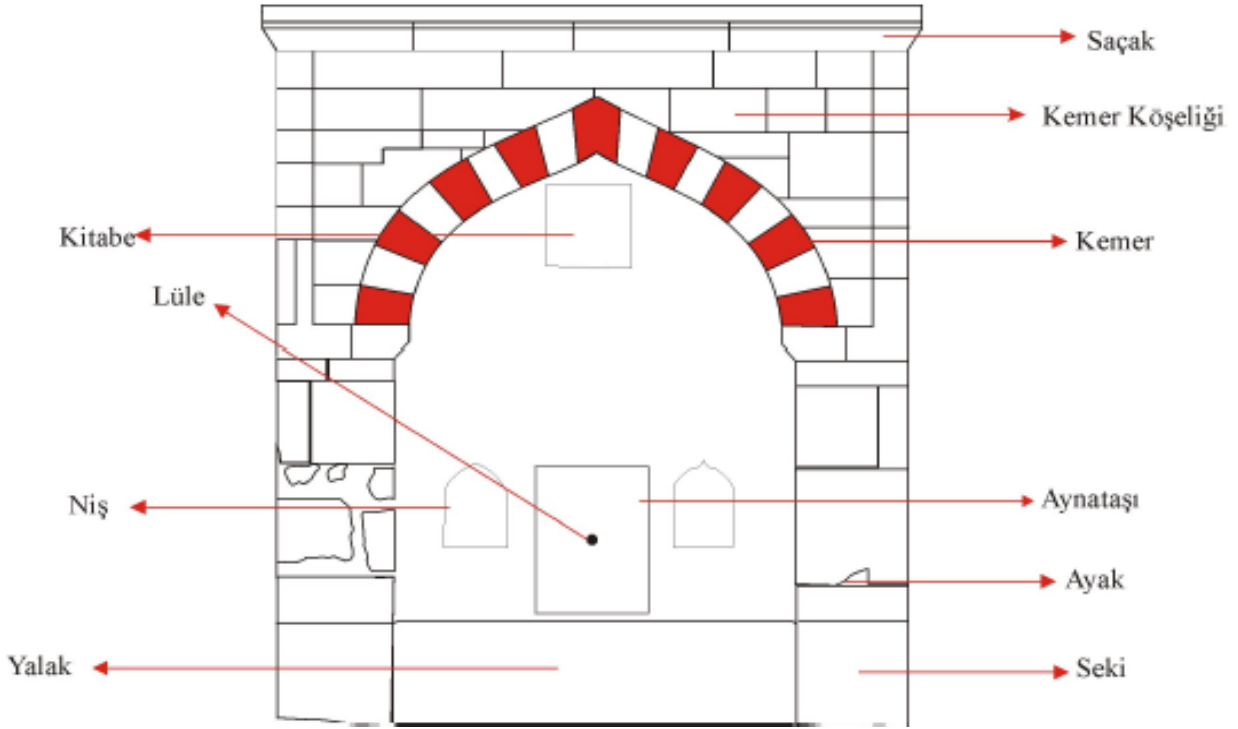

Çizim1: Çeşme Unsurları (Uçar, 2009: 14)

2. Korgan'da Bulunan Çeşmelerin Plan ve Mimari Özellikleri

2. 1. Ağa Çeşmesi

Korgan Tepe Mahallede Odayanı mevkiinde, Kadızâde Bekir Efendi Konağı'nın kuzeyinde, günümüzdeki caminin doğusunda bulunmaktaydı (Görsel 1). Konağa yakın konumda olan çeşme halk arasında Ağa Çeşmesi olarak isimlendirilmiştir. 1980'li yıllarda yol genişletmesi sırasında yıkılır. Bu çeşmeden günümüze sadece yalağı kalmış olup, başka bir yerde saksı olarak kullanılmaktadır (Görsel 2). Çeşmenin Bekir Efendi (1857-1939) tarafından yaptırıldığı, üzerinde kitabe ya da tarih olmadığı ve özgün çeşmenin tahrip olan yalağının sonradan Salim Usta (Yılmazlı) (1909-1985) tarafından yeniden yapıldığı ifade edilmektedir.

Ağa Çeşmesi yön olarak kuzey-güney doğrultuda konumlanmış depolu, bağımsız, tek ve kemersiz cepheye sahip olduğu düşünülmektedir. Yüksekliği ortalama bir insan boyunda 1,75 m olup genişliği 1,70 m civarındadır. Hazneli olan çeşme nişsiz ve dikdörtgen prizmal form üzerinde basık kemerli alınlıkla sonlanmaktadır. Çeşme cephesi iki yönden 0,17 m genişliğinde plastırlarla sınırlandırılmış durumdadır. Plastırlar yivli

³¹ Ayla Ödekan, "Kent içi Çeşme Tasarımında Tipolojik Çözümleme", *Semavi Eyice Armağanı, İstanbul Yazıları*, 1992, s. 286.

³² S. Eyice, "Çeşme" *Türkiye Diyanet...*, s. 286.

şekilde tasarlanmış olup üstte basık kemer formlu alınlık ise yivsiz plastırla sonlanmaktadır (Çizim 2).

Kesme taş malzemeyle inşa edilmiş olan çeşme, tek lüleli olup, ayna taşı üzerinde taş çanak yer almaktadır. Taş çanağın üst hizasından başlayan yarım daire form üzerinde bitkisel süsleme olduğu ifade edilmektedir.³³ Çeşme çanağının alt kısmında yekpare taş yalağı 1,14 m uzunluğunda 0,75 m genişliğinde, 0,45 m derinliğinde ve 0,10 m duvar kalınlığına sahiptir. Yalağın ön cephesi üzerinde üç adet boyutları değişen daire formlu ve üst orta kenarda yarım daire formlu tahliye açıklıkları bulunmaktadır. Yalağın iki yanında dinlenme sekisi yer almaktaydı (Görsel 2).

Hazneli çeşmenin örtüsü hakkında bilgi bulunmamakla birlikte, haznenin dar tutulduğu, suyunun künklerle yaklaşık 400 m uzaktan taşındığı ifade edilmektedir. Bu künkler farklı zamanlardaki yol yapım çalışmaları sırasında tahrip edilmiştir. Çeşmenin ön cephesi kesme taştan inşa edilmiş olup süsleme olarak çeşme üzerinde yivli ve düz plastırlar, bitkisel motifler olduğu ifade edilmektedir.

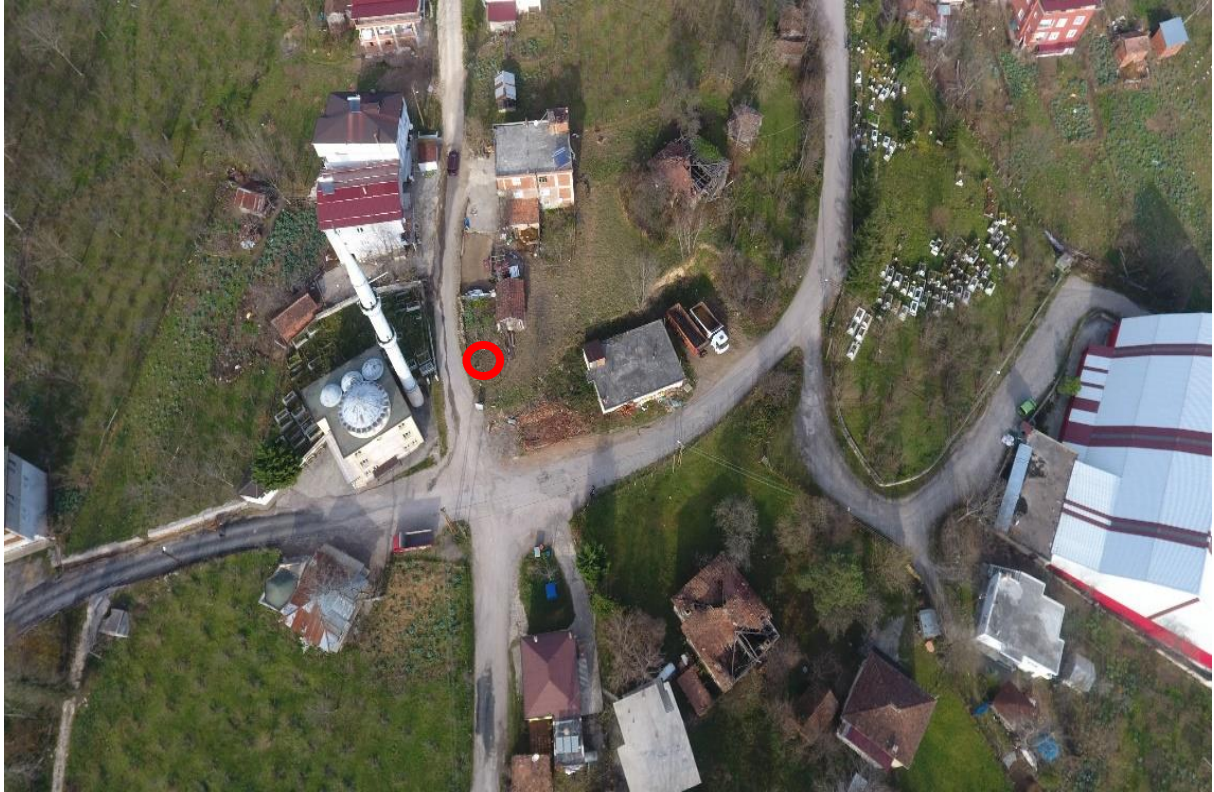

Görsel 1: Tepe Mahalle Odayanı Mevki ve Çeşmenin Konumu³⁴

³³ Ömer Korgan, kişisel görüşme, 18.10.2023; Hüseyin Korgancı, kişisel görüşme, 18.10.2023; Mustafa Korgancı, kişisel görüşme, 10.11.2023; Sevim Yılmazlı, kişisel görüşme, 16. 10. 2023.

³⁴ Dron fotoğrafları Korgan Belediyesi Kültür ve Sosyal İşler Müdürü İlyas Adaş tarafından 05.10. 2024 tarihinde çekilmiştir. İsim belirtilmemiş fotoğraflar araştırma sürecinde yazar tarafından çekilmiştir.



Görsel 2: Ağa Çeşmesi Yalağı³⁵

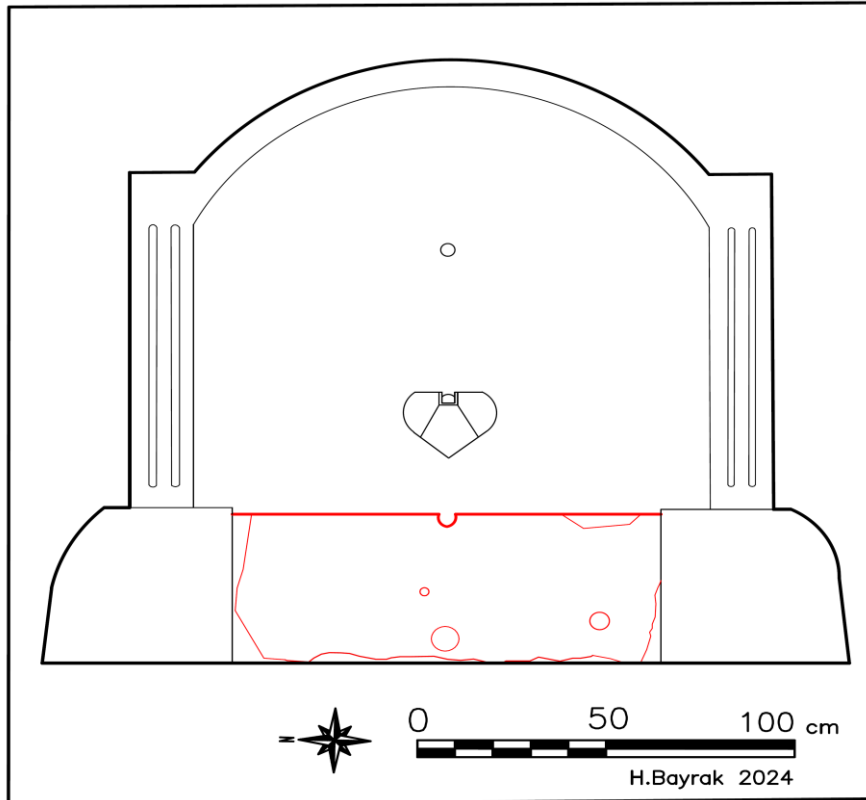

Çizim 2: Ağa Çeşmesi

³⁵ İnceleme Tarihi: 03.11. 2023. Çeşmenin çizimi, günümüze kalan yalak ölçülerinden ve anlatımlardan hareketle oluşturulmuştur.

2. 2. Mektep Çeşmesi

Korgan Tepe Mahalle'de, Atatürk ilkokulu yolu üzerinde Mustafa Bağı'nun 1362 ada, 5 parsel nolu arazinin güney kenarına bitişik şekilde ve yol kenarında bulunmaktadır (Görsel 3, Çizim 3). Yolum devamında mektep³⁶ bulunmaktaydı. Bundan dolayı halk arasında Mektep çeşmesi olarak isimlendirilmiştir. Çeşme üzerinde ustanın kendi el yazısıyla *Mimarî Salim* şeklinde ibare bulunmaktadır. Bu nedenle banisinin ve mimarının Salim Yılmazlı olduğu düşünülmektedir. Tarih *8 Rebiülevvel 1346 (M. 1927-28) ve 15...1930* şeklinde hem Osmanlıca hem de günümüz rakamlarıyla iki farklı şekilde verilmiştir. Tescil kaydı bulunmamaktadır.

Çeşme 1980'e kadar kullanılmaktaydı. Haznesi olmayan çeşmenin suyu, bahçe içindeki bir kaynaktan geliyordu. Kullanıldığı zamanlarda temiz içme suyu sağlardı. Bu eski çeşmenin olduğu yere yapılan günümüzdeki çeşme 1994 yılında yapılmıştır.³⁷ Arazisinin kenarında olan çeşme için Mustafa Bağı; çeşme'nin taş teknesi vardı. Teknenin iki tarafında da dinlenme sekisi bulunmaktaydı, ifadelerini kullanmaktadır.³⁸ Esnaf olan Hüseyin Korgancı; çeşme günümüzdeki yeni çeşmenin olduğu yerdedi. Buraya eskiden su almaya giderdik. Çeşme yol seviyesinden yüksekteydi. Önündeki yol yükseltildikçe çeşme aşağıda kaldı. Bundan dolayı zamanla orası bataklık haline geldi. Çeşmenin yalağı oyma taştan yapılmıyordu. Taş çanağı sonradan kırılmış. Yalağın iki tarafında çamaşır yıkama yerleri vardı. Günümüzdeki çeşme yapılırken kullanım dışı kalmış olan çeşme yerinden söküldü. Kaybolmasın diye yeni çeşmenin yan tarafına yerleştirildi, şeklinde ifade etmekle birlikte benzer bilgileri Salim Usta'nın gelini olan Sevim Yılmazlı da ifade etmektedir.³⁹

Mektep Çeşmesi yön olarak günümüzde kuzeybatı ve güneydoğu doğrultuda konumlanmış olup deposuz, bağımsız, tek ve kemersiz cepheye sahiptir. Yüksekliği 0,92 m genişliği 0,86 m dir. Haznesi bulunmayan çeşme, yekpare blok taştan oluşturulmuş kalınlığı 0,17 m olup dikey dikdörtgen formdadır (Çizim 4-5). Blok kesme taş malzemeyle oluşturulmuş olan çeşme cephesi üzerinde, sağa kaydırılmış tek lüle ve önünde küçük boyutlarda taş çanak bulunmakta, alt kısmı günümüzde olduğu gibi kaba yonu taş örgülü olmalıdır. Bilinenin aksine lülesi cephe yüzeyinin sağ kenarından verilmiştir. Cephe yüzeyinde yatay ve kareye yakın çerçeveler içinde alçak kabartmalar yer almaktadır. Alt sağda hem hicri hem de miladi tarih bulunmaktadır. Buranın solundaki çerçeve içinde kapaklı ibrik, bunların üst hizasında ortalananmış olarak hilal ve

³⁶ 1888 Trabzon Vilayeti Salnamesi 'ne göre Canik Sancağı' na bağlı Korgan'da Hacı Kadı Medresesi adıyla talebesiz olarak kayıtlara yansdığı görülmektedir (Kudret Emiroğlu, *Trabzon Vilayeti Salnamesi 1888*, Trabzon İli ve İlçeleri Eğitim, Kültür ve Sosyal Yardımlaşma Vakfı Yayınları, Emek Ofset, C.13, Ankara 2002, s. 126.) Bu medreseyle ilgili öncesi ya da sonrasına ait kayıta rastlanmamıştır. Ağa Camisi önünde sübyan mektebi bulunmaktaydı. Muhtemelen buraya çıkan yol güzergahında olduğu için Mektep Çeşmesi olarak isimlendirilmiştir.

³⁷ Şaban Araç, kişisel görüşme (26. 09. 2023).

³⁸ Mustafa Bağı, kişisel görüşme (03.10.2023).

³⁹ Sevim Yılmazlı, kişisel görüşme (16. 10. 2023); Hüseyin Korgancı, kişisel görüşme (18.10.2023)

yıldız, en üstte ise ustanın kendi el yazısıyla *Mimarî Salim* yazısı yer almaktadır (Görsel 4).⁴⁰

Blok taş yüzeyin alt kısmında yine anlatımlardan anlaşıldığı kadarıyla yekpare taş yalağı, yalağın alt orta kısmında ve üst kenarında tahliye açıklığı bulunmakta ve yalağın iki yanında da dinlenme sekileri yer almaktaydı. Çeşme üzerinde süsleme unsuru olarak; yazı, nesne motifi olarak ibrik, geometrik motif olarak hilal ve yıldız kullanılmıştır.



Görsel 3 : Mektep Çeşmesi ve Yeni Çeşme Genel Görünüm



Görsel 4: Mektep Çeşmesi Yakından Görünüm⁴¹

⁴⁰ Ordu Üniversitesi Öğretim Üyesi Prof. Dr. Ahmet Ali Bayhan tarafından transkripsiyonu yapılmıştır.

⁴¹ İnceleme Tarihi: 26.09.2023.

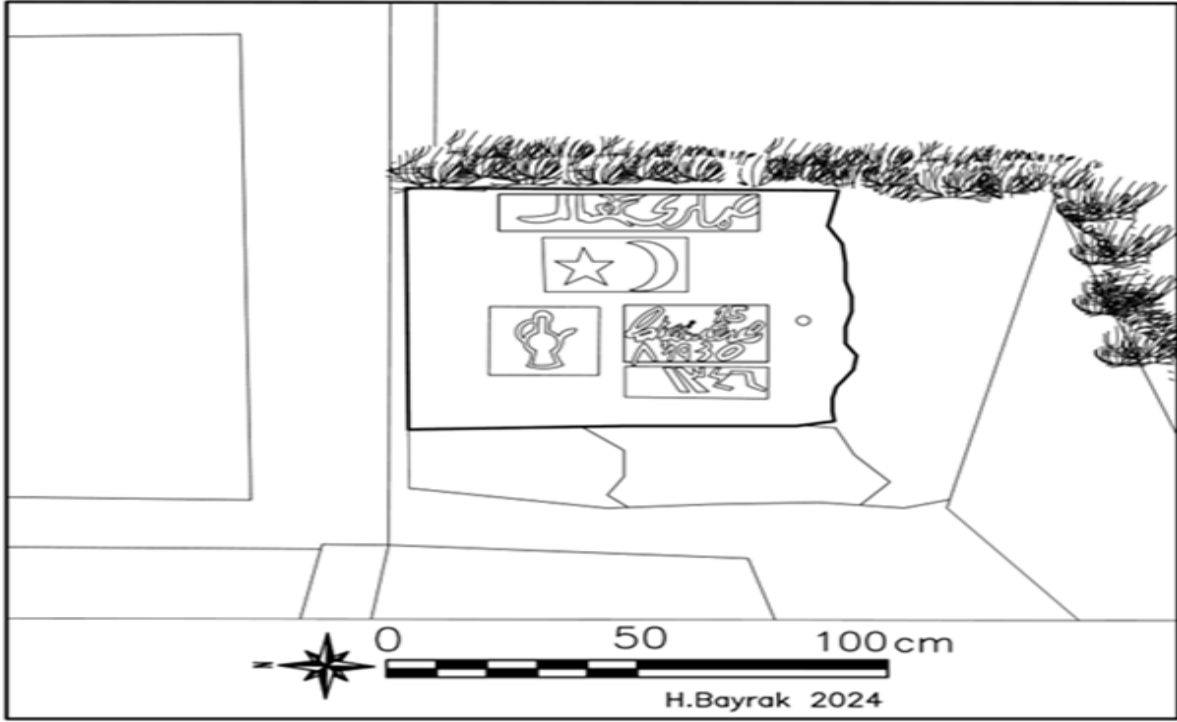

Çizim 3: Mektep Çeşmesi Mevcut Görünümü

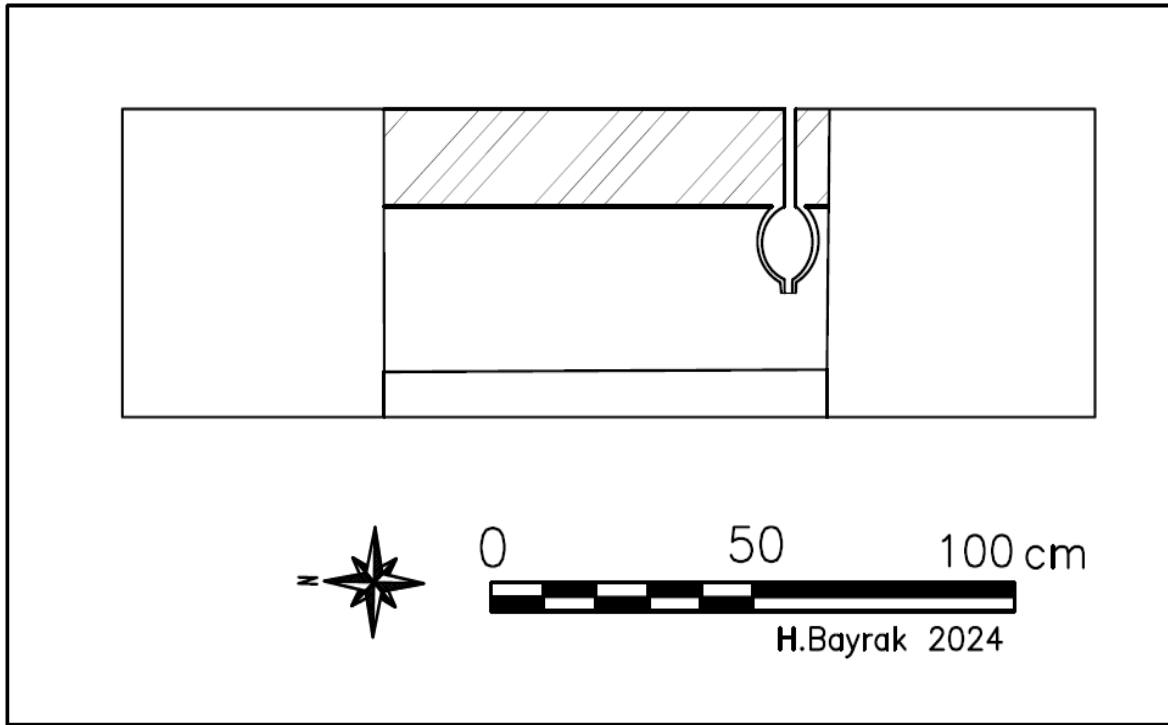

Çizim 4: Mektep Çeşmesi Özgün Planı

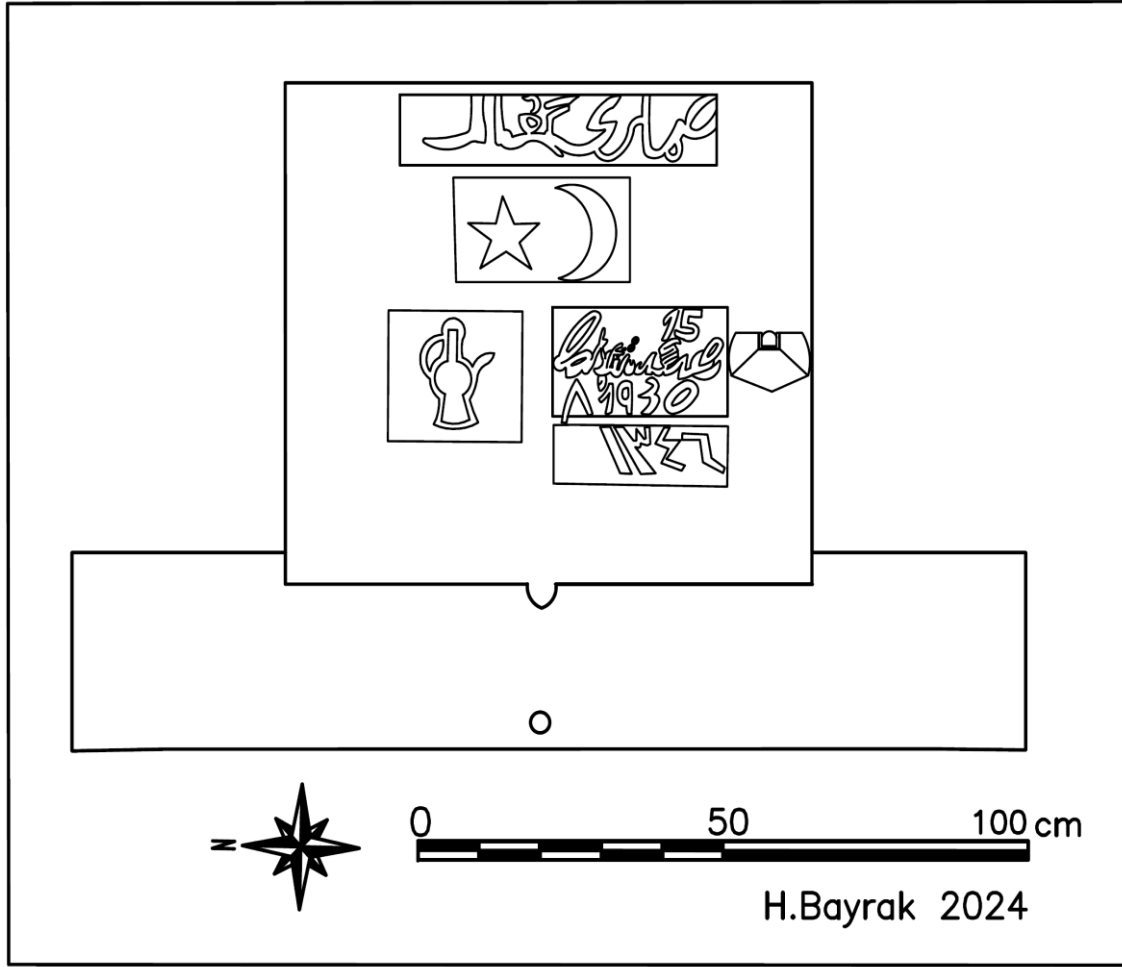

Çizim 5: Mektep Çeşmesi Özgün Halinin Genel Görünümü

2. 3. Şükrü Efendi Çeşmesi

Korgan Dip Mahallede 1142 ada, 18 parsel üzerinde yer almaktadır (Görsel 5). Hacı-kadı-zâde Bekir oğlu Şükrü Korgan (1882-1956) tarafından, evle birlikte Rum ustalara yaptırıldığı ifade edilmektedir.⁴² Tescil kaydı bulunmamaktadır. Üzerinde 1335/ (1916-17) tarihi yer almaktadır. Şükrü Efendi Çeşmesi, eğimli bir arazi üzerinde, güneydoğu-kuzeybatı doğrultusunda konumlandırılmış olup depolu, bağımsız, tek ve kemersiz cepheye sahiptir. Mevcut halinin yüksekliği 2,15 m genişliği 1,26 m dir. Hazneli⁴³ olan çeşme dikdörtgen prizmal formlu ve üstte kademeli saçakla sonlanmaktadır (Görsel 6, Çizim 6). Çeşmenin iki yanına muhdes istinat duvarı çekilmiş ve çeşmenin diğer yönleri toprakla doldurulduğundan dolayı diğer cephelerin sadece üst kısımları görünür haldedir (Görsel 7-8). Çeşmenin ön cephesi yatay plastırla iki bölüme ayrılmıştır. Çeşme mevcut hali ile, ön cephesi iki yanda 0,21m genişliğinde, 0,14 m derinliğinde plastırla sınırlandırılmıştır. Çeşmenin güney köşesindeki plastırlar de-

⁴² Murat Korgan, kişisel görüşme (18.10.2023)

⁴³ Y. Önge, *Türk Mimarisinde Selçuklu...*, s. 15.

ğiştirilerek özgün niteliği bozulmuştur. Buradaki plastr dikdörtgen formda olup sonradan ilave edildiği anlaşılmaktadır. Kuzey köşedeki özgün plastrın ayak kısmı s ve c kıvrımlı iki kademelidir. Plastr dikdörtgen olup plastr üzerinde kartuşlar içinde dört yapraklı çiçek motifi, dairenin üst ve alt kısmında birer baklava dilimi yer almaktadır. Plastrın ikinci bölümü oval formda olup üzeri yivlidir.

Kesme taş malzemeye inşa edilmiş olan çeşme tek lüleli olup, ayna taşı üzerinde taş çanak yer almaktaydı. Cephe üstte 0,08 m genişliğinde yatay plastrla ikiye bölünmüş ve bu plastrın alt kısmı içbükey haldedir. Cephenin üst kısmında kaş kemerli kartuş içine yüksek kaideli, kapaklı ve emzikli ibrik ve kadeh formu yerleştirilmiştir. İbrik akar vaziyettedir. Kaş kemer formunun köşeliğinde, Osmanlıca rakamlarla tarih yer almaktadır.

Günümüzde olmayan taş çanağının alt kısmındaki yalağı yekpare taş iken muhdes betona dönüştürülmüş durumdadır. Özgünde yalağın iki yanında seki bulunmaktaydı. Hazneli çeşmenin üst örtüsü yekpare üç adet blok taş ile düz bir şekilde kapatılmıştır (Görsel 9). Buraya yakın yerde ikamet eden Mevlüt Aksoy⁴⁴, çeşmenin önünde yekpare taştan yalağının ve yalağın iki yanında da dinlenme sekileri ve taş çanağının olduğunu, suyun bu çeşmeye yaklaşık 50 m yukarıdaki kaynaktan künk borularla getirilmiş olduğunu ifade etmektedir (Çizim 7). Çeşme günümüzde işlevine devam etmektedir.

Şükrü Efendi Çeşmesi'nin özgün hali tamamen ince yonu ve kaba yonu taşlarla yapılmıştır. Süsleme olarak çeşmede barok üslup ön plandadır. Dikey düz plastr kaidelerinin s, c kıvrımlı olması, plastr üzerinde iki uçta baklava dilimleri, ortasında daire kartuş içinde dört yapraklı çiçek motifi yer alır. Çeşme alınlığını ayıran yatay plastr kenarının iç bükey olması, alınlık üzerinde kaş kemer kartuş içinde yüksek kaideli ve yuvarlak gövdeli, kapaklı ve emzikli ibrik motifi yüksek kaideli kadeh motifine akar vaziyettedir. Alınlığın iki yanında oval formlu ve yivli plastrlar, saçağın köşelerde yuvarlatılmış formda yukarı ve dışa doğru hareketlendirilmiş olması çeşmede gözlenebilen süsleme unsurlarıdır.

⁴⁴ Salih Aksoy, kişisel görüşme (02. 03. 2024), Mevlüt Aksoy, kişisel görüşme, (05.11.2024).



Görsel 5: Şükrü Efendi Çeşmesi Genel Görünümü⁴⁵



Görsel 6: Şükrü Efendi Çeşmesi

⁴⁵ İnceleme Tarihi: 01.07.2023.



Görsel 7: Şükrü Efendi eşmesi Güneybatı Cephesi ve Üst Örtüsü



Görsel 8: Şükrü Efendi Çeşmesi Kuzeydoğu Cephesi



Görsel 9: Şükrü Efendi Çeşmesi Üst Örtüsü

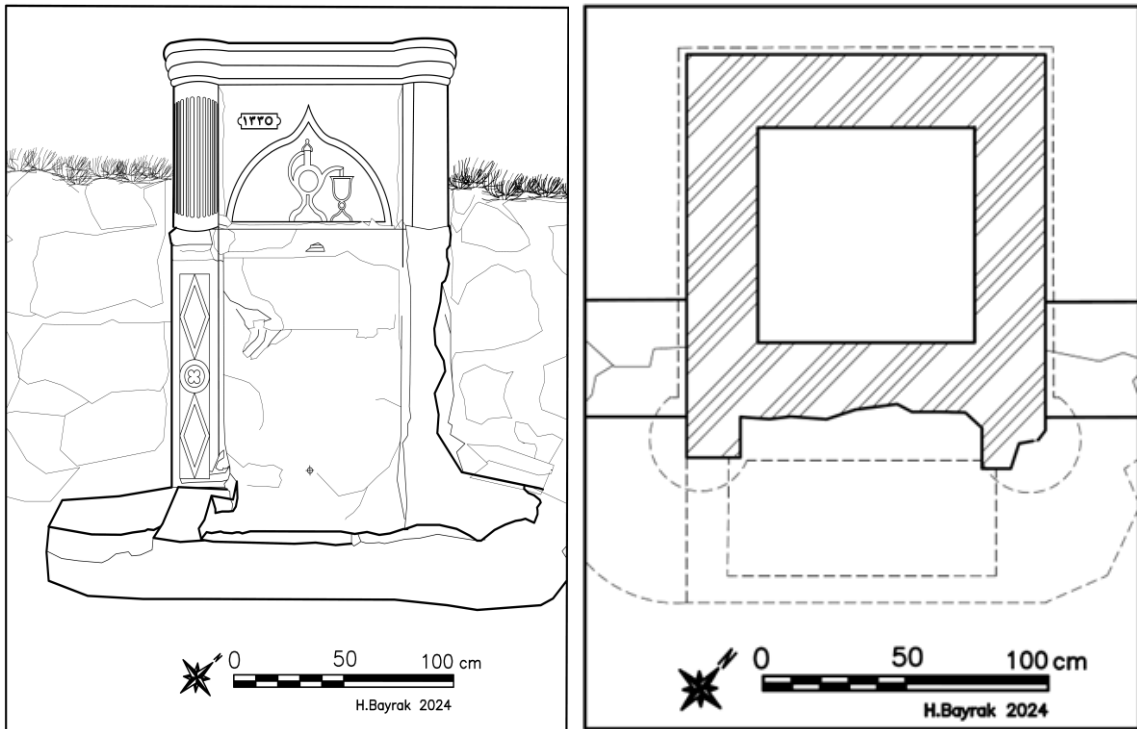

Çizim 6: Mevcut Durumu ve Planı

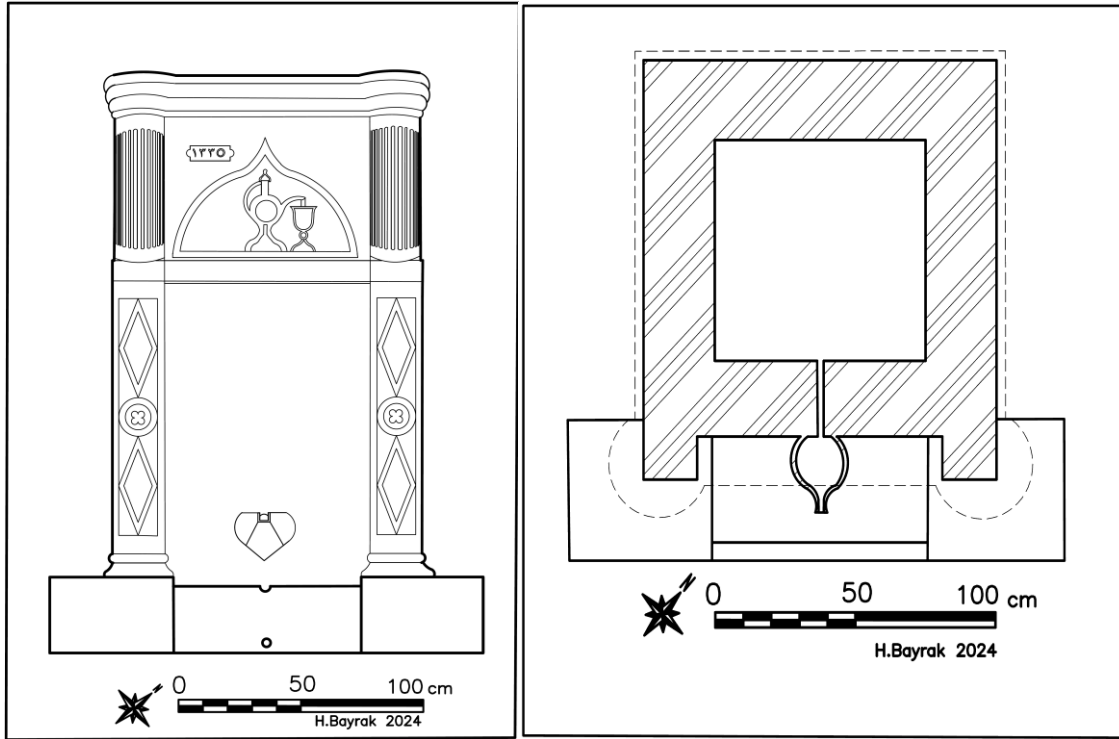

Çizim 7: Özgün Durumu ve Planı

3. Değerlendirme ve Karşılaştırma

Çeşme mimarisiyle ilgili yapılan yayınlarda araştırmacılar tarafından farklı tipolojik çalışmalar yapıldığı görülmektedir. Çeşmeler Celal Esad Arseven tarafından buldukları yere göre⁴⁶, Semavi Eyice, çeşmeleri inşa edildikleri yerlere göre⁴⁷, Yılmaz Önge, yüzyıllara göre gelişimi⁴⁸, Ayla Ödekan ise buldukları yer ve cephe kompozisyonuna göre sınıflandırma yapılmıştır. Korgan'da bulunan tarihi üç çeşmeden günümüze kalan kısımları ve sözlü anlatımlardan hareketle bu çeşmeler buldukları yere göre ve cephe düzenlemesi dikkate alınarak çoğunlukla Ayla Ödekan'ın yaptığı tipolojiye göre değerlendirilmeye çalışılmıştır. Bu doğrultuda Korgan çeşmeleri, *buldukları yere göre ve cephe kompozisyonlarına göre*⁴⁹ olmak üzere iki ana grupta ele alınmıştır. Çalışma sistemlerine göre 2 depolu ve 1 deposuz, buldukları yere göre göre 3'ü bağımsız, cephe kompozisyonu olarak cephe sayısı 3'ü tek cepheli, cephe biçimine göre 3'ü de kemersizdir. Planlarına göre dikey ve yatay dikdörtgen prizmal gövde formuna sahiptir.

⁴⁶ Celal Esad Arseven, "Çeşme", Sanat Ansiklopedisi, C.1, 1950, s. 488-491.

⁴⁷ S. Eyice, "Çeşme" Türkiye Diyanet ..., s. 277-288.

⁴⁸ Y. Önge, *Türk Mimarisinde Selçuklu...*, s. 1-39.

⁴⁹ A. Ödekan, "Kent içi Çeşme Tasarımında...", s. 281-297.

3. 1. Buldukları Yere Göre Çeşmeler

Buldukları yere göre incelenen üç örnek herhangi bir yapıya bağımlı olmayan bağımsız çeşmeler grubu içerisinde yer almaktadır. Bağımsız çeşme örneklerini Anadolu'nun pek çok yerinde görmek mümkündür. Bu gruba; Çaybaşı Çayır Çeşmesi (1864-65), Kabadüz Harami Köyü Oluklu Felikzâde Süleyman Ağa Çeşmesi (1868-69), Kumru Küçük Akçakese Mahallesi Çeşmesi (19. yy sonu 20.yy başları), Ünye Kale Çeşmesi (19.yy sonu 20.yy başları)⁵⁰, Trabzon Maçka Şahinkaya Arıkaya Mahallesi Çeşmesi (19.yy), Samsun Bafra Ali Bey Çeşmesi (1754), Giresun Binbaşı Nihat Bey (Terazi) Çeşmesi (1911), Giresun Şebinkarahisar Çavuşpınarı Çeşmesi (1880)⁵¹, Karaman Balıoğlu Çeşmesi (1791)⁵², İstanbul Haydarpaşa Köftüncü Mehmet Ağa Çeşmesi (1847)⁵³, Çeşme Hacı Salih Çeşmesi (1800)⁵⁴, Denizli Çivril Yavuzca Çeşmesi (1820)⁵⁵, Afyon Büyük Olucak Çeşmesi (1890)⁵⁶, Sakarya'da; Merkez Başlar Sokak Çeşmesi (M.1936), Merkez Gün Sokak Çeşmesi (M. 1913-14), Kaynarca Taş Oluk Köyü Çeşmesi (M. 1830)⁵⁷, örnek olarak verilebilir.

3. 2. Cephe Kompozisyonlarına Göre Çeşmeler

İncelenen üç örnek cephe tasarımları ve cephe sayısı açısından tek cepheli ve tek kemerli grubu içindeki düz cepheli nişsiz çeşmeler içerisinde yer almaktadır. Bu gruba; Altınordu Kirazlıman Mahallesi Dindine Ailesi Çeşmesi (1910-11), Altınordu Tanyeli Mahallesi Çeşmesi (20.yy), Gököy Damarlı Mahallesi Kabana Çeşmesi (20.yy), Mesudiye Çataltepe Köyü Tahsin Ağa Çeşmesi (1886-87), Ulubey Karakoca Mahallesi Erdeğin Çeşmesi, Ünye Dizdar Çeşmesi (20.yy), Giresun Fatma Hanım Çeşmesi (1923), Giresun Yüzbaşısuyu Çeşmesi (1933), Trabzon Beşikdüzü Merkez Mahalle Çeşmesi (1794), Safranbolu Kileci Çeşmesi (1903)⁵⁸, Samsun Bafra Kadı Çeşmesi (1780)⁵⁹,

⁵⁰ Şerife Tali, Ordu İli Tarihi Su Yapıları (Hamam, Çeşme, Kağır ve Ahşap Köprüler), Akademisyen Kitabevi, Ankara 2020, s.284.

⁵¹ Ş. Tali, Ordu İli..., s. 284.

⁵² Mustafa Denkteş, Karaman Çeşmeleri, Kıvılcım Yayınları, Kayseri 2000, s. 60.

⁵³ İbrahim Hakkı Tanışık, İstanbul Çeşmeleri II, Millî Eğitim Bakanlığı Eski Eserler ve Müzeler Umum Müdürlüğü Yayınları, Ankara 1945, s. 442.

⁵⁴ Gül Geyik, İzmir Su Yapıları, Atatürk Üniversitesi Sosyal Bilimler Enstitüsü, Yüksek Lisans Tezi, Erzurum 2007, s. 55.

⁵⁵ Saim Çirtil, Denizli Çivril Su Yapıları, Uluçam Armağanı, Ankara 2008, s. 81.

⁵⁶ Gülay Karasu, Afyon Çeşmeleri, (Gazi Üniversitesi Sosyal Bilimler Enstitüsü, Yayınlanmamış Yüksek Lisans Tezi), Ankara, 2006, s. 91.

⁵⁷ Çetin, Yusuf, "Sakarya Çeşmeleri", Atatürk Üniversitesi Güzel Sanatlar Fakültesi Dergisi, S.14, 2008, s. 125-132.

⁵⁸ Ş. Tali, Ordu İli..., s. 287-288.

⁵⁹ Mehmet Sami Bayraktar, Samsun'da Türk Devri Mimarisi, Canik Belediyesi Kültür Yayınları, Samsun, 2016, s. 339.

Karabük Safranbolu Hidayetullah Çeşmesi (1803-04), Köprübaşı Çeşmesi (1836), Çavuşoğlu Çeşmesi (1851-52)⁶⁰, Giresun Fatma Hanım Çeşmesi (1923), Giresun Şebinkarahisar Süleyman Ağa Çeşmesi (1914), Safranbolu Kileci Çeşmesi (1903), Safranbolu Antepzâde Hacı Mehmed Ağa Çeşmesi (1907)⁶¹, Kastamonu Mehmet Şevket Caddesi Sokak Çeşmesi (1900-1901)⁶², Bolu Çakınlar Mahallesi Tevfikbey Çeşmesi (1895-1896), Bolu Aktaş Mahallesi Samukaş Çeşmesi (1863-64)⁶³, Kastamonu Mehmet Şevket Caddesi Sokak Çeşmesi (1900-1901) (Görsel 10,11,12)⁶⁴ benzer cephe tasarımlarına sahiptir.



Görsel 10,11,12: Bolu Çakınlar Mahallesi Tevfikbey Çeşmesi (1895-1896); Bolu Aktaş Mahallesi Samukaş Çeşmesi (1863-64), (Can, 2015: 43-46); Kastamonu Mehmet Şevket Caddesi Sokak Çeşmesi (1900-1901) (Gür, 2019: 312); Cephe Kompozisyonları

3. 3. Malzeme ve Teknik

Malzeme açısından değerlendirildiğinde yapı malzemesi olarak Korgan çeşmelerinde kesme ve moloz taş kullanılmıştır. Kesme taş ön cephelerde yoğunlaşmaktadır. Ağa Çeşmesi'nin ön cephesi kesme taş olduğu ifade edilmekle birlikte kaplama olup olmadığı bilinmemekle birlikte diğer cepheleri moloz taş olduğu tahmin edilmektedir. Mektep Çeşmesi dikey dikdörtgen formda yekpare kesme taştan oluşturulmuştur. Bu yekpare aynalık, moloz taş örgü üzerinde olduğu tahmin edilmektedir. Şükrü Efendi Çeşmesi ön cepheleri iki büyük boyutlu ince yonu kesme taşlarla yapılmıştır. Diğer

⁶⁰ Mustafa Acar, *Tarihi Safranbolu Çeşmeleri*, Safranbolu Hizmet Birliği Kültür Yayınları, Karabük 2008, s. 23,35, 41.

⁶¹ Ş. Tali, *Ordu İli Tarihi...*, s. 288.

⁶² Fatma Gür, *Kastamonu Çeşmeleri*, (Karabük Üniversitesi Sosyal Bilimler Enstitüsü, Yayınlanmamış Yüksek Lisans Tezi), Karabük 2019, s. 312.

⁶³ Hüseyin Can, *Bolu ve Yöresinde Bulunan Tarihi Çeşmeler*, (Sakarya Üniversitesi Sosyal Bilimler Enstitüsü, Yayınlanmamış Yüksek Lisans Tezi), Sakarya 2015, s. 43- 46.

⁶⁴ F. Gür, *Kastamonu Çeşmeleri...*, s. 312.

cephelerinde de kaba yonu kesme taş malzeme kullanılmıştır. Günümüzdeki durumunda çeşme cephesinin alt ve sağ köşesine önceden müdahale edilerek moloz taşlarla onarılmaya çalışıldığı, teknesi ve sekilerin tamamen ortadan kaldırılarak muhdes beton ve moloz taş kullanıldığı gözlenmektedir. Teknik olarak çeşmelerde yığma tekniği kullanılmıştır. Anadolu'daki çeşmelere malzeme ve teknik olarak bakıldığında benzer olduğu görülmektedir. Genel olarak Ordu⁶⁵ Kayseri⁶⁶, Uşak⁶⁷, Karaman⁶⁸, Erzurum⁶⁹, Safranbolu⁷⁰ çeşmelerinde de çoğunlukla ön cephelerinde kesme taş kullanılmıştır.

3. 4. Yapı Elemanları

3. 4. 1. Duvar ve Üst Örtü

Mektep ve Şükrü Efendi çeşmelerinde kaplama kullanılmamıştır. Ağa Çeşmesi'nde ise kaplama kullanılıp kullanılmadığı bilinmemektedir. Şükrü Efendi Çeşmesi'nde üst örtü olarak blok taşlarla kapatıldığı görülmektedir (Görsel 9). Ordu çeşmelerinde çoğunlukla düz dam şeklinde⁷¹ örtülmesiyle benzer şekildedir.

3. 4. 2. Ayna Taşı

Ordu çeşmelerin ayna taşları genellikle düz, kesme taş olarak düzenlenmiştir. Ayna taşları çeşme nişi duvarına genellikle yatay ya da düşey olarak yerleştirilmiştir.⁷² Araştırmaya konu olan çeşmelerden ikisinde bariz bir ayna taşı tespit edilememiştir. Fakat, Mektep Çeşmesi tek blok taşla yapıldığından dolayı bu taşın aynı zamanda ayna taşı olduğu da düşünülebilir.

3. 4. 3. Taş Çanaklar

Derin ve çap olarak geniş tutulan çanaklar, bir çörten şeklinde ya da taş oluklar şeklindedir. Karadeniz bölgesinde Ordu, Giresun, Samsun, Trabzon çeşmelerinde yaygın olarak görülmektedir.⁷³ Korgan çeşmelerinde lüle yerine yekpare taş çanaklar yer almaktadır.

3. 4. 4. Su Yalakları

Yalak/tekne olarak bilinen öge Korgan yöresinde petek olarak isimlendirilmektedir. Suyu biriktirmek ya da hayvanların su içmesi için genellikle yekpare taş yalaklar yapılmıştır. Değerlendirilen üç örnekten sadece Ağa Çeşmesi'nin yalağı özgün haldedir (Görsel 2). Mektep ve Şükrü Efendi Çeşmesi yalakları yerinde ya da özgün değildir.

⁶⁵ Ş. Tali, *Ordu İli Taribi...*, s. 282.

⁶⁶ Ömer Yörükoğlu, *Kayseri Çeşmeleri*, Özel Baskı, Kayseri 1987, s. 23.

⁶⁷ M. Acar, *Taribi Safranbolu...*, s. 625.

⁶⁸ Mustafa Denктаş, *Karaman Çeşmeleri*, Kıvılcım Yayınları Kayseri 2000, s. 196.

⁶⁹ Haldun Özkan, "Kitabeli Erzurum Çeşmeleri", *Türk Dünyası, Dil ve Edebiyat Dergisi*, 2018, s. 369.

⁷⁰ L. Göктаş Kaya- E. Özdemir, "Yerel Mimarlık Örneği" ..., s. 120.

⁷¹ Ş. Tali, *Ordu İli Taribi...*, s. 292.

⁷² Ş. Tali, *Ordu İli Taribi...*, s. 290.

⁷³ Ş. Tali, *Ordu İli Taribi...*, s. 291.

Bunların Ağa Çeşmesi yalağı gibi dikdörtgen formda olduğu düşünülmektedir. Anadolu'nun pek çok yerinde görülen yekpare taş yalaklara örnek olarak yakın çevreden Ulubey Kıranyağmur Mahallesi Konak Yanı Çeşmesi, Ulubey Akpınar Mahallesi Beşoluk Çeşmesi, Ünye Kale Çeşmesi'nde benzer şekilde karşımıza çıkmaktadır.⁷⁴

3. 4. 5. Dinlenme Sekileri

Sekiler, çeşmeye su içmek, su doldurmaya gelenlerin dinlenmek, hayvanların yüklerini koymak ve çamaşır yıkamak için genellikle yalıkların iki yanında yer almaktadır. Sekiler genellikle örme ya da tek blok taşlardan yapılmaktadır.⁷⁵ Korgan örneklerinde özgün seki örnekleri bulunmamaktadır.

3. 4. 6. Hazneler (Su Depoları)

Araştırmaya konu olan üç çeşmeye sular künklerle taşınmıştır. Korgan çeşmelerinde ikisinin arkasında depo bulunurken (Çizim 6), birinde bulunmamaktadır.

3. 5. Kitabeler

Korgan çeşmelerinde kitabe yer almamakla birlikte hicri tarih ibareleri yer almaktadır. Şükrü Efendi Çeşme'sinde kabartma şeklinde hicri olarak sadece yıl yer alırken Mektep Çeşmesi'nde hem hicri hem de miladi tarih yer almakta olup mimarın adı da yerel ustanın el yazısına göre, kabartma şeklinde düzenlenmiştir.

Korgan çeşmelerinde kitabe bulunmamaktadır. Ağa Çeşmesi tam olarak ne zaman yapıldığı bilinmemekle birlikte Bekir Efendi Konağı'yla birlikte 19.yüzyılın sonlarında yapılmış olmalıdır. Günümüze ulaşan yalağı özgün olmayıp sonradan Salim Usta tarafından yapılmıştır. Mektep Çeşmesi üzerinde alçak kabartma şeklinde tarih "8 Rebiülevvel 1346 (1927-28) ve 15...1930 şeklinde hem Osmanlıca hem de günümüz rakamlarıyla iki farklı şekilde verilmiştir (Görsel 4). Şükrü Efendi Çeşmesi'nde 1335/ (1916-17) tarihi alçak kabartma olarak yer almakta (Görsel 6) ve Şükrü Efendi konutuyla aynı yıl yapılmıştır.

3. 6. Süsleme

Osmanlı su mimarisine ait eserlerde Orta Asya ve Selçuklu sanatının özelliklerini, özellikle çeşme, sebil ve şadırvanlarda, Klasik Devrin sade güzelliğini, Lale Devrinin yaldızlı süslerini, Rönesans'ın Türk barok ve ampirinin tezyini ve ihtişamını görmek mümkündür.⁷⁶ Batılılaşma dönemi süsleme kompozisyonlarında plaster kullanımı, barok dönemi süsleme programında çoğunlukla tercih edilmiştir.⁷⁷ Çeşmelerde plaster gövdeleri yivlerle hareketlendirilirken, plastır başlıkları dönemin süsleme programına uygun şekilde işlenmektedir.⁷⁸

⁷⁴ Ş. Tali, *Ordu İli Tarihi...*, s. 291.

⁷⁵ Ş. Tali, *Ordu İli Tarihi...*, s. 291.

⁷⁶ Yılmaz Önge, "Vakıf Müessesinde Su ve Önemi", *Birinci Vakıf Haftası*, Ankara 1983, s. 26.

⁷⁷ Türkan Acar, "Kemeraltı Çarşısındaki Duvar Çeşmelerinin Bezeme Ögeleri Açısından İrdelenmesi", *Hacettepe Üniversitesi Edebiyat Fakültesi Dergisi*, C. 30, S.1, 2013, s. 12.

⁷⁸ T. Acar, *Kemeraltı Çarşısındaki Duvar...*, s. 12.

Araştırmaya konu olan çeşmelerde süsleme olarak; yazı, bitkisel, geometrik, nesneli motif ve mimari form karşımıza çıkmaktadır. Çeşme üzerinde yazı olarak yerel ustanın el yazısı yer alır.⁷⁹ Bitkisel süsleme olarak; kıvrık dal⁸⁰ ve dört yapraklı çiçek⁸¹ motifleri, geometrik süsleme olarak; hilal ve yıldız,⁸² baklava motifi ve “s, c” kıvrımları⁸³ kullanılmıştır. Nesneli motif olarak ibrik motifleri,⁸⁴ mimari form olarak basık kemer formlu tepelik,⁸⁵ yivli plastır ve kaideleri, kademeli ve köşelerde oval forma dönüşen saçak⁸⁶ yer almaktadır (Çizim 2,5,6).

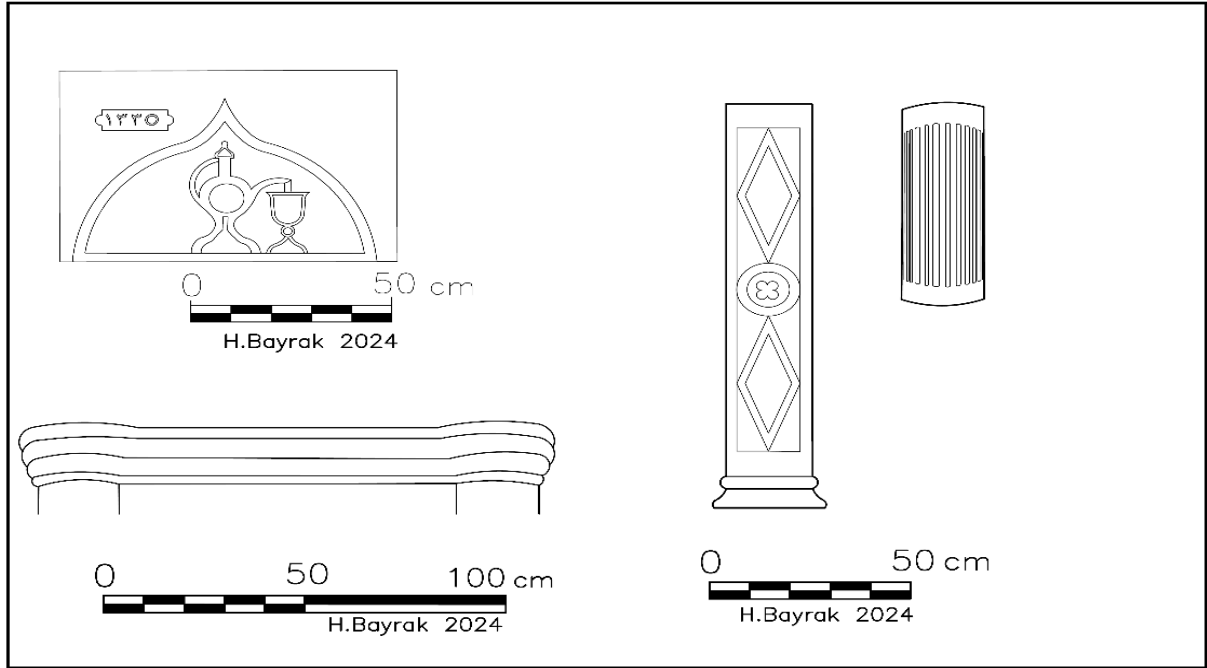

Çizim 8: Şükrü Efendi Çeşmesi Üzerindeki Süsleme Detayları

Hilal, yıldız, kaş kemer motifi 19. yüzyıl sonlarından itibaren ortaya çıkan Milli Mimari arayışlarının süslemeye yansımalarıdır.⁸⁷ Bu motiflere Kastamonu Boyran Mahallesi Sokak Çeşmesi III (1912-13), İnebolu Aşağı Hatıplı Mahallesi Çeşmesi'nde (1897-98)⁸⁸ (Görsel 14,15) de rastlanmaktadır.

⁷⁹ Bkz. Mektep Çeşmesi.

⁸⁰ Bkz. Ağa Çeşmesi.

⁸¹ Bkz. Şükrü Efendi Çeşmesi.

⁸² Bkz. Mektep Çeşmesi.

⁸³ Bkz. Şükrü Efendi Çeşmesi.

⁸⁴ Bkz. Mektep ve Şükrü Efendi Çeşmeleri.

⁸⁵ Bkz. Ağa Çeşmesi.

⁸⁶ Bkz. Şükrü Efendi Çeşmesi.

⁸⁷ Metin Sözen, *Türklerde Ev Kültürü*, Türk Hava Yolları, İstanbul 2001, s. 52.

⁸⁸ Fatma Gür, *Kastamonu Çeşmeleri*, Karabük Üniversitesi Sosyal Bilimler Enstitüsü (Yayınlanmamış Yüksek Lisans Tezi), Karabük 2019, s.296, 334.



Görsel 13,14: Kastamonu Boyran Mahallesi Sokak Çeşmesi III (1912-13); İnebolu Aşağı Hatipli Mahallesi Çeşmesi (1897-98) (Gür, 2019: 296,334)

Şükrü Efendi ve Mektep çeşmelerinde yer alan ibrik motifinin (Görsel 15,16) (Çizim 9,10) geleneğine bakıldığında, erken İslam döneminden itibaren süsleme ve el sanatlarında betimlene geldiği görülmektedir.⁸⁹ Temel olarak ibrik tasvirlerinin dini mimaride su/temizlik/arınma anlamıyla kullanıldığı anlaşılmaktadır. İbrik tasvirlerinin olduğu el sanatları ya da mimari yapıya göre anlamı genişlemektedir. İbrik motifinin daha çok halk kültürü içinde itibar gördüğü ve sınırlı yetenekleri olan ustalarca yapıldığı anlaşılmaktadır.⁹⁰ Osmanlı'daki ibrik tasvirlerinin ne zaman yapılmaya başlandığı kesin olarak bilinmemektedir. Fakat cami, türbe, tekke, mezar, konak, hamam, şadırvan, köprü, çeşme⁹¹ halı, kilim, para kesesi ve peşkirlerde⁹² bu motife rastlanmaktadır.

İbrik, tasvir dışında kitabelerde de kullanılmıştır. Bu örneklerden biri Kâğıthane'de Sa'dâbâd Köşkü içinde 1722 yılında Sultan III. Ahmed tarafından yaptırılan III. Ahmed Çeşmesi (Çeşme-i Nur)'dir. Çeşmenin üzerindeki Şair Vehbi'ye ait kitabe "...Lâilesi ibrik-i şerbettir sıyyu katr-ı nebât.." şeklinde ifade edilmiştir.⁹³

⁸⁹ Lütfiye Gökteş Kaya, 'Taht ve Eğlence Sahneli Anadolu Şamdanları', *Sanat Tarihi Dergisi*, C.14, S.1, 2005, s. 8-42.

⁹⁰ Semiha Altier, "Osmanlı Sanat'ında İbrik Tasvirleri ve İkonografisi", *Çanakkale Araştırmaları Türk Yılı*, S. 26, 2019, s. 172.

⁹¹ S. Altier, *Osmanlı Sanat'ında İbrik...*, s. 172

⁹² Aysel Soyaldı, 'Tekstil El Sanatlarında Su ve İbrik Motifleri', *Hars Akademi*, 5, Aydın Uğurlu ve Geleneksel Sanatlar Özel Sayısı, 2022, s. 446.

⁹³ S. Altier, *Osmanlı Sanatında ibrik...*, s. 163.

18. yüzyıla tarihlenen Edirne Buçuktepe mevkiinde şehir mezarlığı kapısı yanındaki çeşme⁹⁴, Samsun Bafra Ali Bey Çeşmesi (1753-54)⁹⁵, 1790 yılında Turşan Hacı Ali adına yaptırılan Afyon Büyük Olucak Çeşmesi (1790)⁹⁶ ve Manisa Taşçılar Mescidi Çeşmesi (1800)⁹⁷ ibrik motifini örnekleyen çeşmelerdir. İbrik tasvirleri taşrada özellikle 19. yüzyılda yoğunlaşırken, başkentte kısıtlı örneklerde kullanılması dikkat çeker.⁹⁸ 19. yüzyıla tarihlenen Karaman⁹⁹ ve Kayseri¹⁰⁰ çeşmelerinde ibrik motifine rastlanmazken Konya'daki Ilgın Hacı Ömer Ağa Çeşmesi (1888/9)¹⁰¹ ve Ilgın Yukarı Çiğil Zelvepınarı Çeşmesi'nde (1907/8)¹⁰², Safranbolu Gündoğan Köyü Çeşmesi (1907-8)¹⁰³, Safranbolu Akarenköyü Kasımlar Mahallesi Çeşmesi'nde (1871-72)¹⁰⁴ (Görsel 17,18) ibrik motifleri kullanılmıştır.



Görsel 15,16: Şükrü Efendi ve Mektep Çeşmelerindeki İbrik Motifi

⁹⁴ Süheyl Ünver, "Edirne'de Mimari Eserlerimizdeki Tabii Çiçek Süslemeleri Hakkında", *Vakıflar Dergisi*, S.5, 1962, s. 17.

⁹⁵ M.S. Bayraktar, *Samsun'da Türk Devri...*, s. 339.

⁹⁶ G. Karasu, *Afyon Çeşmeleri...*, s. 91.

⁹⁷ Hasan Uçar, *Sipil'den Manisa'ya Ab-ı Hayat, Manisa Çeşmeleri*, Manisa Belediyesi Yayınları, Manisa 2012, s. 98-99.

⁹⁸ S. Altier, *Osmanlı Sanatı'nda İbrik ...*, s. 173.

⁹⁹ M. Denктаş, *Karaman Çeşmeleri...*, s. 196.

¹⁰⁰ Ö. Yörükoğlu, *Kayseri Çeşmeleri...*, s. 23.

¹⁰¹ Mehmet Mutlu, *Konya'da Su Mimarisi*, (Yüzüncü Yıl Üniversitesi Sosyal Bilimler Enstitüsü, Yayınlanmamış Doktora Tezi I. Cilt), Van 2014, s. 81.

¹⁰² M. Mutlu, *Konya'da Su Mimarisi...*, s. 81.

¹⁰³ L. Göktaş Kaya- E. Özdemir, *Yerel Mimarlık Örneği ...*, s. 115,

¹⁰⁴ L. Göktaş Kaya- E. Özdemir, *Yerel Mimarlık Örneği ...*, s. 106.

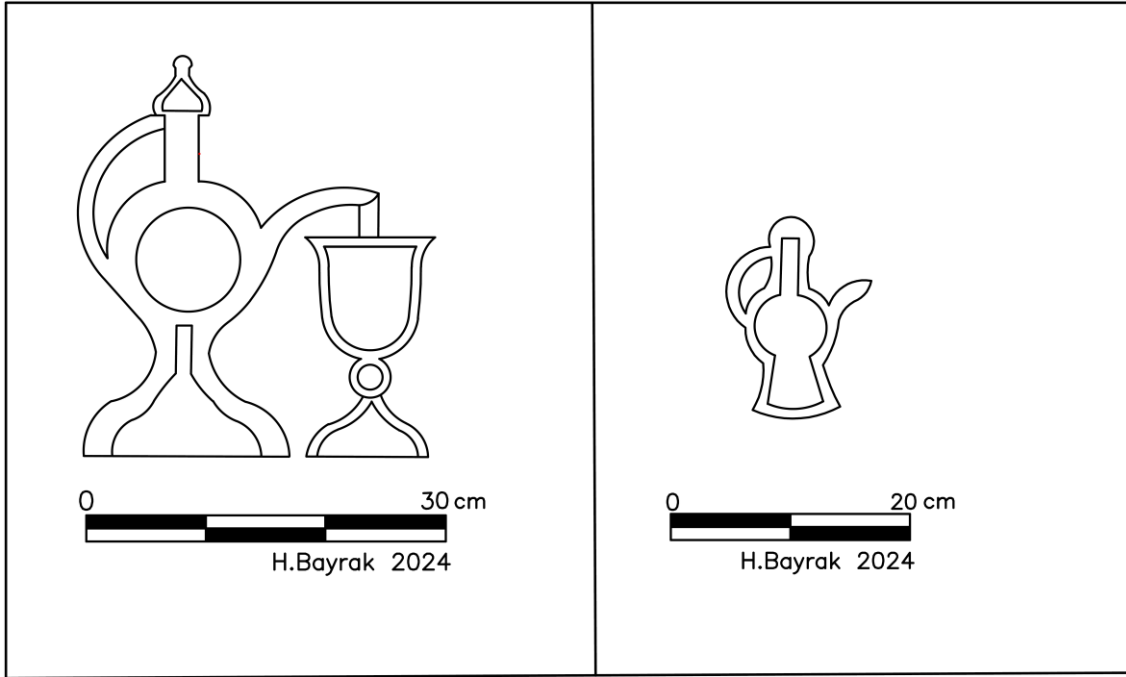

Çizim 9,10: Şükrü Efendi ve Mektep Çeşmelerindeki İbrik Motifi



Görsel 17,18: Safranbolu Gündoğan Köyü Çeşmesi (1907-8); Safranbolu Akarenköyü Kasımlar Mahallesi Çeşmesi'ndeki (1871-72) (Göktaş Kaya-Özdemir, 2020: 106-115) İbrik Motifleri

Taşrada yerel ustalarca vazoların yerine geçen ibrik tasvirleri dönemin özelliklerini yansıtır. Genellikle alçak kaideli, şişkince veya armudi gövdeli, uzun boyunlu, düz ya da “s” biçimli emzikli, bazı örneklerde ise kapaklı tiplerdir. Osmanlı döneminde Tokat, Malatya, Kastamonu, Sivas, Erzincan, Gaziantep, Siirt, Kayseri, Denizli, Çorum gibi merkezlerde farklı üsluplarda ibrik üretiminin olduğu bilinmekle birlikte tasvire yansımaları da bu üretim üsluplarına uygun şekildedir.¹⁰⁵

¹⁰⁵ S. Altier, *Osmanlı Sanatında İbrik...*, s. 173.

Korgan'daki tarihi çeşme üzerinde yer alan ibrik tasvirleri hangi ilde üretilen ibrik formlarına uygun olup olmadığı tespit edilememiştir. Fakat konum olarak Tokat ve Sivas daha yakın olduğundan bu merkezlerin üretim üslubuna benzer formlar olmalıdır.

Sonuç

İncelenen üç örnekten günümüzde Ağa Çeşmesi'nin yalağı, Mektep Çeşmesi'nin tek blok halinde düz cephesi kalmış olup Şükrü Efendi Çeşmesi ise özgün yalağı, sekisi, taş çanağı günümüze ulaşmamıştır. Yer yer müdahale edilmiş, özgün kısımla bağı koparılmıştır. Ağa Çeşmesi ve Şükrü Efendi Çeşmesi, barok etkiler gösterirken, Mektep çeşmesi I. Ulusal Mimarlık etkileri göstermektedir. Hem tarihi hem de mimari özelliklerinden dolayı Şükrü Efendi ve Mektep Çeşmesi tescil edilmeli ve özgün haline dönüştürülmelidir.

Kaynakça

Araştırma Eserler

ACAR, Mustafa, *Tarihi Safranbolu Çeşmeleri*, Safranbolu Hizmet Birliği Kültür Yayınları, Karabük 2008.

ACAR, Türkan, "Kemeraltı Çarşısındaki Duvar Çeşmelerinin Bezeme Ögeleri Açısından İrdelenmesi", *Hacettepe Üniversitesi Edebiyat Fakültesi Dergisi*, C.30, S.1, 2012, s. 1-18.

ACAR, Türkan, Uşak Çeşmeleri, *Uluslararası Türkçe Edebiyat Kültür Eğitim Dergisi*, C. 7, S.1, 2018, s. 607-640.

ARSEVEN, Celal Esad, "Çeşme", *Sanat Ansiklopedisi*, C.1, 1950, s. 488-491.

ALTIER, Semiha, "Osmanlı Sanat'ında İbrik Tasvirleri ve İkonografisi", *Çanakkale Araştırmaları Türk Yılı*, S. 26, 2019, s. 149-202.

ASLANAPA, Oktay, *Osmanlı Devri Mimarisi*, İstanbul, 1986.

BAYHAN, Ahmet Ali, *Geçmişten Günümüze Ordu'nun Geleneksel Ahşap Camileri*, (Ed. Ahmet Yuka, vd.) Ordu Büyükşehir Belediyesi Kültür Yayınları, Ordu 2019.

BAYRAK, Halıs, "Ordu-Korgan Hacı Kadızâde Bekir Efendi Konağı" *ODÜSO-BİAD*, C.12, S.1, Ordu 2022, s. 97-118.

BAYRAK, Halıs, "Ordu-Korgan Müftü Mehmet Sait Efendi Konağı", Türkiye Cumhuriyeti'nin Kuruluşunun 100.Yılı Anısına Danişmendli Havzasında Kültür ve Tarih Ordu, (Ed. Sadullah Gülten vd.), Fenomen Yayıncılık, Ordu 2024, s. 425-447.

BAYRAKTAR, Mehmet Sami, *Samsun'da Türk Devri Mimarisi*, Canık Belediyesi Kültür Yayınları, Samsun, 2016.

CAN, Hüseyin, *Bolu ve Yöresinde Bulunan Tarihi Çeşmeler*, (Sakarya Üniversitesi Sosyal Bilimler Enstitüsü, Yayınlanmamış Yüksek Lisans Tezi), Sakarya 2015.

CİRTİL, Saim, "Denizli Çivril Su Yapıları", *Uluçam Armağanı*, Ankara 2008.

- ÇETİN, Yusuf, “Sakarya Çeşmeleri”, *Atatürk Üniversitesi Güzel Sanatlar Fakültesi Dergisi*, S.14, 2008, s. 125-132.
- DENKTAŞ, Mustafa. *Karaman Çeşmeleri*, Kıvılcım Yayınları, Kayseri 2000.
- DENKTAŞ, Mustafa, “Anadolu Türk Mimarisinde Çeşmeler”, *Türkler Ansiklopedisi*, Yeni Türkiye Yayınları, C.7, Ankara 2002, s. 872-877.
- EMİROĞLU, Kudret, *Trabzon Vilayeti Salnamesi 1888*, Trabzon İli ve İlçeleri Eğitim, Kültür ve Sosyal Yardımlaşma Vakfı Yayınları, Emek Ofset, C.13, Ankara 2002.
- ERÇAĞ, Beyhan, “İstanbul Su Mimarisinde Yapı ve İşlevleriyle Çeşmeler”, *İlgi Dergisi*, İlgi Yayınları, S.49, İstanbul 1987, s. 2-5.
- EYİCE, Semavi, “Çeşme” *Türkiye Diyanet Vakfı İslam Ansiklopedisi*, C.8, 1993, s. 277-288.
- GEYİK, Gül, *İzmir Su Yapıları*, (Atatürk Üniversitesi Sosyal Bilimler Enstitüsü, Yayınlanmamış Yüksek Lisans Tezi), Erzurum 2007.
- GÖKTAŞ KAYA, Lütfiye, Taht ve Eğlence Sahneli Anadolu Şamdanları, *Sanat Tarihi Dergisi*, C. 14, S.1, 2005, s. 8-42.
- GÖKTAŞ KAYA, Lütfiye- Elif Özdemir, “Yerel Mimarlık Örneği Olarak Safranbolu Köy Çeşmeleri”, *Sanat Tarihi Dergisi*, C. 29, S.1, 2020, s. 97-131.
- GÜR, Fatma, *Kastamonu Çeşmeleri*, (Karabük Üniversitesi Sosyal Bilimler Enstitüsü, Yayınlanmamış Yüksek Lisans Tezi), Karabük 2019.
- KARADEMİR, Murat, *Edirne Çeşmeleri*, (Selçuk Üniversitesi Sosyal Bilimler Enstitüsü, Yayınlanmamış Yüksek Lisans Tezi), Konya 2007.
- KARASU, Gülay, *Afyon Çeşmeleri*, (Gazi Üniversitesi Sosyal Bilimler Enstitüsü, Yayınlanmamış Yüksek Lisans Tezi), Ankara, 2006.
- MUTLU, Mehmet, *Konya'da Su Mimarisi*, (Yüzüncü Yıl Üniversitesi Sosyal Bilimler Enstitüsü, Yayınlanmamış Doktora Tezi I. Cilt), Van 2014.
- ÖDEKAN, Ayla, “Kentiçi Çeşme Tasarımında Tipolojik Çözümleme”, *Semavi Eyice Armağanı, İstanbul Yazıları*, 1992, s. 281-286.
- ÖDEKAN, Ayla, “Ahmed III. Sebili ve Çeşmesi”, *İstanbul Ansiklopedisi*, C.1, İstanbul 1993, s. 116-117.
- ÖNGE, Yılmaz, “Vakıf Müessesinde Su ve Önemi”, *Birinci Vakıf Haftası*, Ankara 1983.
- ÖNGE, Yılmaz, *Türk Mimarisinde Selçuklu ve Osmanlı Döneminde Su Yapıları*, Türk Tarih Kurumu Yayınları, Ankara 1997.
- ÖNGE, Yılmaz, “Anadolu Beylikler Döneminin Çeşme, Sebil ve Şadırvanları”, *Uluslararası Osmanlı Öncesi Türk Kültürü Kongresi Bildirileri (4-7 Eylül 1989)*, Ankara, 1997, s. 2.
- ÖZ, Mehmet, *XV-XVI. Yüzyılda Canik Sancağı*, Türk Tarih Kurumu, Ankara 1999.

ÖZ, Mehmet, “XV. Yüzyıldan XVII. Yüzyıla Samsun Yöresi”, *Geçmişten Geleceğe Samsun*, (Ed. Cevdet Yılmaz), Samsun 2006.

ÖZDEMİR, Mustafa, *Bolaman Havzası'nın Coğrafyası*, (Atatürk Üniversitesi Sosyal Bilimler Enstitüsü, Yayınlanmamış Doktora Tezi), Erzurum 2002.

ÖZKAN, Haldun, “Kitabeli Erzurum Çeşmeleri”, *Türk Dünyası, Dil ve Edebiyat Dergisi*, 2018, s. 345-370.

PİLEHVARIAN, Nuran Kara, “Osmanlı Çeşme Mimarisi”, *Türkler Ansiklopedisi*, Yeni Türkiye Yayınları, C.12, Ankara 2002, s. 247-251

SOYSALDI, Aysel, “Tekstil El Sanatlarında Su ve İbrik Motifleri”, *Hars Akademi*, 5, Aydın Uğurlu ve Geleneksel Sanatlar Özel Sayısı, 2022, s. 446-454.

SÖZEN, Metin, *Türklerde Ev Kültürü*, Türk Hava Yolları, İstanbul 2001.

TALİ, Şerife, *Ordu İli Tarihi Su Yapıları (Hamam, Çeşme, Kağır ve Ahşap Köprüler)*, Akademisyen Kitabevi, Ankara 2020.

TANIŞIK, İbrahim Hakkı, *İstanbul Çeşmeleri II*, MEB Eski Eserler ve Müzeler Umum Müdürlüğü Yayını, Ankara 1945.

TANSUĞ, Sezen, “18. Yüzyılda İstanbul Çeşmeleri ve Ayasofya Şadırvanı”, *Vakıflar Dergisi* S.6, Ankara 1965, s. 102-110.

UÇAR, Hasan, *Manisa Çeşmeleri*, (Ege Üniversitesi Sosyal Bilimler Enstitüsü, Yayınlanmamış Yüksek Lisans Tezi), İzmir 2009.

ÜNVER, Süheyl, “Edirne’de Mimari Eserlerimizdeki Tabii Çiçek Süslemeleri Hakkında”, *Vakıflar Dergisi*, S.5, 1962, s. 15-25.

YEDİYILDIZ, Bahaeddin, *Hacıemiroğulları Beyliğinden Türkiye Cumhuriyeti’ne Ordu Tarihinden İzler*, Kültür Yayını, Baskı Yücem Tanıtım, Ordu 2018.

YOLALICI, Mehmet Emin, *XIX. Yüzyılda Canik Sancağı*, Türk Tarih Kurumu Yayını, Ankara 1998.

YÖRÜKOĞLU, Ömer, *Kayseri Çeşmeleri*, Özel Baskı, Kayseri 1987.

Arşiv Kaynakları

Resmî Gazete.

Resmî Gazete.

Ordu Büyükşehir Belediyesi ve Paşaoğlu Konağı Etnografya Müzesi Dijital Arşivi.

Online Kaynaklar

<https://cip.tuik.gov.tr/?il=52> (E.T. 04.11.2024)

Sözlü Kaynak Kişiler

Aksoy, Mevlüt, 58, ortaöğretim, esnaf emeklisi.

Aksoy, Salih, 93, okuryazar, esnaf.

Araç, Şaban, 58, ortaöğretim, imam.

Bağrı, Mustafa, 91, okuryazar değil, çiftçi.

Korgan, Ömer, 57, lisans, Fatsa Belediyesi yapı kontrol müdürü.

Korgancı, Hüseyin, 60, ilköğretim, esnaf emeklisi.

Korgancı, Mustafa, 58, lisans, Korgan Belediyesi başkan yardımcısı.

Yılmazlı, Sevim, 59, okuryazar, ev hanımı.



OSMANLI DEVLETİ'NİN İLK DÖNEMLERİNDE ORDU YÖRESİNDE AHİLİK

İsmail DEMİRBAŞ

İstanbul Sabahattin Zaim Üniversitesi, Lisansüstü Eğitim Enstitüsü
(Kent Çalışmaları ve Yönetimi Anabilim Dalı Yüksek Lisans Öğrencisi)

DOI : <https://doi.org/10.29329/akalid.2024.1084.3>

Makale Geliş Tarihi : 12 August 2024

Makale Kabul Tarihi : 24 Eylül 2024

Makale Sonuçlanma Tarihi : 25 Kasım 2024

Makale Yayım Tarihi : 31 Aralık 2024

Sayfa Aralığı : 51-61

İsmail Demirbaş, "Osmanlı Devleti'nin İlk Dönemlerinde Ordu Yöresinde Ahilik", *Akademik Literatür Sosyal Bilimler Araştırmaları Dergisi (AKALID)*, C.2, S.3, Aralık 2024, s. 52-62

Öz

Hz. Muhammed döneminde kurulan erdemlilerin yemini hareketi, İslam halifelerinin, ona tabi devlet başkanlarının teşviki ve İslam toplumunun sahiplenmesiyle gelişmiştir. Fütüvvet teşkilatı adını alan bu yapılanma, Türklerin İslama girmesi ile Ahilik teşkilatı adını almıştır. Türk milletinin karakteri ile bütünleşen Ahilik; İslam prensiplerine bağlılık, fetih mefkuresi, eğitim sistemi, tasavvufi yapısı, kuvvetli teşkilat yapısı ile etkin bir ekonomik aktör olmuştur. Bu makale Ahiliği tanıma, Osmanlı'nın ilk döneminde Anadolu ve Ordu yöresindeki durumunu ortaya koymayı amaçlamıştır.

Anahtar Kelimeler: Ahilik, Fütüvvet, Ordu Yöresi, Osmanlı

Akhism in Ordu Region in the Early Periods of the Ottoman Empire

Abstract

The movement of the oath of the virtuous, founded during the time of the prophet of Islam, developed with the encouragement of the Islamic caliphs and the heads of state subject to them and with the embracement of the Islamic community. This organization, which was called the futuvvet organization, was renamed the akhi organization when the Turks converted to Islam. Integrating with the character of the Turkish nation, akhilik has become an effective economic actor with its devotion to Islamic principles, ideal of conquest, education system, sufi structure

and strong organizational structure. This article aims to introduce akhism and to reveal its situation in Anatolia and the Ordu region during the early Ottoman period.

Keywords: Akhism, Fütüvvet, Ordu Region, Ottoman

Giriş

Fütüvvet ve ahilik yapılanmasının Türk ve Müslümanların çeşitli bölgelere yayılmasında, fetihlerinde ve o bölgelerde kalıcı yerleşimlerinde önemli roller üstlendiği kaynak taramalarından anlaşılmaktadır. Bu yapılanmanın özellikle de fetih faaliyetlerinin ileri seviyelerde olduğu dönemlerde görünür ve aktif olduğu muhakkaktır. Ordu yöresi Türkler tarafından Danişmendliler döneminde parça parça fethedilmiş, Trabzon İmparatorluğu üzerine hesaplar hep yapılmıştır. 1455 Vilayet-i Rum tahrir defterleri Ordu yöresinin Osmanlı yönetimindeki en eski tahrir defteri olarak arşiv kayıtlarımızda bulunmaktadır.

Trabzon İmparatorluğu üzerine hesapların yapıldığı dönemde Türk akıncı beyleri ve ahalisi yanında, seyyid, fakih, hatip, imam, hafız gibi dini kurumsal aktörler, ahi ve Abdal taifesi gibi fütüvvet anlayışını ve fetih mefkuresini benimsemiş birçok tasavvufi yapının da teşvik edilerek ve desteklenerek bölgeye yöneldiği kaynaklardan anlaşılmaktadır. Bu yapılar içinde yazılı kaynaklar ve bölgenin tahrir defterleri incelendiğinde ahiler gibi ticaret ile zaaat teşkilatları, abdallar gibi fetih ve yiğitlik mefkuresini benimsemiş dini tasavvufi kurumsal yapıların tebarüz ettiği görülmektedir. Bu çalışmada dönem seyahatnameleri, vakıf kayıtları, tahrir defterleri ve İslam tarihi kaynakları taranarak konu irdelenmeye çalışılacak, Ordu yöresinin Türk-İslam yurdu olmasında ahilik teşkilatının rolü ortaya konulmaya çalışılacaktır.

1. Ahilik

Ahi kelimesinin Arapça *kardeşim* manasına gelen ahî, Türkçe *cömert* manasına gelen *akı* kelimesinden türediği görüşleri dile getirilmekle beraber her halukarda ahi kelimesinin temelde Kur'an ve Hz. Muhammed'in sünnetine dayanan prensipleri benimseyen, çok geniş bir coğrafyaya yayılmış olan, zamanın ihtiyacına göre fütüvvet anlayışını benimseyen, ticaret ve zanaat erbabı olup, faal ve organik bir yapılanması ve bir çok yerde zaviyeleri bulunan dini-tasavvufi-mesleki karakterli yapılanmayı ifade ettiği muhakkaktır. Fütüvvet ise Arapçada *gençlik*, *kabramanlık*, *cömertlik* anlamlarına gelir. Fütüvvet kavramı sünnî tasavvuf çerçevesinde ortaya çıkmış ve gelişmiştir. Abbâsî halifesi Nâsır-Lidînilâh'ın (1180-1225) teşkilâtlandırarak kendine bağladığı fütüvvet kurumu, İslam halifesinin teşviki ile tüm İslam coğrafyasında etkin olmuştur.¹

Ahiliğin ortaya çıkışı ve Anadolu'da yayılışı Türklerin, İslam'ı din olarak benimsemesiyle yakından bağlantılıdır. Özellikle o asırlarda tasavvufi fikirlerin ortaya çıkışı ve bunların cihat şuurunu telkin etmeleri de Türkler arasında İslam'ın yayılmasını hızlandırmıştır. İlk müslüman Türk devletlerinin tasavvufi cereyanları desteklemeleri ve derviş-gaziler için tekke, zaviye ve ribat inşa etmeleri bahsi geçen yaşayış tarzının

¹ Süleyman Uludağ, "Fütüvvet", *Diyanet İslam Ansiklopedisi (DİA)*, Cilt: 13, Ankara, 1996, s. 261.

yaygınlaşmasını kolaylaştırmıştır.² Sünni İslam alimlerinin eserleri arasında fütüvvet-name isimli eserlerin çok sayıda olduğu, fütüvvet hareketi ile ahiliğin genel prensiplerinin bu eserler vasıtasıyla yayıldığını müşahede etmekteyiz. Anadolu'da ahiliğin kurucusu olarak İran'ın Hoy şehrinde doğan Şeyh Nasîrüddin Mahmûd (ö.1262) kabul edilmiş, sonraları Ahî Evran ismiyle anılmıştır. I. Aladdin Keykubat'ın fütüvvet teşkilarına katılması ve ahiliğe büyük destek olması bu yapılara ilgiyi artırmıştır.³

Asya içlerinden Anadolu'ya gelen mutasavvıflardan biri olan Ahî Evran, bir müddet Denizli, Konya ve Kayseri'de ikamet ettikten sonra birçok şehir ve kasabayı gezerek ahilik teşkilâtının kuruluşunda ve yayılışında önemli bir rol oynamıştır. Ahi Evran'ın debbağlık (dericilik) mesleğini icra ettiğine dair anane, onun velî olarak anılmasından sonra debbağ esnafının pîri sıfatıyla yüceltilmesine sebep olmuştur. Bu bakımdan Türk debbağlarının silsilenâmeleri kendisine dayandırılmış ve oradan da bütün debbağların pîri olan Zeyd-i Hindî'ye götürülmüştür. Osmanlı Devleti döneminde Ahî Evran'ın esnaf zümresi arasında pîr olarak kazandığı itibar bütün Anadolu, Rumeli, Bosna ve hatta Kırım'a kadar yayılmıştır.⁴

Ahiler, bağımsız siyasî bir güç olmamakla birlikte, merkezî otoritenin zayıfladığı, anarşi ve kargaşanın ortaya çıktığı dönemlerde siyasî ve askerî güçlerini göstermişler ve önemli fonksiyonlar üstlenmişlerdir. Moğol istilâsı sırasında ahi birlikleri şehirlerin yönetimine mahallî otorite olarak hâkim olmuşlardır. Ahiliğe çok hizmet eden I. Alâeddin Keykubad, oğlu II. Gıyâseddin Keyhüsrev tarafından öldürülünce, ahilerin II. Gıyâseddin'e karşı direndikleri ve onun Kösedâğ'da Moğollara yenik düşmesinden sonra Tokat ve Sivas'ı ele geçiren Moğollara karşı Kayseri'yi başarıyla savundukları bilinmektedir. Osmanlı döneminde Düzmece Mustafa hadisesinde Bursa'yı ona karşı savunmuşlar, Ankara ahileri ise şehri yönetmişlerdir. Ahiler cihat mefkuresine sahip olduklarından, devamlı gaza yapılan uç bölgelerine yönelmişlerdir. Bu duygu onları Osmanlı Beyliğ'inin kuruluş sahasına doğru harekete geçirmiştir.⁵

İlk Osmanlı padişahlarının ve vezirlerinin çoğunun ahi teşkilâna mensup şeyhler olduğu, I. Murad'ın şed kuşandığı ve teşkilâttan fetihlerde askerî bir güç olarak faydalandığı bilinmektedir. XIV. yüzyıl ortalarında Orhan Gazi döneminde Anadolu'yu gezen ünlü seyyah İbn Battûta seyahatleri esnasında Ordu yöresi çevresinde Sivas'ta Ahi Çelebi ve Ahi Bıçakçı, Gümüşhane'de Ahi Mecdüddin ve Erzincan'da Ahi Nizameddin tekke ve zaviyelerini ziyaret etmiş, Sivas Kadısı ve Eretna Bey ile yaşadıklarını da aktarmıştır.

İbn Battûta seyahatnamesindeki ifadelerden, Anadolu'da ahi tekke ve zaviyelerinin ilgisini celbetmesinden sonra onları her gittiği yerde özellikle aradığını ve araştırdığını, onların misafirperverliklerine özellikle vurgu yaptığını, Denizli'de ahilerin zaviyelerine gelen misafirleri ve yolcuları ağırlama konusunda âdeta birbirleriyle yarışık-

² İlber Ortaylı, *Loncadan Oda'ya İstanbul Ticaret Odasının 125 Yılı Anısına*, İstanbul Ticaret Odası Yayınları, İstanbul 2007, s. 53.

³ Ziya Kazıcı, "Ahilik", *Diyanet İslam Ansiklopedisi (DİA)*, Cilt: 1, İstanbul, 1988, s. 540-542.

⁴ İlhan Şahin, "Ahî Evran", *Diyanet İslam Ansiklopedisi (DİA)*, Cilt: 1, İstanbul, 1988, s. 529-530.

⁵ İlber Ortaylı, *Loncadan Oda'ya İstanbul...*, s. 541.

larına dikkati çektiğini görmekteyiz. Ayrıca ahilerin ibadetlerine düşkün kimseler olduklarını, mübarek gün ve gecelerde bir araya geldikleri ve merasimlerini icra ettiklerini, Cuma namazlarını yerleşim merkezinin en büyük mescidinde kıldıklarını, bayram namazlarından önce mezarlığı ziyaret ettiklerini, daha sonra namaz için mescide geçtiklerini, namazdan sonra kurbanlar kestiklerini, sofralarda yemek yediklerini, Cuma gecesi ve aşure günlerinde dergâh ve zaviyelerde toplanarak zikir, vaaz ve Kur'an tilavet ettiklerini anlamaktayız.⁶

İbn Battûta'nın notlarından hareketle, ahilerin sadece üstün ahlakî özelliklere sahip sadece misafire ikramda bulunan cömert insanlar değil, aynı zamanda kötülerle ve kötülüklerle mücadele eden, huzurlu ve güvenli bir toplum oluşturma gayretinde olan insanlar oldukları sonucuna varılabilmektedir.⁷

2. Ahilikte Ticaret ve Zanaat Yapılanması

Fütüvvetname öğretilerinde çırak, kalfa, ustalardan İslam Dini gereklerine, başlarında bulunan ahilere, ahilik usul erkanları ile genel ahlak ilkelerine sıkı bir bağlılık beklenmekte ve bu durum sıkı bir şekilde kontrol altında tutulmaktadır. Küçük yaştan itibaren ahilik eğitimine alınan insanlar, denene denene belli kademe ve imtihanlardan geçerek, kalfalığa ve sonunda ustalığa yükselirler. Bu geçişlerin hepsinde âdeta o kişinin öğrendikleri ile hayatındaki davranışları bütünleşir. Ahilik kurumu mensubunun bütün hayatı sanki kontrol altındadır. Onun için yolda yürüyüşünden hasta ziyâretine kadar yapacağı bütün işlerde dikkat edeceği hususlar kendisine kitaplardan okunarak, dinletilerek veya gösterilerek öğretilir.

Ahilik geleneğinin gündelik yaşamda önemi büyük olan esnaf idarecileri ve ileri gelenleri zaman zaman isim değiştirseler bile varlıklarını sürdürmüştür. Çırak, kalfa ve usta mertebesinde olan esnafların idarecilerine bazen sadece ahi ünvanı verilerek, bazen esnaf aksakallıları veya ihtiyarları, bazen ahi babaları,⁸ bazen pir denilerek; kurumsal yapıların oturmasından sonra da kethuda denilerek idarecilikleri vurgulanmıştır. Ahi idarecilerinin görüşleri de birçok meselede ön şart olarak konulmuş ve birçok meselede ahilerin kefaletine başvurulmuştur. Öyle ki ülke içinde seyahat edecek esnaf kalfalarının ahi babaları ve ustaları kefil olmadan eğer bu mümkün değilse bu ikisinin elindeki defterlere bakılmadan mürur tezkeresi yazılmamıştır.

⁶ Ebu Abdullah Muhammed İbn Battûta Tancî, *İbn Battûta Seyahatnamesi*, C.1, Çeviri: A. Sait Aykut, Yapı Kredi Yayınları, İstanbul, 2004, s.581

⁷ Mehmet Şeker, *İbni Batuta'ya Göre Anadolu'nun Sosyal Kültürel ve İktisadi Hayatı ile Ahilik*, Kültür Bakanlığı Hagem Yayınları, Ankara 2001, s.74-72 ; Ali Tekkoyun, *İbn Battuta'ya Göre Anadolu'nun Sosyal-Kültürel ve İktisadi Hayatı İle Ahilik*, Ahilik Ansiklopedisi, Cilt: 2, Gümrük ve Ticaret Bakanlığı Yayını, Ankara 2014, s.18

⁸ Şeyma Arıkan, *3 Numaralı Sivas Şerhiye Sicilinin (H.1202-1203 /M.1787- 1788) Transkripsiyon ve Değerlendirmesi*, Erciyes Üniversitesi Sosyal Bilimler Enstitüsü, Yayınlanmamış Yüksek Lisans Tezi, Kayseri 2009, s. 64, 157, 274.

3. Ahi Zaviyeleri ve Ahi Adetleri

İbn Batutadan öğrendiğimize göre, ahi zâviyelerinde günlük ibadetler müştereken yapılmaktadır. Vakitlerinde eğer zâviyede bulunuluyorsa Namaz cemaatle kılınır. Kur'ân okuyanlar dinlenir ve zâviyelerde hâfızlar da mevcuttur. Fütüvvetnâmelere göre zâviyelerde Kur'ân öğrenimine de önem verilmektedir. Zira zâviyede bulunanlara dinî hayat için gerekli Kur'ân bilgileri daha başlangıçtan itibaren verilmektedir. Bu bilgiler nazari bilgiler olarak kalmamakta, aynı zamanda ibâdet hayatına da yansıtılmaktadır.⁹

Osmanlı Devleti'nin kuruluşu ve büyük devlet haline gelişinde ahilik teşkilatı ve Abdal tifesinin rolünün büyüklüğü ortaya koyulurken bu tasavvufi yapıların şehir ve köylerde yapılandıkları da dile getirilmiştir.¹⁰

4. Askerlik ve Ahiler

Ahiliğin şeyhleri ile bütünleşen ve tasavvufi yönü kuvvetli olan niteliği organize bir yapıya bürünmüş olmakla birlikte, yakın mevkilerde fetihlerin tamamlanması ile fetih misyonunu benimseyen ahiler ya fetih için sınır boylarına hicret etmiş veya ekonomik yönleri ağır basan esnaf birlikleri haline dönüşmeye başlamıştır. Üretim-tüketim düzeninde daha fazla görünür hale getirilen ahiler, Osmanlı Devleti'nde iktisadi ve askeri zümreler içinde sayılmışlardır. Osman ve Orhan Gazilerin birçok silah arkadaşı ahi ve derviş unvanı taşımaktadır.¹¹ İbn Battuta, Orhan Gazi döneminde (1324-1359) Batı Anadolu'daki Osmanlı arazilerini gezerken Mudurnu kasabasında bir ahi tekkesine girdiğini belirtmektedir.¹² Seyyah, genç ahilerden bahsederken şehirlerine gelen yabancıları eşkıyanın ve vurguncuların ellerinden kurtardıklarını anlatması onların esnaflık kadar askeri yönleri de olan bir grup olduklarını açık bir şekilde göstermektedir.¹³ Daha çok genç bekâr erkeklerden müteşekkil ahilerin, önderleri eşliğinde organize olduklarını belirten seyyah, gençlerin kazandıkları parayı gün sonunda liderlerine verdiklerini ve bu gelirlerin tekkelerde misafirler için harcandığını da ekleyerek ahiliğin sosyal yaşama katkısını tarihe not düşmektedir.

Ahilik teşkilatının tarihsel kökleri, fütüvvet ve fetih misyonu sahibi olmaları itibarıyla bazı askeri vasıflarının olduğu muhakkaktır. Başlangıçta genç ve bekâr erkeklerden oluşan bu grupların elinde silah olması, ahi sıfatını taşıdıklarında devlet ile irtibatı zorunlu kılmıştır. Ahilerin bu durumu orducu esnafı şeklinde Osmanlı ekonomi tarihinde yer aldığı gibi askeri tarihinde de yer edinmiştir.¹⁴ Ordunun hayvan varlığı-

⁹ Mehmet Şeker, *İbni Batuta'ya Göre Anadolu'nun Sosyal Kültürel ve İktisadi Hayatı ile Ahilik*, Kültür Bakanlığı Hagem Yayınları, Ankara 2001, s. 74-82.

¹⁰ Âşıkpaşazade, *Osmanoğullarının Tarihi*, Haz. Kemal Yavuz- M.A. Yekta Saraç, Koç Kitaplığı Yayınları, İstanbul 2003, s. 298.

¹¹ Ömer Lütfi Barkan, "Osmanlı İmparatorluğunda Bir İskân ve Kolonizasyon Metodu Olarak Vakıflar ve Temlikler I: İ.Devirlerinin Kolonizatör Türk Dervişleri ve Zaviyeler", *Vakıflar Dergisi*, Sayı: 2, Ankara 1942, s. 299

¹² Ebu Abdullah Muhammed İbn BattûtaTancî, *İbn Battûta Seyahatnamesi*, s. 435.

¹³ Ebu Abdullah Muhammed İbn BattûtaTancî, *İbn Battûta Seyahatnamesi*, s. 404.

¹⁴ Şenol Çelik, "Orducu", *Diyanet İslam Ansiklopedisi (DİA)*, Cilt: 33, İstanbul 2007, s. 370-373.

nın mutad ihtiyaçlarının giderilmesi, stratejik öneme haiz askeri levazımın nakliyesi, ordunun ekmek ihtiyacı kadar değişik sahalarda ahiler orduya katkı sunmaya devam etmiştir. Fetih faaliyetlerinde ise topyekûn fetih bölgesi çevresine önceden yerleşip hem istihbarat hem de lojistik manada fethetme zemin hazırladıkları tüm muteber kaynaklarda zikredilmektedir.

5. 1455 Tahrir Defterine Göre Ordu Yöresinde Ahilik

Anadolu şehirlerine yapılan Moğol saldırıları sonrası Selçukluların yenilmesi ve Alaeddin Keykubat'ın şehit edilmesi (M.1237) akabinde ahi toplulukları Kayseri örneğinde olduğu gibi şehirlerini savunmuşlar fakat Moğol saldırılarına iç isyanlar da eklenince Kayseri, Sivas, Tokat gibi şehirler Moğol yağması ile harap edilmiştir. Danişmend Gazi, bu bölgelerde yürüttüğü fetih faaliyetlerinde halifeden izin talebi sonrası kendisine hilat ve Battal Gazinin sancağının verildiği Danişmendnamede zikredilmektedir.¹⁵ Haçlı seferlerini ilk karşılayan Müslüman devlet olması sebebiyle de fütüvvet hareketinin sempatisi ve desteğini kazanmıştır. Sonraki dönemlerde de bu sempatinin ahi teşkilatlarınca da devam ettiği görülmektedir. Selçuklu devletinin dağılmasından sonra, daha önce Sivas olan başkentlerini Danişmendliler Niksar'a taşımış Taceddinoğulları Beyliği de burayı başkent edinerek bölgede hakimiyet alanı oluşturmuştur.¹⁶ Türk ve müslüman unsurların Trabzon İmparatorluğu bölgesinin fethi için uç bölgelere yerleşme faaliyetinin yanına iç bölgelerdeki Moğol yağmalarının ve iç karışıklıkların etkisi de eklenince Tokat, Niksar, Canik ve Ordu havalisine ilginin artması muhakkaktır.¹⁷

*" Niksar çevresinde etkin olan Ahî Pehlivan, Ahî Nahcivan ve Ahî Şahîn gibi dervişler, bahse konu uç mintikalarına çekilme sürecinde ortaya çıkmışlardır. Onların yaşadığı dönemlerde yıkılan Danişmentli Beyliği'nin külleri üzerinde Niksar merkezli Taceddinoğulları ve Ordu Mesudiye Kaleköyü civarında Hacıemiroğulları beylikleri kurulmuştur. Ahîler, kurdukları vakıflar vasıtasıyla söz konusu iki beyliğin halkı üzerinde de derin etki bırakmışlardır."*¹⁸

Ordu yöresinde Osmanlı Devleti ilk döneminde çokça zaviye olduğu dönemin tahrir kayıtlarına yansımıştır. Merkezi Niksar'da bulunan Ahi Pehlivan vakfiyesinin "Darü's Sülehası"¹⁹ Mesudiye'nin Yavadı/Yeşilce köyünde oluşturulmuş olan şubesinin vakfiye kayıtları günümüze ulaşmıştır. Bu vakfiye kayıtları tüm zaviyelere şamil kılınabilecek bilgiler vermektedir. Vakfiye ye göre zâviyede sûfiler, fukara, mesâkîn ve sulehâ ortak bir hayat sürmektedir. Zaviye dışında diğer kuruluşlarda da

¹⁵ Necati Demir, *Tacettinoğulları Beyliği*, Niksar Belediyesi Yayınları, Niksar 2017, s. 53; Abdulkerim Özaydın, *Danişmend Gazî, Diyanet İslam Ansiklopedisi (DİA)*, Cilt: 8, s. 467-469.

¹⁶ N. Demir, *Tacettinoğulları Beyliği*, s. 21.

¹⁷ Bahaddin Yediyıldız, *Ordu Tarihinden İzler*, OBB Kültür Yayınları, Ordu, 2018, s. 247.

¹⁸ Mehmet Fatsa, *Niksar Bölgesindeki Ahi Vakıflarının Karadeniz Bölgesinin İskanı ve İslamlaşmasındaki Rolü*, Vakıflar Dergisi 39. Ankara 2013 s. 27-40.

¹⁹ Ahi Pehlivan ülkenin sosyal, ekonomik ve kültürel açıdan sıkıntılar içinde bulunduğu günlerde, "tarikat şeyhi ile tarikat usullerine göre terbiye görmüş olan ve şeriatın zahîrî hükümlerine göre daima ibadetlerini yerine getirmeye çalışan sulehâü's sûfiye'nin(sûfilerin iyileri, yararlıları, yetkilileri ve günah işlemeyenleri) oturması için bir zaviye" yaptırmış ve vakfiye metninde de Dârü's-Sulehâ(iyiler evi)adı ile anılmıştır, B. Yediyıldız, *Ordu Tarihinden İzler*, s. 247.

mütevelliler, aşçılar, hafızlar, hademeler, vs. çalışmaktadır. Dârü's-sulehâ veya zaviyenin ilmi ve manevi sorumlusu olan ve bu müesseseye şahsiyet kazandıran asıl görevli şeyhtir. Vakfiye kayıtlarına göre şeyhlik yapacak kişinin alim, âbid, vera sahîbi, zâhid, tasavvuf âdâbını bilen ve sülûk ehlini yönlendirebilecek seviyede biri olması gerektirir. Yine cuma, bayram günleri, cenazeler, hasta ziyaretleri ve başka zaruri haller dışında görevinden ayrılamayacağı ve zâviyede kalması gerektiğine dikkat çekilmiştir. Şeyhin namaz kıldırabilecek yetkinlikte olması ve beş vakit namazda imamlık yapacağı, namazlardan sonra aşrı şerif okuyacağı vakıf şartına bağlanmıştır.²⁰

Şeyhin namaz bitiminde "*Allah*" zikri yapması, cemaatle vakfın kurucusuna, ecdada ve bütün müminlere dua etmesi kurala bağlanmıştır. Şeyh efendinin ücretinin ne kadar olacağı ve ne şekilde ödeneceği, ayrıca zâviyede şeyhe ezan okumak, zikir ve sair ibadetler sırasında yardımcı olmak gibi görevlilerden söz edilmiş, bu kişilere ne kadar ve ne şekilde ücret ödeneceği de karara bağlanmıştır. Yine vakfiyede hangi gün ve gecelerde ne şekilde ikramlar yapılacağı özel günlerin özel ikramları da zikredilerek dile getirilmiştir. Vakfiyede ayrıca vakfa ait olan ve gelir getiren mülkler tek tek kaydedilmiş bu gelirlerden ne şekilde ve kimlere ödemeler yapılacağı ayrıntılı olarak zikredilmiştir.²¹

Zikredilen tarihte Ordu yöresindeki tüm zaviyelerin Ahi Pehlivan zaviyesi ile birebir aynı olmadığı muhakkaktır. Fakat daha önce ziredilen literatür ile birleştirildiğinde dönemin zaviyelerinin genel yapısı hakkında ortak kanaatler oluşturacağı da muhakkaktır. Ahi Pehlivan Zaviyelerinin en büyük özelliği büyüklüğü ve işlem hacmi ile diğer zaviyelere hem örneklik teşkil etmesi hem de onları yönlendiren mahiyette olmasıdır. Kurulduğu yerlere dikkat edilecek olursa Niksar hem Danişmendlilerin, (son zamanlarının) hem de Tacettinoğulları Beyliğini başkentidir. Ordu Mesudiye ise Hacı Emiroğulları Beyliğini başkentidir. Yine bu merkezler dönemin ticaret yollarının ve müslümanlar için büyük öneme haiz olan hac yollarının geçiş noktalarıdır. Bu özellikler ise bu zaviye mekezlerini Ordu yöresinin can damarları haline getirmekte ve zaviyelerin yöredeki belirleyici rolünü pekiştirmektedir.²²

Zikredilen tahrir defteri incelendiğinde dini aktörler olarak fakih, seyyid-şerif, hatip, imam, hafız, şeyh gibi şahsiyetler bulunmaktadır. Fakih; Fıkıh ilmi, İslam hukuku ilmini medreselerde okuyup icazet almış kişilerdir. Bu kişiler müstakbel kadı adaylarıdır, kadıların olmadığı durumlarda hukuki konularda halka yol gösteren kişilerdir. 1455 Tahrir defteri incelendiğinde ahiler içinde fakih olanlar olduğu gibi, imam ve hatipler arasında da fakihler²³ görülmekte, bu vazifelerde olmayan fakihler de mevcuttur. Osmanlı beyliğinde Osman Gazi adına ilk hutbeyi okuyan, Osmanlı Devle-

²⁰ Bahaddin Yediyıldız, "Niksarlı Ahî Pehlevan'ın Darü's Sülehası", *Türk Taribinde ve Kültüründe Tokat Sempozyumu*, 2-6 Temmuz, Tokat Valiliği Yayını, Ankara, 1986, s. 281-290.

²¹ M. Fatsa, *Niksar Bölgesindeki Ahi Vakıflarının Karadeniz...*, s. 31-32.

²² Bahaddin Yediyıldız - Ünal Üstün, *Ordu Yöresinin Tarihinin Kaynakları I. 1455 Tarihli Tahrir Defteri*, Türk Tarih Kurumu Yayınları, Ankara, 1992.

²³ B. Yediyıldız - Ü. Üstün, *Ordu Yöresinin Tarihinin Kaynakları...*, s. 3-5.

ti'nin ilk kadısı, imam-hatibi unvanını taşıyan kişi Şeyh Edebalının damadı da olan Dursun Fakih olarak zikredilmektedir.²⁴Bu tespitler de fakihlerin dönem içindeki önemini ortaya koyması açısından önemlidir.

Peygamber sülalesinden gelenlere Osmanlı maliyesinden Hz. Peygamberin hukuki konumu vesilesi ile pay ayrılmakta ve kendilerine ödenmektedir. Ayrıca bu kişilerin Nakibü'l-eşrafılık yapılanması tarafından kayıtları tutulmakta, bu yapılanma ile özel olarak takip edilmekte ve kızların uygunsuz kişilerle evlenmesi gibi birçok olumsuz durumların da önüne geçilmektedir. Evlad-ı Nebiler toplumunda mümtaz bir yere sahip olmakla beraber halkı irşat başlıca görevleri arasında yer almaktadır.²⁵

Hatip; Vaaz ve nasihatlarla halkı irşad etmek, cenaze işlemleri ve dualar gibi diğer dini hizmetler hatiplerin görevleridir. İmamlar ise daha çok camilerde namaz kıldırarak, hutbe irad etmek, duaları yapmak ve diğer dini hizmetlerin yanında hatiplerin olmadığı yerde onların görevlerini de ifa etmekle görevlidirler. Hafızlar ise halka ve çocuklara kuran öğretimi, çeşitli ortamlarda kuran tilaveti ile ilgilenmektedirler. Cami görevlerinde imamlara yardımcı olmakta, imam ve hatiplerin olmadığı yerlerde onların görevlerini de yapmaktadırlar.

1455 tarihli tahrir defteri ayrıntılı incelendiğinde çok sayıda ahi adını taşıyan kişi olduğu görülmektedir. Ticaret ve Zanaat erbabının çoğunlukla ahi isimli kişilerin bulunduğu yerleşim birimlerinde kümelenmişlerdir. Ahi isimli kişilerin diğer ticaret ve zanaat erbabının aksine vergiden muaf oldukları da anlaşılmaktadır. Birçok gösterge ahilerin diğer ticaret ve zanaat erbabına liderlik ettiğini işaret etmekte ayrıca ahiler arasında Pir lakabı²⁶ olanların olması kendi içlerinde de hiyerarşiyi işaret etmektedir.

6. Ekonomi, Esnaf, Zanaatkarlık ve Ahilik

1455 tarihli tahrir defterine göre Ordu yöresinde ticarete ölçü birimi olarak daha çok arpa, buğday, un, baklagilleri ölçen ahşap veya metal kap olan Amasya müd'ü kullanılmaktadır. Pazarların (özellikle yayla pazarları) vergilerinin gözle görünür olması ticaretin üretken olduğunu göstermektedir. Şehir merkezlerinde örgü iplerini boyamak için fabrika tarzı boyahanelerin olduğu ve vergisinin hacimli olması dokuma ve örgü sektörünün yaygınlığına işaret etmektedir. Güvenli yolculuk için yol ücreti, liman gelirleri, tuz (nemek) maden geliri, yayla hayvanlarının satılan derisinin (ruga) gelirlerinin kayıtlara yansımaları ahilerin faaliyet alanlarının; hizmet sektörü, tarım, hayvancılık, zanaatler ve askeri alanlar başlıklarında toplanabileceğine işaret etmektedir.

Ahilikteki başlıca hizmet sektörleri şunlardır: Kürekçi (*subaşı çalışanı*), mukataa muhterife (*sanatkar iş sahipleri*), ambardar, ahundat (*yer kazın, delik açan, lağımçı*), bostancı, emirahur (*seyis, hayvan bakıcısı*), surnasurniyan (*sur, düğün, ziyafet, şenlik organizasyonu*).

²⁴ Hasan Aksoy, "Fakih", *Diyanet İslam Ansiklopedisi (DİA)*, Cilt: 10, Ankara 1994, s.7-8

²⁵ Ş. Tufan Buzpınar, "Nakibu'l Eşraf", *Diyanet İslam Ansiklopedisi (DİA)*, Cilt: 32, Ankara 2006, s. 322-324

²⁶ B. Yediyıldız - Ü. Üstün, *Ordu Yöresinin Tarihinin Kaynakları...*, s. 173.

yapan kişiler), pirinççi, çeltikçi, girdekan (ceviz, fındık), asel (bal), keten,²⁷ işlerini yapan meslek erbebları. Ahilikte başlıca zanaat faaliyetleri ise şunlardır: Kuyumculuk (değerli maden dökümcü),²⁸ demirci²⁹ kovancı (arı kovanı imal eden marangoz),³⁰ haddad (demirci, çilingir), habbaz (fırıncı), kalpakçı (baş giysisi), hallaç, (yün işçisi), cüllâh (pamuklu dokuyan dokumacılar), hayyat,(terzi), küreci (madenci), saraç, bazergan (pirinç, çeltik satan), kazancı, terzi, koyuncu, neccar, boyacı, körükçü, değirmenci (asiyab), Sayacı, lend .³¹

7. Askerî Alan Faaliyetleri

Askeri faaliyetler ile ilgili zanaatlerin ayrı bir konumu vardır vergilerini imal ettikleri ürünlerin öder, şehri korumak için ve orduyu savaş düzeninde hazır tutmakla görevli kalebendlere teslim ederler. Kuşcu, bazdâr, kalkancı, yaycı, kemangeran, okçu, avcı kuşu (âşiyânbaz) Şahin, Sungur ve Çakır³² ile uğraşanlar.

Sonuç

İslam Peygamberinin peygamberlik öncesine dayanan ve adaletsizliğe karşı mücadeleyi önceleyen faziletliilerin yemini (Hıf'ul Fudul) daha sonra İslam halifesinin ve ona tabi devlet idarecilerinin öncülünde fetüvvet teşkilatına dönüşmüştür. Fütüvvet teşkilatı Türklerin İslama girişi ve savaşçı karakterinden dolayı başka bir forma bürünmüş ve ahilik teşkilatı ortaya çıkmıştır. Ahilik teşkilatı İslami esasları temel alan, cihat mefkuresini benimseyen, tasavufi yapısı olan, ticaret ve zanaat ehli olup bu alanda yapılan köklü bir eğitim ve otokontrol sistemi olan bir teşkilat olduğu gö-

²⁷ B. Yediyıldız - Ü. Üstün, *Ordu Yöresinin Tarihinin Kaynakları...*, s. 1-188; Cengiz Kallek, "Müd", *Diyanet İslam Ansiklopedisi (DİA)*, Cilt: 31, İstanbul 2020, s. 455-457

²⁸ Nebi Bozkurt, "Kuyumcu", *Diyanet İslam Ansiklopedisi (DİA)*, Cilt: 26, Ankara 2002, s. 513, Kuyumcu; Türkçe kud-mak, kuymak (*maden*) *dökme* kökünden türeyen kuyumcu "dökümcü, dökmeçi" ve kuyumculuk "dökümcülük, dökmeçilik" anlamını taşımaktadır. Terim olarak yalnız kıymetli madenleri kapsamına alan kelime için bugün, "birtakım teknik bilgilerle el becerisi yanında zevkiselim ve yüksek bir estetik anlayışı gerektiren kıymetli maden ve taşlardan ziynet eşyası imal etme sanatı" tanımlaması yapılabilir.

²⁹ Dış hizmetlilerden olan bostancıların başlıca görevleri saraya ait bağ ve bahçelerle padişaha mahsus kayıklarda çalışmaktı; Bahaddin Yediyıldız - Ünal Üstün, *Ordu Yöresinin Tarihinin Kaynakları I. 1455 Tarihlî Tabir Defteri*, Türk Tarih Kurumu Yayınları, Ankara, s. 2; Abdulkadir Özcan, "Bostancı", *Diyanet İslam Ansiklopedisi (DİA)*, Cilt: 6, İstanbul 1992, s. 308.

³⁰ 1455 yılında Ordu ve çevresinde yapılmakta olan arıcılık ve bal üretimi, bölgede kovancılık mesleğinin de artmasına sebep olarak bölge ekonomisine yeni bir katkı sağlamıştır. 1455 yılı Canik-i Bayramlı tahririnde birçok vergi mükellefi mesleklerinden dolayı "kovancı" olarak kaydedilmiştir. Bucak'ın Demircülü karyesinde meskûn Yahya v. Eymir'in mesleği kovancılıktır. Yörede mesleki bir ad olarak kullanılan *kovancı* aynı zamanda köy ve mezra'a adı olarak da kullanılmıştır. Satılmış-ı Bayram yöresinde bir köy, Sevdeşlü (*Ulubeylü*) yöresinde bir köy ve Fermûde'nin Çakallu karyesinde bir mezra'a Kovancı adıyla kaydedilmiştir Bahaddin Yediyıldız, *Ordu Taribinden İzler*, OBB Kültür Yayınları, Ordu, 2018, s. 105, 195, 283). Bu daha çok o mahalde yapılan mesleklerin yansıması sonucuyla ortaya çıkmaktadır ki, Ordu yöresinde bu şekilde meslek adı olarak, demircilü, demürciköy, kazancılar, kuyumculu gibi adlar da mevcuttur: B. Yediyıldız - Ü. Üstün, *Ordu Yöresinin Tarihinin Kaynakları...*, s.141, 159, 202, 255, 358, 364.

³¹ B. Yediyıldız - Ü. Üstün, *Ordu Yöresinin Tarihinin Kaynakları...*, s. 1-173

³² B. Yediyıldız - Ü. Üstün, *Ordu Yöresinin Tarihinin Kaynakları...*, s. 1-206.

rılmektedir. Bu teşkilatın Ordu yöresinde Osmanlı Devleti'nin ilk döneminde aktif olduğu eğitim sistemi ve teşkilat yapılanmasının olduğu, ekonomiyi derleyip toparlarken sosyal yönden toplumun belirleyici unsurlarından biri olduğu ve askerlik faaliyetinde de etkin roller üstlendiği görülmektedir. İlk Osmanlı dönemi Ordu yöresi tarihinde ahiliğin araştırılacak birçok yönünün olduğu bu alanın bakir bir alan olduğu ve bu alanda yapılacak çalışmalar ile günümüz ekonomisine ışık tutacağı ortaya çıkmıştır.

Kaynakça

AKSOY, Hasan, “Dursun Fakih”, *Diyanet İslam Ansiklopedisi (DİA)*, Cilt: 10, Ankara 1994.

ARIKAN, Şeyma, *3 Numaralı Sivas Şerhiye Sicilinin (H.1202-1203/M. 1787- 1788) Transkripsiyon ve Değerlendirmesi*, Erciyes Üniversitesi Sosyal Bilimler Enstitüsü, Yayınlanmamış Yüksek Lisans Tezi, Kayseri, 2009.

ÂŞIKPAŞAZADE, *Osmanoğullarının Tarihi*, (Haz. Kemal Yavuz - M. A. Yekta Saraç), Koç Kitaplığı Yayınları, İstanbul, 2003.

BARKAN, Ömer Lütfi , “Osmanlı İmparatorluğunda Bir İskân ve Kolonizasyon Metodu Olarak Vakıflar ve Temlikler I: İ.Devirlerinin Kolonizatör Türk Dervişleri ve Zaviyeler”, *Vakıflar Dergisi*, Sayı: 2, Ankara, 1942.

BOZKURT, Nebi, “Kuyumcu”, *Diyanet İslam Ansiklopedisi (DİA)*, Cilt: 26, Ankara 2002.

BUZPINAR, Ş. Tufan, “Nakibüleşraf”, *Diyanet İslam Ansiklopedisi (DİA)*, Cilt: 32, Ankara, 2006.

ÇAĞATAY, Neşet, *Ahîlik Nedir?*, Kültür Bakanlığı Yayınları, Ankara, 1990.

ÇELİK Şenol, “Orducu”, *Diyanet İslam Ansiklopedisi (DİA)*, Cilt: 33, İstanbul, 2007.

DEMİR, Necati, *Tacettinoğulları Beyliği*, Niksar Belediyesi Yayınları, Niksar, 2017.

FATSA, Mehmet, “Niksar Bölgesindeki Ahi Vakıflarının Karadeniz Bölgesinin İskanı ve İslamlaşmasındaki Rolü”, *Vakıflar Dergisi*, Sayı: 39, Ankara, 2013.

GÖLPINARLI, Abdülbâki, “İslâm ve Türk İllerinde Fütüvvet Teşkilâtı”, *İktisat Fakültesi Mecmuası*, Cilt: 11, Sayı: 1-4, İstanbul, 1950.

İbn Battûta Seyahatnamesi, Cilt: 1, (Çev. A. Sait Aykut), Yapı Kredi Yayınları, İstanbul, 2004.

KALLEK, Cengiz, “Müd”, *Diyanet İslam Ansiklopedisi (DİA)*, Cilt: 31, İstanbul, 2020.

KAZICI, Ziya, “Ahilik”, *Diyanet İslam Ansiklopedisi (DİA)*, Cilt: 1, İstanbul, 1990.

OLTAYLI, İlber, *Loncadan Oda'ya İstanbul Ticaret Odasının 125 Yılı Anısına*, İstanbul Ticaret Odası Yayınları, İstanbul, 2007.

ÖZCAN, Abdulkadir, “Bostancı”, *Diyanet İslam Ansiklopedisi (DİA)*, Cilt: 6, İstanbul, 1992.

ÖZAYDIN, Abdulkerim, “Danışmend Gazi”, *Diyanet İslam Ansiklopedisi (DİA)*, Cilt 8, İstanbul, 1992.

PALA, Ayhan, “Türk Kültür Tarihinin Bir Kaynağı Olarak Burgazî Fütüvvetname-si”, *Türk Kültürü ve Hacı Bektaş Velî Araştırma Dergisi*, Cilt: 13, Sayı: 44, 2007.

ŞAHİN, İlhan, “Ahî Evran”, *Diyanet İslam Ansiklopedisi (DİA)*, Cilt: 1, İstanbul, 1988.

ŞEKER, Mehmet, *İbni Batuta'ya Göre Anadolu'nun Sosyal Kültürel ve İktisadi Hayatı ile Ahilik*, Kültür Bakanlığı Yayınları, Ankara, 2001.

TEKKOYUN, Ali, “İbn Battuta'ya Göre Anadolu'nun Sosyal-Kültürel ve İktisadi Hayatı İle Ahilik”, *Ahilik Ansiklopedisi*, Cilt: 2, Gümrük ve Ticaret Bakanlığı Yayını, Ankara, 2014.

ULUDAĞ, Süleyman, “Fütüvvet”, *Diyanet İslam Ansiklopedisi (DİA)*, Cilt. 13, Ankara, 1996.

YEDİYILDIZ, Bahaddin - Ünal Üstün, *Ordu Yöresinin Tarihinin Kaynakları I. 1455 Tarihli Tahrir Defteri*, Türk Tarih Kurumu Yayınları, Ankara, 1992.

YEDİYILDIZ, Bahaddin, “Niksarlı Ahî Pehlevan'ın Darü's Sülehası”, *Türk Tarihinde ve Kültüründe Tokat Sempozyumu*, 2-6 Temmuz, Tokat Valiliği Yayını, Ankara, 1986.

OTANTİSİTE BAĞLAMINDA YEREL MÜZİK GELENEĞİNİN YENİDEN UYANIŞI: “KERİMOĞLU ÖRNEĞİ”

Münevver Seval IŞIKLI

Muğla Sıtkı Koçman Üniversitesi, Güzel Sanatlar
Bölüm Başkanlığı, Öğretim Görevlisi

DOI : <https://doi.org/10.29329/akalid.2024.1084.4>

Makale Geliş Tarihi : 1 Kasım 2024

Makale Kabul Tarihi : 9 Kasım 2024

Makale Sonuçlanma Tarihi : 6 Aralık 2024

Makale Yayın Tarihi : 31 Aralık 2024

Sayfa Aralığı : 62-77

Münevver Seval Işıklı, “Otantisite Bağlamında Yerel Müzik Geleneğinin Yeniden Uyanışı: Kerimoğlu Örneği”, *Akademik Literatür Sosyal Bilimler Araştırmaları Dergisi (AKALİD)*, C.2, S.3, Aralık 2024, s. 62-77.

Öz

Yeniden canlanma, dirilme, diriltme, ihya etme gibi Türkçe karşılığı olan *revival* sözcüğü *uyanış* olarak tanımlanmıştır. *Otantisite* ise geçmişe uygun bir şeyin aslına uygunluğu ile ilgili bir söylemdir. Geçmişe ait olduğu kadar, geçmişin canlandırılması ile aslında bugüne ait bir meseledir. Gelenekselin içinde hem müzik uyanışını hem de otantisiteyi görmek mümkündür. Her gelenek belli bir zamanda belli bir yerde, bir topluluk tarafından icat edilmiştir ve değişim kavramını içinde barındırmaktadır. Halk müziği ve halk dansları geleneğinde zeybek türünde sözlü zeybek Kerimoğlu türküsü ve dansı yerelin bir değeri olmaktan çıkartılmıştır. Temel değerlerin korunması iddiasından hareketle, zaman içinde dans ve icra mekânlarının da değişmesiyle popülerlik ve görünürlük kazanmıştır. Muğla'nın Yeşilyurt (Pisi) beldesine ait Kerimoğlu dans ve türkü pratiği olarak iki başlıkta revival ve otantisite kavramlarıyla ele alınmaya çalışılmıştır.

Anahtar Kelimeler: Uyanış, Otantisite, Gelenek, Kerimoğlu, Zeybek, Dans, Müzik.

The Awakening of Local Music Tradition in the Context of Authenticity: The Example of Kerimoglu

Abstract

The word *revival*, which has Turkish equivalents such as *revival*, *resurrection*, *resurrection*, *resurrection* is defined as *awakening*. *Authenticity* is a discourse about the authenticity of something appropriate to

the past. As much as it belongs to the past, it is actually a matter of the present with the revival of the past. It is possible to see both *musical awakening* and *authenticity* within tradition. Every tradition was invented by a community in a certain place at a certain time and contains the concept of change. In the tradition of folk music and folk dances, in the zeybek genre, the verbal zeybek Kerimoğlu folk song and dance have ceased to be a local value. With the claim of protecting the core values, it has gained popularity and visibility with the change of dance venues and performance venues over time. Kerimoğlu belonging to Yeşilyurt (Pisi) town of Muğla is analyzed under two headings as dance and folk song practice with the concepts of revival and authenticity.

Keywords: Revival, Authenticity, Tradition, Kerimoğlu, Zeybek, Dance, Music

Giriş

Her müzik ve dans pratiği, kendisi dışındaki pratiklerle arasına koyduğu sınır ve farklılıklarla, kendi öz kimliğinden hareketle, dans ve müzik söylemini oluşturur. Burada önemli olan, bu iki pratiği oluşturan unsurların anlam kazanmasında rol oynayan kişiler, mekânlar ve o kişilerin kültür kodları ve simgeleridir. Ağıt olarak ‘Kerimoğlu Eyyüp Efe’nin ölümünün ardından küçük bir belde de söylenen sözlerin, türküye ve dansa dönüşmesi, yine bu türkünün yerelden çıkıp farklı icra şekilleriyle popülerlik kazanması ve geleneğin farklı zamanlarda yeniden ‘icat’ edilmesini görüyoruz. Giddens; önceki kuşaklardan alınan kültür mirasının, her yeni kuşak tarafından yeniden icat edilmek zorunda olduğunu ve değişime çok fazla direnç gösteremediğini söyle . Burada önemli olan bu iki pratiği diğerlerinden ayıran özelliklerin, özünün korunması iddiasıdır.

Cumhuriyet’le birlikte millî değerler olarak algılanan yerel müzikler arasında zeybekler özel bir anlam ve öneme sahiptir. Tarihsel kaynaklarda, Ege bölgesinde dört yüzyıl boyunca hatırı sayılan ve etkili olan eşkıya gruplarının son temsilcisi olarak adlandırılırlar. Cumhuriyet dönemi ile millî kahraman kimliği kazanan zeybekler kültürel dönüşümle dansları ve müzikleriyle de kültürün önemli aktörleri durumuna gelmişlerdir. Zeybek adı verilen müzik ve dans örneği bağlamında Kerimoğlu iki başlık altında revival ve otantisite kavramlarıyla ele alınacaktır. İlki dans pratiği Kerimoğlu zeybeği ikincisi ise müzik pratiği Kerimoğlu türküsü olacaktır

1. Müzik Uyanışı (Revival)

20. yüzyıl da inceleme odağı olarak müziğe baktığımızda müzik uyanışı (revival) ön plana çıkmaktadır. Yeniden canlanma, dirilme, diriltme, ihya etme gibi pek çok Türkçe karşılığı olan revival sözcüğüne karşılık olarak Erol, uyanış terimini kullanmaktadır¹. Etnomüzikologlar tarafından etnografik gerçeklikler olarak kabul edilen uyanışı Livingston geçmişe ait olduğu düşünülen, kaybolmakta olduğuna inanılan bir müzik dizgesinin eski haline getirme çabası olarak da tanımlıyor.² Bu uyanışı, müzik geleneğini koruma ve yeniden eski haline getirmeyi hedefleyen bir toplumsal hareket olarak kabul ediyor ve şöyle diyor: “Hareketin amacı iki yönlüdür: İlk olarak ana akım

¹ Ayhan Erol *Müzik Üzerine Düşünmek*, Bağlam Yayıncılık, İstanbul, 2015, s. 73.

² Ayşegül Çetinkök, *Türk Halk Müziği Uyanışının Kitle Medyası Bileşeni Olarak ‘Türkü Radyo, (Dokuz Eylül Üniversitesi Güzel Sanatlar Enstitüsü Yayınlanmamış Doktora Tezi)*, İzmir, 2009, s. 3.

kültüre, kültürel bir muhalif ve seçenek olarak hizmet etmek, ikinci olarak da uyanış önderleri (revivalists) tarafından ifade edilen tarihsel önem ve otantisiteye dayalı değerler sayesinde var olan kültürü geliştirmek.”³

Livingston, müzik uyanışlarının insanların sınıfa dayalı kimliklerinin oluşmasında önemli bir rol oynadığını söyler. Uyanış önderlerinin belirleyici kişiler olduğuna işaret eder. Erol, Livingston’un müzik uyanışları konusundaki görüşlerinden ayrıldığı düşüncesini şöyle açıklar: “Müzik uyanışları Livingston gibi yok olmakta olduğuna inanılan ya da tamamen geçmişe ait olduğu düşünülen bir müzik geleneğini yeniden eski haline getirme ve koruma amacı taşıyan herhangi bir toplumsal hareket olarak tanımlıyor, ancak bu toplumsal hareketin kolektif öznesini Livingston gibi sınıfa- dayalı değil, sınıfı da içerecek şekilde kültürel kimlik olarak düşünmek gerektiğini ifade etmek istiyorum.”⁴

Değişen ve dönüşen modern dünyada özünden ayrı kalan kişi bir arayış içine girer geçmişe duyulan özlem, kültürel kimliği yaşatma arzusuyla yeniden uyanışa geçer. Burada göze çarpan ayırt edilme ve farklı olma çabasının altında yatan aidiyet bilincidir. Uyanışların ortaya çıkma nedenleri için Erol “Uyanışlar rastgele ortaya çıkmaz, uyanış önderlerinin adım atmasını sağlayan nedenler, sosyal, politik ve ekonomik koşullarla biçimlenir.”⁵ demiştir.

Çağdaş yaşamın getirdiklerinden memnun olmayan birey ve kitlelerin kültürel kimliklerini yeniden inşa etmede seçtikleri yolu geleneğin-modernle yeniden inşasını ‘Uyanış’ olarak nitelendirmek yanlış olmayacaktır. Tarihsel olarak inşa edilen, toplumsal ve bireysel olarak yaratılan yapının içinde geleneksel müzik unsurları zaman ve mekân kavramlarıyla bu devinimden etkilenmiş, yeniden şekillenmiş ve görünürlük kazanmıştır.

2. Otantisite

Otantisiteyi geçmişte yaşanan kültürel değerlerin, günümüzde de devam ettirilmesi, geçmişe duyulan özlem ve arzu olarak tanımlayabiliriz. Erol, Otantisiteyi geçmişle ilgili şeyin aslına uygun oluşuyla ilgili bir iddia olarak nitelendiriyor ve kültürün içinde barındırdığı varsayımından hareketle söylem şeklinde tanımlıyor.⁶

Otantisitenin amaçladığı aslına uygunluk, gerçeklik ve aynı zamanda özgünlüğü içermesidir. Bu kavrama tarihsel çerçevede bakıldığında, müzik türü olarak halk müziğinde sıkça rastlanmaktadır. Bir kültür pratiği zaman içerisinde değişime ve dönüşüme maruz kalabilir. Gelenekten gelen bireylerin söylemlerinde otantiklik vurguları oldukça fazla görülmektedir. Modern yaşama adapte olmaya çalışan insan, göç vesilesiyle eski sosyokültürel pratiklerden uzaklaşmanın sonucunda bir arayış içine girebilir. Bu arayışın temelinde yatan sebepler kimlik ve köken arayışlarına işaret eder.

³ A. Çetinkök, “*Türk Halk Müziği Uyanışının Kitle...*”, s. 3.

⁴ A. Erol, “*Müzik Üzerine Düşünmek...*”, s. 76.

⁵ A. Erol, “*Müzik Üzerine Düşünmek...*”, s. 74.

⁶ A. Erol, “*Müzik Üzerine Düşünmek...*”, s. 204.

Müzik pratiklerine baktığımızda da o pratik içindeki bireylerin, kendi müziklerini diğerlerinden ayırt etmek için otantisiteye başvurduklarını görürüz.⁷ Burada aslında vurgulanmak istenen o müzik pratiğini diğerlerinden ayıran unsurlardır. Moore'da Otantisite kavramını kültürel olması nedeniyle tarihselleşmiş olarak konumlandırır.⁸ Geçmiş ve gelecek arasında bir köprü bağlantısı kuran Otantisiteyi Erol şu şekilde açıklar: “Otantisitenosyonu hem geçmişin (geleneksel ve modern) düzen, tutunum ve sistematik birlik ve bütünlük imgelerini hem de bugünün (postmodernite) başıbozuk muğlak ve farklılığı vurgulayan kollektivitelerin nasıl yükselişe geçmiş olduğuna ve nasıl olup da böyle güçlü ve etkili bir ağ ilişkileri (patterns) oluşturduğunu anlamaya yardımcı olur.”⁹

Kültürel birikimin müzikal olarak ifade bulduğu, ulusun içinde oluşup biçimlenen ve o ulusun özelliklerini taşıyan, yansıtan halk müziği, yapılan alan araştırmalarıyla çeşitliliğini gözler önüne sermektedir. Halk müziği' bir toplumun geleneksel, özü bozulmamış değerleriyle nitelendirilirken, popüler müzik kavramı ise müzik endüstrisi içinde yoğrulup sektörün önde gelen isimleri tarafından şekillendirilmiştir. Güray'a göre bir toplumun müzik geleneğini, o toplumun kolektif hafızasında mevcut olan ses ve söz kalıpları ile tarihsel bilginin doğal bileşeni olarak görülmesi doğaldır.¹⁰ Burada belirtilen ses ve söz kalıpları o toplumu diğer toplumlardan ayıran kendine has bir değer kazandıran müzik kültürünün yapı taşlarıdır.

Özer'e göre, Etnomüzikoloji çerçevesi içinde Merriam, müziği kültürün bir ögesi olarak değil, kültürün kendisi olarak ele alır¹¹. Bu durum etnomüzikoloji ve müzikoloji alanındaki araştırmacılara bir öneri olmuştur. Bu önerinin sonucunda birçok disiplin ve etnomüzikoloji arasında koşutluk olduğu gözlenmiştir. Blume, müziksel görgüyü başka oluşumlar ve yaratımların, toplumsal yapı, şiir, plastik sanatlar birikimiyle ilişkili olarak inceleme yaklaşımı ile ele alır. Bu yaklaşım ile etnomüzikoloji arasında belli koşutlar sezilebilir. Merriam ve başkalarının da etnomüzikolojiyi, antropolojinin bir dalı olarak görmesi bu koşutluğa bir başka örnek olarak gösterilebilir¹².

Müziksel bilim incelemesinde insan davranış ve kültürlerini konu alan davranış biçimlerini, kültürün olgusal yanı olduğundan hareketle ele almalı, bilimsel havuzda toplanan verilerle sonuca ulaşmayı hedeflemelidir. Merriam'ın *Beyaz Şövalyeler* adını verdiği yenilikçi diye adlandırılan araştırmacılar, halk müziğini halkın hoyratlığından kurtarmak adına, Batı-dışı toplumların müziklerini korunma çabası göze çarparken, John Blacking halk müziğinde değişimi hoş karşılamayan arı müzik arayışı içinde

⁷ Aykut Çerezcioglu, “İzmir Makedon Göçmenlerinde Etnik Kimliğin Bir İşaretleyicisi Olarak Müzik”, *Folklor/Edebiyat*, Cilt: 16, Sayı: 62,2010, s. 1420.

⁸ A. Çerezcioglu, “İzmir Makedon Göçmenlerinde...”, s. 1420.

⁹ A. Erol, “Müzik Üzerine Düşünmek...”, s. 229.

¹⁰ Cenk Güray, *Cumhuriyet Politikalarının Halk Müziğine Yaklaşımı: Bir Toplumsal Dönüşüm Modeli*, (Der. Fırat Kutluk), H2O Kitap, İzmir, 2018, s. 16.

¹¹ Yetkin Özer, *Bilim Perspektifinde Müzik*, Eylül Yayınları, İzmir, 1997, s. 52.

¹² Y. Özer, “Bilim Perspektifinde Müzik”, s. 52.

olanların kökten değişimi, ahlaksal çöküntülere bağladığını söyler. Yenilikçi diye adlandırılan Beyaz Şövalyeler ve gelenekçi olarak adlandırılan ‘Arcılar’ın’ ortak kaygısı ahlaki çöküntülerin yaşanmasıdır. Buna karşılık Syncretist değişimden kaygı duymayan bir yaklaşımdan söz eder ve müziğin kültürel özellikleriyle, yabancı müziksel özellikleri aynı anda benimseyebileceğini, bu sayede yeni anlatım biçimlerinin yaratılabileceğini ifade eder¹³. Geleneksel ve arı kavramlarından yola çıkarak popüler müzikte ‘otantisite’ kavramını aramaya çalışmak çok da mümkün görünmemektedir.

Otantisite, içinde yaşadığımız dünyanın modernleşme koşullarında, geçmişe yönelik bir kültürü korumak kadar, onu inkâr etmeyle de bağlantılıdır. Bireyin ya da toplumun müzik hakkında kendini ifade etmesi ve müziğin diliyle kendini diğerlerinden ayırt etme biçimidir.

3. Yerel Müzik Geleneği, Geleneğin İnşası ve Uyanışı

Türk dil Kurumu Sözlüğü’nde gelenek “bir toplumda, bir toplulukta eskiden kalmış olmaları dolayısıyla saygın tutulup kuşaktan kuşağa iletilen, yaptırım gücü olan kültürel kalıntılar, alışkanlıklar, bilgi, töre ve davranışlar, anane” şeklinde tanımlanır. Giddens, ise geleneği “belirli bir etkinlik ya da deneyimi, yinelenen toplumsal uygulamalarla yapılmış olan geçmişin, bugünün ve geleceğin sürekliliği içine yerleştiren bir zaman ve uzam kullanma yolu” olarak tanımlar.”¹⁴ Geleneği ve buna bağlı olarak geleneksel olanı tanımlamak, zihinde oluşan birçok soruyu da beraberinde getirir. Müzik bağlamında bakıldığında gelenek olanın, ne derece geleneksel olarak icra edildiği ve bunun sürdürülebilirliğinin tespitidir. Geleneğin zaman kavramıyla değişime uğrama oranını tespit edebilmek ve bir mutabakat içinde olmak çok da mümkün değildir. Asla değişmez ya da değişemez denen unsurların yaşam şartları nedeni ile değişmeye başladığını kabul etmek zorlayıcı olabilir. Giddens’in zaman-uzam uzaklaşmasına baktığımızda sınırlılığın önemini görürüz. Sınırlılık konusu modern toplumlarda (ulus-devletler) açıkça tanımlanmış bir sınırlılığa sahiptir. Nerdeyse hiçbir modernlik öncesi toplum, modern ulus devletler kadar belirgin şekilde sınırlanmamıştır. Modernlik öncesi toplumlar için Giddens, “Devlete dayalı toplumlar gibi bölgesel değillerdir.” der.¹⁵ Bu yaklaşım ulus devlet olma ideolojisinden hareketle, geçmişte yaşanan birçok kavramın, bugün zaman ve mekân olgusuyla değişime uğradığını göstermektedir.

Erol, halk (folk) teriminin 18.yüzyılın sonlarında köylü topluluklarının kültür ve müziklerini ifade etmek için dönemin aydınları sayılan kaşifler tarafından dile getirildiğini söylemiş, homojen olmayan bu yapının, bir ulusun ruhunu içinde barındıran unsurlar

¹³ Y. Özer, “*Bilim Perspektifinde Müzik*”, s. 53-54.

¹⁴ Mahmut Cemal Sari, *Müzik Performansının Yeniden Üretimi Bağlamında Geleneğin Yeniden İnşası ve İcadı: Bağlama Çalgısı Örneği*, (Bursa Uludağ Üniversitesi Sosyal Bilimler Enstitüsü Yayınlanmamış Yüksek Lisans Tezi), Bursa, 2019, s. 42.

¹⁵ Anthony Giddens, *Modernliğin Sonuçları*, (Çev: Ersin Kuşdil) Ayrıntı Yayınları, İstanbul, 1994, s. 20.

olarak düşünüldüğünü belirtmiştir.¹⁶ 19 yüzyılda tüm Avrupa'yı saran 'ulusal devlet' projesiyle de halk ve halkın kültürü yerleşiklik kazanmıştır. Bu bağlamda Türk halk müziğinin inşası ve uyanışı, Cumhuriyet'in ilanı ve 'Ulus devlet' olma anlayışından hareketle başlamıştır. İmparatorluk' tan Cumhuriyet'e geçen devlet, içinde barındırdığı farklı, etnik yapıda birçok kimliği, kültürü tek bir çatı altında toplamayı hedeflemiş, bu devleti oluşturan halkın adına da "Türk halkı" demiştir. Gökalp "Türkçülük" ideolojisinden hareketle halk müziğinin, batı müziği ile 'milli' olan 'halk' müziği kavramlarından doğacağına işaret etmiştir. Halk müzikleri toplanacak, batı müziği biçimlerine göre armonize edilecektir. Bunun için, tüm alanlarda olduğu gibi müzik alanında da bu görevi yerine getirecek uzman insanlara ihtiyaç vardır. Bu konuyla ilgili Yükselsin, "Yerel-ulusal, geleneksel-modern, doğulu-batılı, folklorik-sanatsal vb. kavramsal karşıtlıklar ile tanımlanabilecek kültürel farklılıklar arasındaki ilişkilerin kurulması ve hedeflenen amaçlara ulaşılması için her iki uçtaki kültürel referans noktalarını bilen 'kültürel aracılık' kavramlarını üstlenecek uzmanlara ihtiyaç vardır."¹⁷ demiştir.

Türk halk müziğinin inşa ve uyanış süreci, alanda yapılan çalışmalar, yerel ezgilerin toplanması ve düzenlenmesi ile başlamıştır. Öztürk, bu süreçte ana özellikleri bakımından iki resmi kurumun resmi derlemelerde etkili olduğunu dile getirmiştir. İstanbul Belediye Konservatuarı (Dârü'l-elhan) (1925-1929) ve Ankara Devlet Konservatuarı (1937-1952)¹⁸ alan çalışmalarının yürütülmesinde görev üstlenmişlerdir. Milli ideoloji üretmek adına halk müziği ve halk oyunlarının derlenmesi ve değerlendirilmesi reçetesine harfiyen uyulmuş olduğu düşünülse de buradaki en önemli sorun alan çalışmaları yapılırken 'yöntem' sorunu yaşanmasıdır. Halk müziğinde yapılan alan çalışmalarında Ankara Devlet Konservatuarı'na büyük katkıları olan Hindemith ve Bartok'tan bu anlamda oldukça faydalanılmıştır. Muzaffer Sarısözen tarafından kurulan 'Yurttan Sesler' korosunu Türk halk müziğinin yeniden inşası ve arabulucusu olarak örneklendirebiliriz. *Yurttan Sesler*, devletin halk ezgisi derlemelerinden kaynaklı çokseslilik yoluyla *Milli Musiki* standardına ulaşabilme fikrine karşın, 'koruma' anlayışını benimseyerek, yerelin yeniden 'icadını' oluşturmuştur. Bu fıkırsel tutum, derlenmiş, notalandırılmış repertuarı, yereli taklit eden ama notasyona bağımlı 'özgün' icrayı oluşturmuş, ayrıca koral düzende birlikte okuma, bağlama takımını içeren çalgı grubu, fiziksel duruş ve giyim tarzı ile göstergesel anlamlar yüklenmiştir. Bu konuda Demir, şunları söylüyor: "Sarısözen sonrası Yurttan Sesler'in başlangıcındaki modernite algısı, yerini icrada otantisite ve kutsanmış gelenek anlayışına teslim etmiştir. Burada sözünü ettiğim otantisite mevhumu¹⁹, yeni üretimde zamanın derinliğine referans vermektedir. Zira ikinci kuşak Yurttan Sesler çalışmaları, derlenmiş, notalandırılmış ve standart icra tavrına bağlı Yurttan Sesler korosunun ilk temsilcilerini otantik olarak kabul edip taklit etme, koral düzende birlikte okuma sürdürmeyi sağlamıştır.

¹⁶ A. Erol, "Müzik Üzerine Düşünmek...", s. 71.

¹⁷ A. Erol, "Müzik Üzerine Düşünmek...", s. 78.

¹⁸ Okan Murat Öztürk, *Zeybek Kültürü ve Müziği*, Pan Yayıncılık, İstanbul, 2006, s. 67.

¹⁹ A. Erol, "Müzik Üzerine Düşünmek..."s. 78.

Bu bağlam, ilk kuşak icraları ‘aslına uygun’ ilan ederek kendi deneyimlerini meşrulaştırma yoludur.’²⁰

TRT’nin halk müziği korolarına baktığımızda, ideolojisinin içerisinde kendi iç disiplinini oluşturarak fikirsel bir tavır sergilediğini, ‘modernite’ algısını kendine göre değerlendirdiğini ve bunu halk müziğini koruma ve sistemleştirme çabası adına yaptığı iddiasını görüyoruz. 1920’lerden 2000’lere kadar homojen olduğu kabul edilip, Türk halk müziği olarak adlandırılan mirasın uyanışının üç dönemden oluştuğunu söyleyen Erol, bu dönemleştirmeyi şöyle göstermiştir:²¹

1.1920’lerden 1950’lere kadar: T.H.M’nin Devlet Eliyle ‘İcad’ı ve Kurumsallaştırılması

1.1. Yerel ezgilerin (THM) toplanması,sınıflandırılması ‘törpülenmesi’, ve özellikle 1940’lı yıllardan itibaren devlet denetimli medya (TRT) yoluyla ‘otantik’ icranın kurumsallaştırılması ve izler kitleye ulaştırılması.

1.2. 1930’lardan itibaren Cumhuriyet’in resmî ideolojisine uygun olarak,toplanan yerel gerecin (THM) hars-medeniyet ayrımı ,İlkesi uyarınca Batı sanat müziği temel bileşenleri (çalgı, armoni,türvb) ile sentezlenmesi.

2. 1960 ve 1970’ler: Popüler Müzik Endüstrisi ve Müzisyenlerinin T.H.M’yi ‘keşfi’

2.1 Müzik endüstrisinin donanım ve yazılım açısından görece gelişmesi ve Türk halk müziği neredeyse “zorunlu müziksel gereç” olarak kullanıldığı ulusal ve bölgesel yarışmaların artması.

2.2. Yaratıcı oryantasyonu, yani müzikte performans ve besteleme becerisi edinmede gerekli olan bilgi ve pratiğe ilişkin yönelmesi, THM değil, genellikle rock ve popolan müzisyenlerin, yapmak istedikleri müziğe yerli ya da politik bir karakter kazandırmak amacıyla geliştirdiği sentezle. Anadolu Pop/rock.1990’lardan Günümüze (2005) Türk Halk Müziği Uyanışı

3. 1990’lardan Günümüze (2005) Türk Halk Müziği Uyanışı

3.1. İlk kez yaratıcıoryantasyonu T.H.M olan çekirdek bir müzisyen grubu önderliği

3.2. Sosyal, ekonomik ve politik gelişmeler

3.3.Çokkültürlülük dalgası,çok çeşitli etnisitelerin kendini ifade etmearzularının-yükselişe geçmesi

3.4. Kitle iletişim araçlarında devlet tekelinin son bulması; böylece ulusal ve yerel-ticari medyanın ortaya çıkması

3.5. Alevi kültürel müzik uyanışı

²⁰ Mehtap Demir, “Gelenek ve Modernite Bağlamında Bir Halk Müziği Topluluğu Olarak Yurttan Sesler”, *Turkish Studies*, Sayı: 21, Vol: 12, 2017, s. 21.

²¹ A. Erol, “Müzik Üzerine Düşünmek...”, s. 77.

Erol, tüm uyanışlarda olduğu gibi Türk Halk Müziği uyanışında da hem 'otantisite' söylemi, hem de endüstriyel üretimi içinde barındıran ürünleri, endüstriyel olmayan pratikler ile 'modernite'yehem muhalif, hem de onun ürettiği ürünler olarak değerlendirir²².

Hobsbawn-Ranger'ın 'Geleneğin İcadı' adlı kitaplarında bahsettikleri icat sürecini, Phillips Barry'nin 1933 yılında ortaya attığı 'toplumsal yeniden inşa' kavramı ile açıklanan çoğalma eğilimine bağladıkları tespitini yapar ve bu kavramın 'yeniden toplumsal inşa' denilen ve halk tarafından yaratılan şarkılar ve hikâyeler bütününe verilen addan türetildiğini belirtirler. Ardından süreci şu şekilde irdelerler,²³

"Toplumsal inşa" kavramının en saf hali, bir icra esnasında beste yapan bir grup köylünün üzerinden düşünüldüğünde pek de ciddiye alınmamıştır. Amerika'nın öncü halk müziği araştırmacılarından biri olan Philips Barry 1933 yılında yayınlanan makalesinde kimi Alman düşünürlerin "toplumsal inşa" kavramına yakın durduğunu, Grimm Kardeşler ve Ludwig Uhland'ın bu inancı benimsemediklerini belirtmiştir. Bununla beraber geleneğin halk tarafından yaratılıyor olmasından, "das Volk dichtet" olarak bilinen devlet arşivinde söz edilmiş olması da boşuna değildir. Sözlü/işitsel gelenek türleri, yazılı gelenek türlerinden çok daha fazla zorlayıcı, sınırlandırıcı ve yönlendirici bir güç olarak kendini gösterir."

Geçmişle bugün arasında birleştirici bir unsur olan gelenek için, Habermas ise şöyle der: "Eski ile yeni arasında anahtar işlevi gören gelenek, ideolojiyle kurgulanmış yeni yollarını modernite ile birlikte aralamıştır. Aslında, modernite projesi, kendi normatifliğini yaratırken, başka bir dönemden ödünç aldığı değer bilgisini kullanmaz. Fakat, yaşam alanının yeniden üretiminde "Kültürel geleneklerin aktarılması, toplumdaki grupların normlar ve değerler aracılığıyla bütünleşmesi" önemli işleve sahiptir. Bunlar, geleneklerin sürekli değişmesi, genelleştirilmiş normlar ve formal süreçler ile kendini gerçekleştirilmektedir."²⁴

Gelenek eski anlamına gelmez, yeninin oluşumuna yol göstericidir. Geleneğin bütünüyle durağan olmadığını söyleyen Giddens; önceki kuşaklardan alınan kültür mirasının, her yeni kuşak tarafından yeniden icat edilmek zorunda olduğunu ve değişime çok fazla direnç gösteremediğini söyler²⁵. Her gelenek belli bir zamanda belli bir yerde, bir topluluk tarafından icat edilmiştir ve değişim kavramını içinde barındırmaktadır.

²² A. Erol, "Müzik Üzerine Düşünmek...", s. 9.

²³ Eric Hobsbawm ve Terence Ranger, *Geleneğin İcadı* (Çev. Mehmet Murat Şahin), Agora Kitaplığı, İstanbul, 2006, s. 291.

²⁴ M. Demir "Gelenek ve Modernite Bağlamında...", s. 214.

²⁵ Anthony Giddens, *Modernliğin Sonuçları*, (Çev. Ersin Kuşdil), Ayrıntı Yayınları, İstanbul, 1994, s. 40.

4. Kerimoğlu

Kerimoğlu Muğla'nın Yerkesik (Pisi) beldesine ait bir dans ve türküdür. Yerkesik'te yaşayan Kerimoğlu Eyyüp Efe'nin ölümünün ardından önce ağıt olarak söze dökülmüş ardından da bir zeybek türü olan dans pratiğine dönüşmüştür. Muğla'lı araştırmacı yazar Mehmet Ali Eren tarafından yazılan *Muğla'nın Bazı Sözlü Kültür Değerleri ve Halk Oyunları* kitabında Kerimoğlu'nun hikâyesi uzunca bir şekilde anlatılmıştır²⁶.

Kerimoğlu türküsü bir kültürel kimliktir. Belli bir sosyal çevrede yaşanmış gerçek bir hikâyeye dayanan yapısıyla, yöre halkının da katıldığı ortak bir acının, bir gururun, bir yiğitliğin sembolüdür. 1900'lerin başında yaşanan hikâye, 19 yaşındayken uykusunda vurularak öldürülen Eyyüp'ün, toplumsal ilişkiler açısından, toprak ağaları tarafından ezilen yoksul köylünün haksızlığa başkaldırısının temsili niteliğindedir. Yöre halkının kahramanıdır. Yaşanan bu olay, birkaç yıl sonrasında yöredeki kadınlar tarafından söylenen acıklı bir ağıda dönüşmüştür. Bu çalışma bağlamında görüşme kişilerimden, Kerimoğlu'nun torunu Hatice Kerimoğlu Altınsoy, bu türkünün Kerimoğlu'nun annesi, kendisinin babaannesi olan Hatice Kerimoğlu ve Kerimoğlu Eyüp Efe'nin sevgilisi Sarı Sultan'ın Eyyüp'ün ölümünün ardından yaktıkları ağıt olduğunu dile getirmiş, bu ağıdı ilk kez söyleyenin ise yöre halkından Goca Aşa (Ayşe) olduğunu belirtmiştir.

Cumhuriyet'le birlikte milli değerler olarak algılanan yerel müzikler arasında zeybekler özel bir anlam ve öneme sahiptir. Tarihsel kaynaklarda, Ege bölgesinde dört yüzyıl boyunca hatırı sayılan ve etkili olan eşkiya gruplarının son temsilcisi olarak adlandırılırlar. Cumhuriyet dönemi ile 'milli kahraman' kimliği kazanan 'zeybekler' kültürel dönüşümle dansları ve müzikleriyle de kültürün önemli aktörleri durumuna gelmişlerdir. zeybek adı verilen müzik ve dans örneği bağlamında Kerimoğlu performansı iki başlık altında ele alınacaktır. İlki dans pratiği 'zeybek' dansı, ikincisi ise müzik pratiği 'Kerimoğlu türküsü' olacaktır.

4.1. Zeybek ve Kerimoğlu Zeybeği

Anadolu tarihi başkaldırı ve direnişler tarihidir. Tarihin bu gerçek yüzü egemenler tarafından sistemli ve sürekli bir şekilde gizlenilmeye çalışılmıştır. Her dönemde yönetenler gerçeklerin gün ışığına çıkmaması için her türlü çabayı harcamışlardır. Anadolu'da egemenlere karşı verilen mücadelenin simgesidir zeybek²⁷. Zeybek'ler için Öztürk, "Batı Anadolu'da yaşayan eşkiya gruplarıdır." tanımlamasını yapmakta ve zeybeklerin XVIII. yüzyıl sonlarından, XX. yüzyılın ilk çeyreğine kadar Batı Anadolu'da yaşadıklarını söylemektedir²⁸. Zeybeklik Orta Asya, İslam, Batı Anadolu, Yörük ve Türkmen kültürlerinin değerlerini içinde barındırmaktadır²⁹. Geleneksel yapılarına bakıldığında 'zeybeklik' halk tarafından oluşturulan kurumsallaşmış bir yapıdır

²⁶ Mehmet Ali Eren, *Muğla'nın Sözlü Kültür Değerleri ve Halk Oyunları*, Muğla., 2001, s. 45.

²⁷ Haydar Avcı, *Zeybeklik ve Zeybekler*, Anadolu Verlag, Hückelhoven, 2001, s. 11.

²⁸ O. M. Öztürk, "Zeybek Kültürü ve Müziği", s. 27.

²⁹ <https://www.youtube.com/watch?v=2TJvOzqSew0> (ET: 10.11.2021).

ve bu yapının getirdiği bir hiyerarşi vardır. Avcı bu hiyerarşiyi şöyle açıklamıştır: “Zeybeklerden oluşan isyancı topluluğunun tamamına kendi deyimleriyle ‘çete’, bir bütün olarak çetenin içinde yer alan bireylere ‘zeybek’, çetenin başında bulunan öncülüğünü ve sorumluluğunu üstlenen zeybeğe ‘efe’, çetenin diğer üyelerine ‘kızan’, efenin baş yardımcısına ‘başkızan’ denilmektedir”.³⁰

Yunan işgali ve milli mücadele yıllarındaki bağımsızlık yanlısı eylemleri ve kahramanlıkları ile halkın sevgisini kazanarak, Ege’de ‘yiğitlik’ ve ‘mertliğin’ sembolü olmuşlardır. Cumhuriyetin kurulmasıyla birlikte zeybeklik kurumu sona ermiş, bu kurumdan geriye yüzlerce yıllık birikiminin ürünü olan zeybek kültürü, bu kültürü yansıtan zeybek dansları ve müziği kalmıştır.³¹ Bu kültüre ait unsurların bugün de sürdürüp yaşatılmaya çalışıldığı bölge yine Batı Anadolu’dur ki, bölgenin kapsadığı iller de ki müzik ve dans pratikleri bu bilgiyi doğrular niteliktedir. Bu konuda Öztürk, “zeybek adı verilen müzik ve dans örnekleri en çok Batı Anadolu ve özellikle de Aydın, İzmir, Muğla, Manisa ve Denizli’de kümelenmektedir”³² demiştir.

Karademir, zeybek ve zeybeklik kurumunda dansı şöyle anlatıyor: Zeybeklik kurumunda dans, korkunun yenilmesi, cesaretin parlatılmasıdır. Ama günümüzde bireylerin zeybek danslarıyla kendini ifade etmesidir. Hareketler doğruluğu, dürüstlüğü, mertliği yani toplumun özlemini çektiği tüm kavramları yansıtır. Oyun olarak çok fazla çeşidi vardır ve çok zengin bir yapıya sahiptir. Toplamda 5-6 temel hareketten öteye geçmez ama çok fazla çeşitlenir. Diz vurma, parmak şıklatma, havada zıplama, çökme; bu hareketler hep cesaretin ve kararlı duruşun simgeleridir. Bu danslar hem erkekler hem de kadınlar tarafından sergilenir.”³³

Kerimoğlu zeybeği Muğla’nın Yeşilyurt (Pisi) beldesine ait bir danstır. 1882-1901 yılları arasında yaşadığı bilinen Pisi’li Kerimoğlu Eyyüp için yöre halkından derlenen pek çok öykü bulunmaktadır. Yiğitliği, mertliği ve korkusuzluğuyla ünlenen Kerimoğlu’nun yaşam öyküsüne yakılan zeybek, Muğla’da olduğu gibi tüm Ege’de sevilmiştir. 1985 yılında Mehmet Ali Eren tarafından Ali Kara ve Lütfi Nalbantoğlu’ndan derlenip düzenlenen bu dansı, ilk kez aynı yıl il yarışmasında ‘Muğla Endüstri Meslek Lisesi’ sergilemiştir.

Görüşme yaptığım kaynak kişilerimden Bekir Nalbantoğlu, Muğla’da zeybek kültürü ve dansına uzun yıllardır hizmet etmiş, bugün 70’li yaşlarını yaşayan usta bir ‘zeybek’ dansı icracısı ve eğitmenidir. 1985 yılında ilk kez yarışmaya katılan ekibinin eğitmeni olan Bekir Nalbantoğlu’na Kerimoğlu zeybeğinin geçmişten bugüne nasıl geldiğini, değişime zaman içinde maruz kalıp kalmadığını sordum.

³⁰ H. Avcı, “Zeybeklik ve Zeybekler”, s. 13.

³¹ Abdurrahim Karademir, “Zeybek Dansları, Halk Bilim Araştırmaları”, E Yayınları, İstanbul, 2003, s. 195-196.

³² O. M. Öztürk, “Zeybek Kültürü ve Müziği”, s. 75.

³³ https://www.youtube.com/watch?v=pBwNvO_NMbo (ET: 10.11.2021).

Nalbatoğlu: Kerimoğluzeybeği kaynak kişi olan babam Lütfi Nalbantoğlu'ndan derlendi. Kerimoğlu 9/4 zamanlı ağır bir zeybek türüdür. Sözlü bir zeybek olma özelliğine sahiptir. Bireysel oynandığında kişi yaratıcılığıyla çalgıları yönlendirme etkisine sahiptir. Toplu oynandığında ise belli bir kalıp içinde çalgılara uyularak oynanmak zorundadır. Muğla zeybeklerinin ana figürleri vardır ve bu ana figürler oyun (dans) geleneğinin temelini oluşturur. Kerimoğlu zeybeğinde de bu figürleri görürüz. Bunlar dönüş, yere diz vuruş, bakış ve sekmedir ama bu dansçının (oynayıcının) yorumuyla şekillenir. Zeybek bireysel oynanan bir danstır ve bu dansta (oyunda) bir hiyerarşik yapı vardır. Toplu zeybek danslarında bile 'efe'tek başına ortada solo yapar. Eskiden tek oynanan bu oyun, derlendikten sonra o günün koşullarında yarışmalarda sergilenmek ve okullarda öğretilmek için toplu sahnelendi. Bu anlamda Kerimoğlu Zeybeğini ilk sahneye koyan ben oldum. Geleneksel özelliklerine sadık kalarak ki bunlar biraz önce belirttiğim temel figürler, toplu oynanacak şekilde kareografisini yaptım ve 1987-88 eğitim yılında 'Muğla Turgut Reis Lisesi' Menteşe yöresi halk oyunları ekibi adıyla il de düzenlenen halk oyunları yarışmasına katıldık. O yarışmadan birincilikle ayrıldık. Burada dikkat ettiğim en önemli unsur 'Kerimoğlu Zeybeği'nin geleneksel özelliklerine, özüne temel figürlerine, sadık kalarak o güne uyarlamak oldu.

Işıklı: Kerimoğlu zeybeğini kadınlar ve erkekler bir arada oynar mı?

Nalbantoğlu: Hayır oynamaz. Muğla'nın yerel geleneğinde eski tarihlere bakıldığında kadın ve erkekler bir arada oynamaz. O dönemlerde düğünler iki ayrı şekilde kurulmuş bu tarih takriben 1950-60 yıllarına kadar böyle devam etmiş. Kadın düğünleri gelin evinde, erkek düğünleri ise damat evinde kurulurdu. Kadınlar ilgen (leğen) ve sinilerle (tepsi) zeybekleri oynar ve türkülerini söylerken, erkek düğünlerinde davullar, zurnalar eşliğinde zeybekler dönülürdü. Erkek düğünlerinde Kerimoğlu oynanırken türküsü söylenmez. Türkü söylenecekse ince sazlar çalar. Bunlar keman ve bağlamadır. Günümüzde modernize edilmiş şekliyle sahnelenirken de Kerimoğlu zeybeği sözsüz oynanır.

Işıklı: Günümüzde halk dansları yarışmalarında Kerimoğlu zeybeği oynanırken kadınlarda var olduğunu görüyoruz. Sizce bu özünün otantikliğinin bozulmasına bir neden mi?

Nalbantoğlu: Biraz önce de belirttiğim gibi Kerimoğlu zeybeğini oluşturan geleneksel şey dans içinde kullanılan temel figürler. Bunlar değişime uğramadığı müddetçe gelenek kaybedilmez. Yıllar önce o günün şartlarında toplumsal ahlaki değerlerden ötürü kadın ve erkek düğünleri ayrı kurulurdu. Bugün ise artık düğünlerde de kadın erkek bir arada ve Kerimoğlu zeybeğini de birlikte oynuyorlar. Ben bunun yanlış olmadığını aksine gençlere bu kültürü sevdirmek ve birçok yere ulaştırmak adına önemli olduğunu düşünüyorum.

Kaynak kişim ile yaptığım 'Etnografik' görüşmede sorduğum sorulara aldığım cevaplar, Muğla' da zeybek dansının temel figürlerinin işaretleyici simge olarak değişmez, değişemez olması ve temel figürlerin belirleyicisi olarak zeybeklerin sergilediği duruşların yiğitlik, mertlik, dürüstlük ve kahramanlık özelliklerinden hareketle zeybek dansında anlatılması Kerimoğlu zeybeği özelinde otantisite iddialarında önemli bir yer

tutmaktadır. Otantisite, kültürel ve bu yüzden de tarihselleşmiş bir konum içinde, ondan hareket edilerek yaratılan ve onun için mücadele edilen bir yorumlama meselesidir.³⁴ Moore'a göre, bir performansın otantik olup olmadığı, bu yüzden bizim kim olduğumuza bağlıdır.³⁵ Kerimoğlu zeybeği Muğla için önemlidir. Muğlalı olmanın göstergesi niteliğindedir. Günümüzde Pisi de ilk oynandığı halinden daha farklı şekillerde çeşitlenip farklı mekânlarda sergilense de zeybeğin işaretleyici figürleri ilk günkü halini korumaktadır.

4.2. Zeybek Müziği ve Kerimoğlu Türküsü

Anadolu müzik türleri konusunda belirgin bir sınıflandırma geliştirilmemiş olmakla birlikte, günümüzde de devam eden usullü ve usulsüz, uzun hava ve kırık hava şeklinde kategorileştirilmesini görüyoruz. Zeybek müziği örnekleri, belli bir 'usul'e sahip olmaları nedeniyle kırık hava kategorisinde yer almaktadır. Öztürk zeybek müziğinin, çoğu kez sözlü ve çalgısal örnekleriyle dansa bağlı oluşu, zeybek müziğinin kırık hava kategorisi içinde 'dansa bağlı' bir tür olarak değerlendirilmesi gerektiğini düşündürdüğünü belirtmiştir.³⁶ Zeybek müziği ve dansının yerelden çıkıp bir dans ve müzikte bir 'tür' olarak karşımıza çıkmasını Erkan şöyle ifade ediyor: "Zeybeklerin Müzikte Tür Olma neden-sonuç ve kuralları ilişkisi şu şekilde anlatıla bilinir: Coğrafya, iklim, bitki örtüsü, canlıların da kültüre etki etmesinin yanı sıra, bölgedeki insan yaşam şartlarının zeybeklerin düzenine ayak uydurmasıyla birlikte, zeybek dans ve müzikleri ortaya çıkmıştır. Zeybeklik kurumunun birer parçası olarak, zeybek dansları ve zeybek müzikleri ayrıca iki dalda da tür olma özelliğine sahiptir. Dansların ve müziklerin kendine has özelliklerinden dolayı, zeybek denildiğinde; dans ve müzik olarak da algılanmaktadır. Tür, değişmez öğelere sahip olgular için kullanılan bir terimdir. Müzikte tür denilince, o tür'e ilişkin değişmez müziksel öğeler bulunduğu anlaşılmalıdır. Bu müziksel öğeler; GTHM'de (Geleneksel Türk Halk Müziği) genel olarak, düzum (ritim), makam ve tavır öğeleridir. Bu açıdan bakıldığında, GTHM içinde birçok tür bulunur. GTHM içinde yer alan en önemli müzik türlerinden biri de Zeybek'tir. Yani, Zeybek, GTHM'nin bir alt türüdür. Bir diğer deyişle de zeybek türünün değişmez öğeleri vardır."³⁷

Zeybek müziğinin belirleyici ve onu diğer müziklerden ayıran özellikleri vardır. Bu özellikleri Erkan şöyle sıralamıştır:

- Dokuz zamanlı ve dokuz zamanlı içerisinde en az iki vurgunun olmasıdır. Zeybek Müzikleri, tartım olarak 9/2'lik, 9/4'lük ve ağır 9/8'lik olarak karşımıza çıkmaktadır. 8'lik, 4'lük ve 2'lik birimlere sahip, diğer bölgelerdeki 9 zamanlılardan farklı olarak, en az iki vurguya sahip olması,
- Zeybek tavrının, bağlama sazında, özel olarak çalınan tezenesinin olması,

³⁴ A. Çerezcioğlu, "İzmir Makedon Göçmenlerinde...", s. 94.

³⁵ A. Çerezcioğlu, "İzmir Makedon Göçmenlerinde...", s. 94.

³⁶ O. M. Öztürk, "Zeybek Kültürü ve Müziği", s. 136.

³⁷ Tarkan Erkan, "Müzik Türü Olarak Zeybek", *Akademik Bakış Dergisi*, Sayı: 48, 2015, s. 287-288.

- Başka çalgıların seslendirme şekillerinin olması (Zurna, bağlama, cura, üç telli gibi),
- Belli aralıkta olan hız yani tempo özelliğinin belirgin olması, largo-moderato arası olması,
- Ritim yapısının ritim saz ile eşliğinden oluşan farklılığının olmasıdır. Genel vurguların aynı yerde olması, ancak çalım stillerinin, velvelerinin ayrıca yöresel tavrı da belirlemesi, yalnızca zeybekliğe ait olan ritimsel ve ezgisel düzümünün olması,
- Zeybeklerin adlarına yakılmış olan türkülerde kahramanlıkların anlatılması, yani sadece o bölgeye ait bir durum olması,
- Geleneksel Türk Halk Müziğinde zeybek tavrının, algılanış bakımından farkındalığının olma özellikleri en önemli ve yalnızca zeybek müziğinin kendisine has özellikleridir.³⁸

Kerimoğlu türküsü, Hamdi Özbay tarafından kaynak kişi Mustafa Karaosmanoğlu'ndan derlenmiş ve notaya alınmıştır. Kürdi makamına ait olan bu türkü yörede ince saz diye tabir edilen bağlama, keman, klarnet, cümbüş ve darbuka eşliğinde söylenmektedir. Davul ve zurna zeybek dansı icrasında mevcuttur. Mahalli sanatçı İbrahim Ethem Yağcı Kerimoğlu türküsünü bağlama ve ritim sazlar eşliğinde söylemiştir³⁹.

Kerimoğlu Eyyüp Efe'nin arkasından yakılan ağıt Muğla'nın Yeşilyurt (Pisi) beldesinde çalınıp söylenme geleneğinin ötesine geçip, bugün yurdun dört bir yanında bilinir ve dinlenir hale gelmiştir. Bunun da ötesinde birçok farklı müzik türündeki icracılar tarafından da seslendirilmiştir. 1960 ve 1970'lerde popüler müzik endüstrisindeki müzisyenlerin 'THM'nin keşfi sürecinde türkülerini 'pop'müzik sanatçıları müziğe yerli ya da politik bir anlam katmak amacıyla söylemişlerdir.⁴⁰ Bugün 'Kerimoğlu' türküsü özelinde de farklı müzik türlerini seslendiren isimleri ya da toplulukları görmek mümkündür. 2015 yılında youtube kanalında *Boğaziçi Caz Korosu* tarafından acapella seslendirilen Kerimoğlu türküsüne, dansçılarda eşlik etmektedir⁴¹. Boğaziçi Caz Korosu, kahramanlık ve yiğitliği temsil eden Kerimoğlu türküsünü öğretmenler günü sebebiyle, başöğretmen Atatürk ve tüm öğretmenler için bu videoyu hazırladıklarını belirtmişlerdir. Burada yapılan iş de politik bir eylemin uyanışını görmek mümkündür. Giddens'in geleneğin bütünüyle durağan olmadığı⁴² sözünden hareketle, yeni kuşaklar tarafından 'Kerimoğlu türküsünün' icadını görüyoruz. Kültürel bir kimlik özelliği taşıyan Kerimoğlu türküsü Muğla'nın Yeşilyurt (Pisi) beldesinden çıkarılarak popüler bir

³⁸ T. Erkan, "Müzik Türü Olarak Zeybek", s. 288-289.

³⁹ <https://www.youtube.com/watch?v=tGEaoYGn-DE> (ET: 10.11.2021)

⁴⁰ A. Erol, "Müzik Üzerine Düşünmek...", s. 77.

⁴¹ https://www.youtube.com/watch?v=pz_0WiNBf0k (ET: 10.11.2021).

⁴² Anthony Giddens, *Modernliğin Sonuçları*, (Çev. Ersin Kuşdil), Ayrıntı Yayınları, İstanbul, 1994, s. 40.

kültür haline gelmiştir. Malm'e göre, kayıt stüdyosu, radyo yayınları, plak dükkânları gibi dağıtım yoluyla beslendiği süreç, ilgili olduğu müziği değiştirir ve yeniden şekillendirir. Böylelikle ön plana çıkan arz talep ilişkisi doğrultusunda sanatçı, piyasadan, medya akışlarından gelen geri bildirimlere göre müziği şekillendirir ve değiştirir."⁴³ Günümüzde Kerimoğlu türküsü, yerelde yahut halk müziği korolarında seslendirilirken, yöre de tabir edilen ince sazlarla icra edilmeyip pop müzik çalgılarının da eşlik ettiğini görmekteyiz. Modernleşme, arz-talep, küreselleşme ve ekonomik endüstrinin buradaki payı yadsınamaz. Bağlamanın tek düze icrasından çıkarıp, gitar, bas gitar, flüt vs. gibi çalgılarla icrası tıpkı Kerimoğlu dansında da olduğu gibi genç nesillere sevdirmeye ve öğretmeye adanmış bir yöntem olarak görülebilir. Bir başka bakış açısıyla popüler müzik endüstrisinde, söyleyen kişinin 'popülerliği' ile görünürlük kazanabilir.

Sonuç

Bir müzik ve dans türünün belirleyicisi olan kültürel değerler, o kültürün içinde bulunduğu kişilere de anlam kazandırır. Geliştigi ve değiştiğine inanılan dünyada değişim ve gelişim insan odaklıdır. Her pratik bulunduğu çağın içinde yeniden şekillenir. Çalışmanın konusu olan Kerimoğlu dansı ve türküsüne bu noktadan bakabiliriz. Bir kültüre aidiyet bilinciyle bağlı olan birey, onu içinde bulunduğu dönemin şartlarında yeniden yorumlama isteği taşıyabilir. Türk Halk Müziği ve Türk Halk Danslarında bir tür olan 'zeybek' yüzyıllar öncesine dayanan geçmişinin, geleneğinin temel işaretleyicilerine, simgelerine bağlı kalarak devamlılığını sürdürmekte geçmiş ve gelecek arasında bir köprü vazifesi görmektedir. Dürüstlük, kahramanlık, adalet ve başkaldırının temsilcisi olan zeybekler her dönemde halkın iktidara karşı kendini ifade etme şekli olmuştur.

Müzik ve dansın etnik kimliğe dayalı gösterenlerinin sürdürülmesinde ve genç kuşaklara aktarılması iddiasında, il genelinde verilen dans ve müzik kursları, düğün ve kına geleneğinin devamı, Yörük obası şenlikleri, boğa ve deve güreşlerinin rolü yadsınmaz. Kerimoğlu dansı ve türküsü pratiği Muğla'ya ait bir yerel bir değerken, zaman içinde popüler kültürün bir ürünü haline gelmiştir. Kerimoğlu'nun popüler kültür ürünü olmasında, yerelden çıkarılıp zaman ve mekân değişimine uğraması, geleneğin yinelenme isteğiyle kendisine yeni icra alanları yaratması, söyleyen kişinin popülerliğiyle görünürlük kazanarak müzik endüstrisindeki yerini almıştır.

Kaynakça

Araştırma Eserler

AVCI, Haydar, *Zeybeklik ve Zeybekler*, Anadolu Verlag, Hückelhoven, 2001.

Çerezcioglu, Aykut, "İzmir Makedon Göçmenlerinde Etnik Kimliğin Bir İşaretleyicisi Olarak Müzik", *Folklor/Edebiyat*, Cilt: 16, Sayı: 62, 2010, ss. 85-100.

⁴³ Kübra Şahin, Müzik ve Medya Dolayımı: Kültürlerötesileşme Örneği Olarak Kolbastı, (Dokuz Eylül Üniversitesi Güzel Sanatlar Enstitüsü, Yayınlanmamış Yüksek Lisans Tezi) İzmir, 2020, s. 45.

ÇEREZCİOĞLU, Aykut, “Otantisite Göstereni Olarak Canlı Performans”, *Uluslararası Sosyal Araştırmalar Dergisi*, Cilt: 9, Sayı: 44, 2016, ss.1420-1428.

ÇETİNKÖK, Ayşegül, Türk Halk Müziği Uyanışının Kitle Medyası Bileşeni Olarak “Türkü Radyo, (Dokuz Eylül Üniversitesi Güzel Sanatlar Enstitüsü, Yayınlanmamış Doktora Tezi), İzmir, 2009.

DEMİR, Mehtap, “Gelenek ve Modernite Bağlamında Bir Halk Müziği Topluluğu Olarak Yurttan Sesler”, *Turkish Studies*, Sayı: 21, Vol: 12, 2017, ss. 207-224.

EREN, Mehmet Ali, *Muğla'nın Sözlü Kültür Değerleri Ve Halk Oyunları*, Muğla, 2001.

ERKAN, Tarkan, “Müzik Türü Olarak Zeybek”, *Akademik Bakış Dergisi*, Sayı: 48, 2015, ss. 285-296.

EROL, Ayhan, *Müzik Üzerine Düşünmek*, Bağlam Yayıncılık, İstanbul, 2015.

Giddens, Anthony, *Modernliğin Sonuçları*, (Çev.: Ersin Kuşdil) Ayrıntı Yayınları, İstanbul, 1994.

GÜRAY, Cenk, *Cumhuriyet Politikalarının Halk Müziğine Yaklaşımı: Bir Toplumsal Dönüşüm Modeli*, (Der. Fırat Kutluk), H2O Kitap, İzmir, 2018.

HOBSBAUM, Eric - Ranger Terence, *Geleneğin İcadı*, (Çev.Mehmet Murat Şahin), Agora Kitaplığı, İstanbul, 2006.

KARADEMİR, Abdurrahim, *Zeybek Dansları, Halk Bilim Araştırmaları*, E Yayınları, İstanbul, 2003.

ÖZER, Yetkin, *Bilim Perspektifinde Müzik*, Eylül Yayınları, İzmir, 1997.

ÖZTÜRK, Okan Murat, *Zeybek Kültürü ve Müziği*, Pano Yayıncılık, İstanbul, 2006.

SARİ, Mahmut Cemal, Müzik Performansının Yeniden Üretimi Bağlamında Geleneğin Yeniden İnşası ve İcadı: Bağlama Çalgısı Örneği, (Bursa Uludağ Üniversitesi Sosyal Bilimler Enstitüsü, Yayınlanmamış Yüksek Lisans Tezi), Bursa, 2019.

ŞAHİN, Kübra, Müzik ve Medya Dolayımı: Kültürlerötesileşme Örneği Olarak Kolbastı, (Dokuz Eylül Üniversitesi Güzel Sanatlar Enstitüsü, Yayınlanmamış Yüksek Lisans Tezi), İzmir, 2020.

YÜKSELSİN, İbrahim Yavuz. “Bir Kültürel Aracı Olarak Muzaffer Sarısözen ve Erken Cumhuriyet Döneminde Türk Halk Müziğinin Yeniden İnşasındaki Rolü”, *Yedi Sanat Tasarım ve Bilim Dergisi*, Sayı: 14, 2015, ss. 77-90.

İnternet Kaynakları

<https://www.youtube.com/watch?v=2TJvOzqSew0> (ET: 10.11.2021)

https://www.youtube.com/watch?v=pBwNvO_NMbo (ET: 10.11.2021).

<https://www.youtube.com/watch?v=tGEaoYGn-DE> (ET: 10.11.2021).

https://www.youtube.com/watch?v=pz_0WiNBf0k (ET: 10.11.2021)

Kişisel Görüşmeler

Hatice Kerimođlu, 12.11.2021, *Yerkesik (Pisi) /Muđla.*

Bekir Nalbantođlu, 13.11.2021 *Yerkesik (Pisi) /Muđla.*

BİR CUMHURİYET KADINI ŞÜKÛFE NİHAL'İN VATANIM İÇİN ROMANINDA TARİHİN İZ DÜŞÜMLERİ¹

Vehbiye EVİZ

Siirt Üniversitesi, Fen-Edebiyat Fakültesi,
Tarih Bölümü, Dr. Öğr. Üyesi

DO : <https://doi.org/10.29329/akalid.2024.1084.5>

Makale Geliş Tarih : 25 Kasım 2024

Makale Kabul Tarih : 27 Kasım 2024

Makale Sonuçlanma Tarih : 15 Aralık 2024

Makale Yayın Tarih : 31 Aralık 2024

Sayfa Aralığı : 78-99

Vehbiye Eviz, “Bir Cumhuriyet Kadını Şükûfe Nihal’in *Vatanım İçin* Romanında Tarihin İz Düşümleri”, *Akademik Literatür Sosyal Bilimler Araştırmaları Dergisi (AKALİD)*, Cilt: 2, Sayı: 3, Aralık 2024, s. 78-99.

Öz

Şükûfe Nihal, Osmanlı'nın son dönemi, Kurtuluş Savaşı, Mütareke Dönemlerine ve Türkiye Cumhuriyeti'nin kuruluşuna şahitlik etmiş, Millî Mücadele'ye destek olmuştur. Daha çocukluğunda babasının da etkisiyle vatan aşığı, millet sevdalısı olarak yetişmiştir. Şükûfe Nihal, çocuk yaşta kadınların erkekler ile aynı eğitimi almaları için gazete ve dergilere yazılar yazmıştır. İlk ve orta tahsilini hususi mekteplerde gören Şükûfe Nihal, henüz yedi sekiz yaşında şiir yazmaya başlamış ve 13 yaşından sonra şiirleri gazete ve mecmualarda yayınlanmıştır. 1919 yılında Darülfünun'un Edebiyat şubesini bitirmiş ve öğretmen olarak atanmıştır. Şükûfe Nihal eserlerinde

¹ Bu makale “Bir Cumhuriyet Kadını Şükûfe Nihal’in Romanlarında Tarihin İz Düşümleri” adıyla Kadın Eserleri Kütüphanesi ve Bilgi Merkezi Vakfı ve Beykoz Üniversitesi tarafından 27-29 Ekim 2023 tarihlerinde düzenlenmiş olan “100. Yılında Cumhuriyet’in Kadınları / Kadınların Cumhuriyeti (1923-2023)” başlıklı uluslararası sempozyumda sunulan bildiriden oluşturulmuştur.

kadınlara, toplumsal olaylara değinmiştir. Yazarın eserleri, yaşadığı yıllara ışık tutması münasebeyle ehemmiyetleri göz ardı edilemeyecek bir değerdedirler. Türk edebiyatı içinde şairliği ile öne çıkan yazarın, roman, öykü ve gezi kitapları yayınlamıştır. Ancak bütün bunların yanında Darülfünun'un edebiyat, coğrafya bölümünden mezun olan Şükûfe Nihal ilk kadın coğrafyacısıdır. Yazdığı romanlarda yaşadığı dönemin olaylarını ve etkilerini roman karakterlerine yükleyerek anlatmıştır. Bunu yaparken hem karakterleri hem de olayları birbirine benzersiz bir olay örgüsü ve kurgu ile birbirine bağlamıştır. Yazarın Cumhuriyetin ilk yıllarına tanıklık etmiş olması Türk Cumhuriyeti Devleti tarihi açısından önem arz ettiğinden romanlarının okunması ve incelenmesi gerekliliğini doğurmaktadır. Bu yüzden Şükûfe Nihal gibi bir aydın kadının toplumsal sorunları ve şahit olduğu dönemi "Vatanım İçin" adlı romanında ele alması tarihi olarak incelenecektir.

Anahtar Kelimeler: Cumhuriyet, Kadın, Şükûfe Nihal, Tarih, Roman

Traces Of History in the Novel *For My Homeland* By A Republican Woman Şükûfe Nihal

Abstract

Şükûfe Nihal witnessed the last period of the Ottoman Empire, the War of Independence, the Armistice Period and the establishment of the Republic of Turkey, and supported the National Struggle. She grew up as a patriot and a lover of the nation with the influence of her father in her childhood. Şükûfe Nihal wrote articles for newspapers and magazines at a young age for women to receive the same education as men. Şükûfe Nihal, who received her primary and secondary education in private schools, started writing poetry at the age of seven or eight and her poems were published in newspapers and magazines after the age of 13. She graduated from Darülfünun Literature Department in 1919 and was appointed as a teacher. Şükûfe Nihal touched upon women and social events in her works. The author's works have a value that cannot be ignored as they shed light on the years she lived in. The author, who stands out as a poet in Turkish literature, has published novels, short stories and travel books. However, Şükûfe Nihal, who graduated from the literature and geography department of Darülfünun, was the first female geographer. In the novels she wrote, she described the events and effects of the period she lived in by attributing them to the characters of the novel. In doing so, she connected both characters and events with a unique plot and fiction. The fact that the author witnessed the first years of the Republic is important in terms of the history of the Turkish Republic, which makes it necessary to read and analyze her novels. Therefore, an intellectual woman like Şükûfe Nihal's handling of social problems and the period she witnessed in her novels "For My Homeland" will be examined historically.

Key Words: Republic, Woman, Şükûfe Nihal, History, Novel.

Giriş

Tarih bilimi, toplumların, milletlerin ve devletlerin tarihini yeni nesillere aktardığından okunması ve öğrenilmesi büyük bir ehemmiyet arz eder. Tarih ilminin diğer ilimlerle ayrıştırılamaz bir bağı vardır. Bu yüzden Tarih bilimi ile ilgilenenler ve çalışanlar multidisipliner bir yaklaşım kullanmak zorundadırlar. Tarihçi, devletlerin bulunduğu çevreyi bilmek zorunda olduğundan Coğrafya ilmine, toplumun sosyal yapısını anlamak için Sosyoloji bilimine, iktisadi durumunu anlamak için İktisat ve Ekonomi bilimine, kültür yapısını idrak etmek için Edebiyat-Sanat ve Felsefe bilimlerine, Orada daha önce yaşayanların hakkında bilgi sahibi olabilmek için Arkeoloji, Antropoloji ve Teoloji bilimlerine vs. örnekleri çoğaltılabilecek diğer bilimleri kullanarak araştırmaları daha güçlü hale getirebilmektedir.

Tarih bilimi ile geçmişte gerçekleşen bir olay ve metne dikkat çekmek ile o dönemin düşünce yapısını ortaya çıkarmak amaçlanır.² Tarihi araştırmalarda bulunanlar, toplumları ve onu oluşturan bireylerin sosyo-kültürel yapısını incelemek için arşivlerin yanında otobiyografiler, romanlar, şiirler gibi edebi metinlerden, modadan, fiyatlardan (fiyat verilen her şey), vs. birçok konudan yaralanabilmektedir. Bu da Tarih ilmi ve diğer ilimlerin birbirinden bağımsız olmadıklarını ortaya koymaktadır.³

İnsanoğlu tarihin ilk zamanlarından itibaren efsaneler, hikayeleri ağızdan ağıza aktarmıştır. İşte roman da insanın anlatma isteğinin sonucunda ortaya çıkmıştır. Önemli edebiyat türlerinden biri olan romanda, yazıldığı dönemin sosyal-kültürel ve toplumsal yapısı bu eseri yıllar sonra okuyacak olan okuyucuya aktarılması durumu söz konusudur. Bu durum roman türünün tarihi bir önem kazanmasına neden olur. Kısa sürede edebiyat dünyasına hâkim olan roman, modern edebiyatın en gelişmiş türüdür.⁴

Türk tarihinde battalnameler, gazavetnameler, cenknameler tarihten ilham alarak yazılmış eserlerdir. Bundan dolayı Edebiyat ve Tarih arasında yakın bir ilişki vardır. Tarih, edebiyatla kendini ifade ederken, Edebiyat, tarihi olay ve kişileri malzeme olarak kullanmıştır. Tarih, soyut ve insansızken Edebiyat, canlandırma sanatı ile tarihi insanlı ve soyut bir boyuta taşımıştır.⁵ Edebiyat hem sözlü hem de yazılı anlatım yollarıyla yüzyıllardır tarihi malzeme ve misyonunu taşımıştır. Bu yüzden iki bilim arasında kuvvetli bir bağ vardır. Tarih, Edebiyat aracılığı ile bir bilimden ziyade milli bir kültür unsuru olarak da karşımıza çıkmaktadır.⁶

Amin Maalouf'a göre, tarihi romanda, yazar, bir dönemi ve olayı anlatma kaygısı taşımaz, olaylar genellikle karakterlerin etrafında şekillenir.⁷ Tarihi romanda olay örgüsü tarihi kişi ve olaylara dayanırken, romanlarda kendi yaşam ve tecrübelerini aktaranlar da vardır.⁸ Namık Kemal'in "Cezmi" adlı eseri tarihi romanın ilk örneklerinden biridir.⁹ Halide Edip'in "Ateşten Gömlek", Yakup Kadri'nin "Yaban" vs. yazarların eserlerinde yaşamlarında edindikleri tecrübeleri kurgulamış ve okuyucuya aktarmışlardır.¹⁰ Yazarın bizzat yaşadığı hayattan bir şeyler içeren "devir romanları"

² Yalçın-Çelik, S. Dilek, *Yeni Tarihselcilik Kuramı ve Türk Edebiyatında Postmodern Tarih Romanları*, Akçağ Yayınları, Ankara, 2006, s. 29.

³ Y. Çelik, S. Dilek, *Yeni Tarihselcilik Kuramı...*, s. 23; A. Serdar Öztürk, 2000. *A New Historicist Approach to James Joyce's Dubliners*" (İzmir Ege Üniversitesi Sosyal Bilimler Enstitüsü, Yayınlanmamış Yüksek Lisans Tezi), s. 18.

⁴ Bilge Ercilesun, *Türk Roman ve Hikayesi Üzerine*, Dergah Yayınları, İstanbul, 2020, s. 314.

⁵ Hülya Argunşah, *Bir Cumhuriyet Kadını Şükûfe Nihal*, Timaş Yayınları, İstanbul, 2011, s. 99.

⁶ H. Argunşah, *Bir Cumhuriyet Kadını...*, s. 10.

⁷ Bahriye Çeri, *Tarih ve Roman*, Can Yayınları, İstanbul, 2001, s. 45.

⁸ Hülya Argunşah, *Tarih ve Roman Kesit Yayınları*, İstanbul, 2016, s. 57,103-104.

⁹ B. Ercilesun, *Türk Roman...*, s. 179,314.

¹⁰ H. Argunşah, *Tarih ve Roman ...*, s. 57,103-104.

olarak da adlandırılan bu eserler tarihi malzeme içeren eserlerdir.¹¹ Her roman yazıldığı dönemin olayları ve tarihi malzeme içermez. Romanda tarihsel malzeme kullananlar olayları, tarihi gerçeklikten hareket ederek kurgularlar.¹² Devir romanlarında, tarihi ve o dönemi incelemek, romanın yazıldığı dönem ve toplum hakkında bilgi sahibi olmak açısından büyük ehemmiyeti haizdir. Romanın, hayatın içinde yaşananları ve etkilerini yansıtan yönü, roman ve yaşam arasında sıkı bir bağ olduğunu gösterir.¹³ Şükûfe Nihal'in eserleri kendi hayatından kesitler içerdiği için tarihsel bilgiler içermesi açısından araştırmaya konu olmuştur.

Şükûfe Nihal'in hayatı ve çalışmalarını akademik yayın hayatına kazandıran Hülya Argunşah'ın "Bir Cumhuriyet Kadını Şükûfe Nihal" adlı eseri yazar ile ilgili en önemli çalışmaların başında yer almaktadır. Ayrıca Şükûfe Nihal'in çalışmaları ve büyük eserleri Yaprak Zihnioglu tarafından yayına hazırlanmış ve beş cilt şeklinde basılmıştır, Nebahat Çayırık tarafından 1993 yılında yazılmış olan "Şükûfe Nihal Başarın Hayatı Eserleri ve Edebi Kişiliği Üzerine Bir İnceleme" yüksek lisans tezi, Türkân Yeşilyurt Kayhan tarafından 2005 yılında "Kadın Şairde Kadın: Şükûfe Nihal'in Şiirleri" adlı yüksek lisans tezi, 2011 yılında Ömer Batı tarafından "Şükûfe Nihal (Başar)'in Hikaye ve Romanlarının Tema ve Yapısı Üzerine Bir İnceleme" isimli yüksek lisans tezi, 2014 tarihinde Salih Dizdar tarafından "Şükûfe Nihal'in Romanları ve Romancılığı" üzerine yazılmış olan yüksek lisans tezi, Yasemin Sancar Koyuncuoğlu tarafından 2024 yılında yazılmış olan "Osmanlı Son Dönemi Erken Cumhuriyet Dönemi Kadın Tarihinin Yeniden Okumak: Şükûfe Nihal" isimli doktora tezi, Esra Şimşek tarafından 2022 yılında yazılmış olan "Romanlarda Kadın ve Din İlişkisi: Semiha Ayverdi ve Şükûfe Nihal Örneği" yüksek lisans tezi, Mustafa Asım Ekmekçioğlu tarafından 2023 yılında yazılmış olan "Şükûfe Nihal Başar'ın Hikaye Roman ve Gazete Yazılarında Eğitim Meseleleri" isimli tezi, yazar ile ilgili diğer kayda değer çalışmalardır. Şükûfe Nihal ile ilgili pek çok ve çeşitli tez, makale ve çalışmalar yapılmıştır. Yazar ile ilgili çalışmaların neredeyse tamamı edebi kişiliği ve çalışmaları ile ilgilidir.

Bu çalışmanın amacı Osmanlı Devleti'nin son zamanlarına şahitlik etmiş, Cumhuriyet'in kuruluş dönemini ve o dönemin kadını, kadın bir şair olan Şükûfe Nihal'in "Vatanım İçin" adlı romanında tarihin izlerini incelemektir. O dönemde yaşanan gelişmeleri, toplumun yapısını ve yaşayış tarzını Şükûfe Nihal'in kaleminden, yazdığı romanda izleyebilmektir.

Vatanım İçin romanında, Millî Mücadele döneminde Gördes ve çevresinde yaşanan olaylardan alıntılar yapılmıştır. Gerçek kişiler roman kahramanı olarak işlenmiştir. Yine eserde Türk kadınının savaşta gösterdiği kahramanlığa örnek olarak Makbule etrafında yaşananlar, halkın çektiği zorluk, ülkenin içinde bulunduğu durum okuyucuya aktarılmıştır. Çalışmada, eserin işlediği bölgede yaşananların gerçekliğine tarihi

¹¹ H. Argunşah, *Tarih ve Roman...*, s. 59.

¹² H. Argunşah, *Tarih ve Roman...*, s. 61.

¹³ B. Ercilesun, *Türk Roman...*, s. 329.

açından değinilmiştir. Eserin Edebiyat dünyasına katkısı yanında, Tarih bilimine olan katkısının da değerlendirilmesi gerekliliği bu çalışmayı ortaya çıkarmıştır.

1. Şükûfe Nihal

1.1. Hayatı

Şükûfe Nihal,1896 yılında İstanbul'da Yeniköy civarında doğmuştur. İbnülemin Mahmud Kemal, *Son Asır Türk Şairleri* adlı eserinde liyakatli kadınlarımız arasında yer alan ve eserleriyle öne çıkan şair ve edip olarak bahsettiği Şükûfe Nihal'in kendisine gönderdiği terceme-i halini naklederken, Şükûfe Nihal'in İstanbul'da doğduğu, babasının Sultan Murad'ın Sertabibi Doktor Emin (Paşa)'ın oğlu Miralay Ahmed Bey olduğu ifade edilmiştir. Ahmed Bey'in kültürlü ve edebi çalışmalara önem veren biri olması Şükûfe Nihal'in çocukluğunda gelişmesine büyük bir katkı sağlamıştır.¹⁴ Annesi Nazire Hanım'dır. Askeri bir aileden gelen annesinin babası Binbaşı Şevket Bey'dir. Baba tarafından Kastamonu Katipzadelere dayanan soyu, anne tarafından Fatih Sultan Mehmed'in Nakkaşçıbaşı Mehmed Efendiye dayanır.¹⁵

Babasının görevi dolayısıyla ilk ve orta eğitimini hususi mekteplerde ve evde hususi muallimlerden dersler alarak tamamlamıştır. Evde, Cenap Şahabeddin'in (1870-1934) kardeşi Osman Fahri Bey'den Edebiyat, Şahabeddin Efendi'den de Arapça ve Farsça dersleri almıştır.¹⁶ Yazı yazmaya yedi-sekiz yaşlarında başlamış, on iki-on üç yaşında günlük gazete ve mecmualara makale, şiir ve hikayeleri yayınlanmaya başlamıştır. İbnülemin Mahmud Kemal'in eserinde, Şükûfe Nihal'in hayattaki en büyük zevkinin sanat ve edebiyat olduğunu nakletmiştir.¹⁷

İlk yayınladığı eser "Yıldızlar ve Gölgeler" isimli şiir kitabıdır. İbnülemin Mahmud Kemal, Şükûfe Nihal'in tavır ve davranışlarındaki nezaketin eserlerine de yansıdığını ifade etmiştir.¹⁸

12 Eylül 1914 yılında İstanbul'da açılmış olan İnas Darülfünun'una¹⁹ gitmiştir. Ancak bu okula kabul edilmesi kolay olmamıştır. Çünkü 1912 yılında Şam'a tayin

¹⁴ İbnülemin Mahmut Kemal İnal, *Son Asır Türk Şairleri*, Dergâh Yayınları, C.4, İstanbul, 1998, s. 1812.

¹⁵ Mehmet Behçet Yazar, "Şükûfe Nihal Başar" Edebiyatçılar Âlemi, Edebiyatımızın Unutulan Simaları, Ankara: 21. Yüzyıl Yayınları, 1999, s.15; H. Argunşah, *Bir Cumhuriyet Kadını...*, s. 27.

¹⁶ Yaprak Zihnioglu, *Şükûfe Nihal'in Bütün Eserleri*, C. 1, Kitap Yayınevi, İstanbul, 2008, s. IX.

¹⁷ İbnülemin Mahmut Kemal İnal, *Son Asır Türk Şairleri*, s. 1812.

¹⁸ İbnülemin Mahmut Kemal İnal, *Son Asır Türk Şairleri*, s. 1812.

¹⁹ Yüksek öğretim müessesine olan ihtiyaçtan "Fenler evi" anlamına gelen Darülfünun'un kurulması Tanzimat sonrasında ortaya çıkmış, 1845 yılında çalışmalar başlanmıştır. 20 Şubat 1870 tarihinde Darülfünun'u Osmanlı açılmıştır. İnas Darülfünun'u 12 Eylül 1914 tarihinde açılmış, 1920 yılında kapatılmış, 1921 yılında karma eğitime geçilmiştir. Bk. Ekmeleddin İhsanoğlu, "Darülfünun", Türkiye Diyanet Vakfı İslam Ansiklopedisi, C. 8., İstan-

edilen babasının isteği üzerine Şükûfe Nihal ilk eşi olan Mithat Sadullah ile evlenmiş, bu evlilikten oğlu Necdet Sander dünyaya gelmiştir.²⁰ Evli olması, derslere devam etmesi hususunda zorluk yaşayacağı düşüncesiyle Darülfünun'a başvurusu kabul edilmemiştir. Ancak Şükûfe Nihal'in henüz küçük yaşta bile düzenli bir eğitim almak ve kızların erkekler gibi eğitim hayatlarına devam etmesi, üniversiteye gidebilmesi gerektiği hususunda fikirleri olduğu görülmüştür.²¹ Üniversiteye devam etmek isteyen yazar intihar girişiminde dahi bulunmuştur.²² Şükûfe Nihal, eşinden boşandıktan sonra Darülfünun'a devam etmiştir. İnas Darülfünun'da kadınlar için Edebiyat-Riyaziyyat ve Tabiiyat şubeleri vardı. İnas Darülfünun'da her şubenin eğitimi üç yıl sürüyordu.²³ Darülfünun'un Edebiyat şubesinde okuyan Şükûfe Nihal, daha sonra Coğrafya şubesine geçiş yapmış, 1919 yılında bu bölümden mezun olan ilk kadın olmuştur.²⁴ Darülfünun'dan mezun olduktan sonra lisede görev alan ilk kadın öğretmen olarak göreve başlamıştır.²⁵

Şükûfe Nihal'in öğretmenlik görevinde bulunduğu okullar şu şekildedir: Darül Malumat-ı Aliye Coğrafya Muallimliği, İstanbul Kız Sultanisi Terbiye-i Etfal Muallimliği,²⁶ Nişantaşı Orta Mektep Coğrafya Muallimliği,²⁷ İstanbul Kız Lisesi

bul, 1993, s. 521-525. Başta kadınlar Darülfünun'a gidemediklerinden "Hanımlara özel serbest dersler açılmıştı. Bu derslere talebin fazla olması İnas Darülfünun'un kurulmasını zemin hazırlamıştır. Bk. Osman Nuri Ergin, *Türk Maarif Tarihi*, C. IV, Osmanbey Matbaası, İstanbul, 19425, s. 1287-1290; Bahar Baskın, "II. Meşrutiyet'te Kadın Eğitimine Yönelik Bir Girişim: İnas Darülfünunu", *İstanbul Üniversitesi Siyasal Bilgiler Fakültesi Dergisi*, sy. 38, Kasım 2011, s.91-92.

²⁰ Neriman Malkoç Öztürkmen, *Edibeler Sefirler Hanımefendiler*, İstanbul, 1999., s. 25; H. Argunşah, *Bir Cumhuriyet Kadını...*, s. 31.

²¹ Şükûfe Nihal'in ilk yazısı kadınların eğitimiyle ilgiliydi. Yazı ittihat gazetesinde yayınlandıktan sonra Eylül 1325 tarihli Mehasin dergisinde de "İnas Mektepleri Hakkında" başlıkla neşredilmiştir. Bk. H. Argunşah, *Bir Cumhuriyet Kadını...*, s.23.

²² Neriman Malkoç Öztürkmen, "Kadın Ediplerimizler Mülakatlar: Şükûfe Nihal Başar", *Yeni İstanbul*, 4 Kasım 1954., s. 26. (Mülakatta kendisinin okumak için intihar teşebbüsünü şu şekilde ifade etmiştir; "En büyük idealim sanat havası içinde yaşamak, kültürümü genişletmek ve bir sanatkâr olmaktır. Ne yapayım ki beni çok erken evlendirdiler. Buna mani olmak için intihara bile teşebbüs ettim. Bakın elimdeki jilet izlerine")

²³ O. N. Ergin, *Türk Maarif Tarihi*, C.IV, s. 1290.

²⁴ H. Argunşah, *Bir Cumhuriyet Kadını...*, s.24-26; M. Taner Tarhan- Ömer Faruk Akün, "Edebiyat Fakültesi" Türkiye Diyanet Vakfı İslam Ansiklopedisi C.10, İstanbul, 1994, s. 400.

²⁵ Hasene Ilgaz, "Ankara'da Şükûfe Nihal İlkokulu", *Kadın*, Mayıs 1973, s. 1052; H. Argunşah, *Bir Cumhuriyet Kadını...*, s.26; Vedat Çalışkan- Ezgi Özey. "Darülfünun'dan Mezun İlk Kadın: Şükûfe Nihal (1897-1973)", *Türk Coğrafya Dergisi* 67, 2016, s.61-66.

²⁶ Etfal Muallimliğine atanması ve avans alıp almadığı ile ilgili kendisine sorulması için yazılan belge için. Bk. BOA, 180-9-0-0/ 191-936-7.

²⁷ Şükûfe Nihal'in Nişantaşı tayin edilmesi Maarif Müdüriyeti kaydı. Bk. BOA, 180-9-0-0/ 147-707-25.

Coğrafya Öğretmenliği, Nişantaşı Kız Orta Mektebi Türkçe Öğretmenliği, Kandilli Kız Lisesi Türkçe Öğretmenliği, Kadıköy Kız Ortaokulu Türkçe Öğretmenliği, İstanbul Kız Lisesi Edebiyat Öğretmenliği, İstanbul İnönü Kız Lisesi Edebiyat Öğretmenliği, Beyoğlu Kız Lisesi Edebiyat Öğretmenliği, İstanbul Atatürk Kız Lisesi Edebiyat Öğretmenliği, Ankara Atatürk Kız Lisesi Edebiyat Öğretmenliği.²⁸

Kurtuluş Savaşı yıllarında vatanın kurtuluşu için kurulan Müdafaa-i Hukuk Cemiyetlerinin İstanbul şubesinde aktif görev almıştır. 1919 yılında İstiklal Savaşı için yaptığı çalışmalar sırasında ikinci eşi olan Ahmet Hamdi Başar²⁹ ile tanışmış ve evlenmiştir.³⁰ Bu evlilikten Günay³¹ adlı bir kızı olmuştur.³² Vatanın kurtulması meselesi ortak noktaları olmuş ve bu uğurda çabalamışlardır.³³

30 Ekim 1918 tarihinde imzalanmış olan Mondros Mütarekesi sonucunda Anadolu toprakları İtilaf Devletleri arasında paylaştırılmıştır. İngiliz, Fransız, İtalyan ve Amerikan gemileri eşliğinde hareket eden Yunanlılar 15 Mayıs 1919 tarihinde İzmir'i işgal etmiştir.³⁴ Vatanın düşman işgaline uğraması üzerine çeşitli mitingler düzenlenmiştir. İşgalin protesto edilmesi ve vatanın işgalden kurtarılması, halkı bu işgallere karşı durmaya teşvik etmek için yapılan çalışmalarda Halide Edip, Şükûfe Nihal, Nakiye (Elgün), Münevver Saime, Meliha, Sebahat ve Naciye gibi kadınlar da görev almıştır.³⁵ Sultanahmet Mitinglerinde Şükûfe Nihal de konuşmalar yapmıştır.³⁶

²⁸ S. Dizdar, Şükûfe Nihal'in Romancılığı..., s. 33-34.

²⁹ Ahmet Hamdi Başar Darülfünun'un Coğrafya bölümünden mezun olmuş, iktisatçı, siyasetçi bir devlet adamıdır. Millî Mücadeleyi İstanbul'da yer altından destekleyen Müdafaa-i Milliye Cemiyeti içinde yer almıştır. Bk. Murat Koraltürk, *Ahmet Hamdi Başar'ın Hatıraları "Gazi Bana Çok Kızmış"*, C. 1, İstanbul Bilgi Üniversitesi Yayınları, İstanbul, 2007, s. 7-8.

³⁰ Ahmet Hamdi Başar ile memleket davasında aynı görüşleri paylaşıyor olması, Ahmet Hamdi Başar'ın hem kendi hem de çocuğu ile ilgilenmesi ve anlayışlı tavırları Şükûfe Nihal'i etkilemiş uzun yıllar devam edecek bir birlikte o dönemde başlamıştır. Bk. N. M. Öztürkmen, *Edibeler Sefirler Hanımefendiler*, s. 26.

³¹ Ahmet Hamdi Başar'ın Şükûfe Nihal'den olma kızı Günay, 1969 yılında vefat etmiştir. Bk. M. Koraltürk, *Ahmet Hamdi Başar'ın...*, s. 57. Günay Başar doğum esnasında hayatını kaybetmiştir. Bk. H. Argunşah, *Bir Cumhuriyet Kadını...*, s. 33.

³² Zeynep Kerman, *Gölgeden Güneşe Faruk Nafiz Çamlıbel'den Şükûfe Nihal'e Mektuplar* Dergâh Yayınları Ankara, 2021, s. 7; H. Argunşah, *Bir Cumhuriyet Kadını...*, s. 33.

³³ H. Argunşah, *Bir Cumhuriyet Kadını...*, s. 31.

³⁴ Genelkurmay ATASE Arşivi, İstiklal Harbi Fonu (İSH), K:19, G: 108, Belge: 108-1; Zekeriya Türkmen, "Millî Mücadele Döneminde İstanbul Mitingleri (Mütareke ve İşgal Döneminde Kamuoyu Oluşturma Çabaları)", *Millî Mücadele'nin Yerel Tarihi 1918-1923*, (Edi. Mustafa Göleç, Zeynep Kevser Şerefoğlu, İlhami Danış) C. 11, İstanbul, 2023, s. 267.

³⁵ Şefika Kurnaz, *Cumhuriyet öncesinde Türk kadını, 1839-1923*, Millî Eğitim Bakanlığı Yayınları, Ankara, 1991, s. 111-112.

³⁶ Kemal Arıburnu, *Millî Mücadele'de İstanbul Mitingleri*, Yeni Desen Matbaası, Ankara, 1975, s. 53-55; Z. Türkmen, "Millî Mücadele Döneminde...", s. 279; Ş. Kurnaz, *Cumhuriyet önce-*

İşte Şükûfe Nihal'in çocukluk ve gençlik yılları Osmanlı Devleti'nin bu son dönemine denk gelmiştir. 93 Harbinin etkisi devam ederken, Trablusgarp Savaşı (1911-1912), Balkan Savaşları (1912-1913), Birinci Dünya Harbi (1914-1918), savaşları yaşanmış, vatan toprakları dört bir yandan işgale uğramıştır. Bundan sonra Anadolu halkının Millî Mücadele Savaşı başlamış ve ülke toprakları işgalcilerin elinden Kurtuluş Savaşı (1919-1923) ile kurtarılmıştır. Şükûfe Nihal, Vatanım İçin romanında İstiklal Savaşını konu almıştır. Romanda gerçek kişileri de olay örgüsü içinde roman kahramanı olarak işlemiştir.

Şükûfe Nihal, 1953 yılında öğretmenlikten kendi isteği ile emekli olmuş ve kendini edebi faaliyetlere adanmıştır.³⁷ 1953'li yılların sonunda Ahmet Hamdi Başar'dan tek taraflı ayrılmış ve kendine ayrı bir ev tutmuştur.³⁸ 1962 yılında Kadıköy Selamiçeşme'de karşidan karşıya geçerken bir kaza geçirmiştir. Birçok ameliyata rağmen sol bacağı kısa kalmış ve topallamaya başlamıştır.³⁹ Koltuk değneği ile görülmek istemeyen ve kazadan sonra hayata küsen ve yataktan çıkmayan Şükûfe Nihal,⁴⁰ 1965 yılında huzur evine yerleşmiş ve burada 24 Eylül 1973 tarihinde vefat etmiştir.⁴¹

1.2. Edebi Yönü

Batı dünyasında Aydınlanma Çağı sonrasında kültür hayatında yaşanan gelişmeler 18.yüzyıldan sonra Osmanlı Devleti'ni de etkilemiştir. 1839 yılında imzalanan Gülhane Hattı Hümayunu (Tanzimat) ve 1856 Islahat Fermanı sonrasında Osmanlı kültür hayatında Tanzimat Edebiyatı'nın ortaya çıkmasını sağlayan gelişmeleri beraberinde getirmiştir.⁴² 1860 yılında ilk olarak Fransız çevirileri yapılan "roman türü"⁴³ edebiyat ve sanatta yaşanan gelişmeler sonucunda 1870'lerde ilk "Türk romanı" olarak da edebi hayata adım atmıştır.⁴⁴ Roman, Türk hayatında yer edinmiştir. Yazarlar eserlerinde toplumu etkileyen unsurların da tesirinde kalmışlardır.

Osmanlı'nın son döneminde Osmanlıcılık, İslamcılık, Batıcılık ve Türkçülük akımları toplumun her kesimini etkilediği gibi Türk edebi hayatına tesir etmiştir. Bu dönemde hikaye ve romanlar halkın da anlayabileceği sade bir dilin kullanılması yaygın hale gelmiştir. Bunun için konuşma ve yazma dilinin aynı olması fikrini

sinde Türk..., s. 59,111; Zeki Sarıhan, *Kurtuluş Savaşı Kadınları*, Cem Web Ofset, Ankara, 2006, s. 100.

³⁷ H. Argunşah, *Bir Cumhuriyet Kadını...*, s. 27.

³⁸ H. Argunşah, *Bir Cumhuriyet Kadını...*, s. 33.

³⁹ H. Argunşah, *Bir Cumhuriyet Kadını...*, s. 69.

⁴⁰ İsmet Kür, *Yarısı Roman*, Everest Yayınları, İstanbul, 2006, s. 38-39; H. Argunşah, *Bir Cumhuriyet Kadını...*, s. 69-70.

⁴¹ H. Argunşah, *Bir Cumhuriyet Kadını...*, s. 74.

⁴² B. Ercilesun, *Türk Roman...*, s. 38,323.

⁴³ B. Ercilesun, *Türk Roman...*, s. 43-45.

⁴⁴ B. Ercilesun, *Türk Roman...*, s. 38.

savunanlar olmuştur. Bu fikrin savunucularından Ömer Seyfettin, Ziya Gökalp, Ali Canip'in öncülüğünde Selanik'te Genç Kalemler (1911) çıkarılmıştır. Bu adım "Milli Edebiyatının" "Türk Edebiyatının" ilk adımı kabul edilmiştir.⁴⁵ Milli Edebiyat anlayışıyla birlikte Türk Edebiyatçıları daha çok gözleme dayanan hikâye ve romanlar yazmaya başlamışlardır.⁴⁶ Şükûfe Nihal'in içinde bulunduğu toplumun edebi yönünden etkilenmemesi söz konusu değildir. Kendisi, Osmanlı'nın son dönemi, Meşrutiyet ve Mütareke dönemleri ile Cumhuriyet'in ilk yıllarına şahitlik etmiştir. Kurulan yeni rejimin var olma mücadelesi ile vatanı ve milleti koruma adına giriştiği Kurtuluş Mücadelesi'ne sadece tanıklık etmemiş, bu uğurda büyük bir gayretle çalışmıştır. Bu da eserine yansımıştır.

Şükûfe Nihal, yazdığı şiir, hikâye ve romanlarında, kendi hayat hikayesini, ıstıraplarını, heyecanlarını, sıkıntılarını, arayışlarını anlatmaya çalışmıştır. Argunşah, Şükûfe Nihal'in yazdığı altı romanın işledikleri konularına göre iki farklı döneme ayrıldığını belirtmiştir. Bunlardan Renksiz İstirap, Yakut Kayalar ve Çöl Güneşi ferdi içerikli olanlar birinci dönem, Yalnız Dönüyorum, Çölde Sabah Oluyor tefrika, Vatanım İçin ise sosyal içerikli ikinci dönem romanlardır.⁴⁷

İlk dönem romanları kadın, aşk, evlilik temalarını içerir. Şükûfe Nihal ilk romanlarında henüz etrafındaki dünya ve meseleleri eserlerine yerleştirmemiştir. Sosyal olaylara duyarlı olarak yetişmiş olan Şükûfe Nihal, ikinci dönem romanlarına dış dünyada yaşanan olayları dahil etmeye başlamıştır. Yalnız Dönüyorum romanı yazarın ferdi konulardan sosyal konulara yöneldiği ve iki dönem arasında geçişi simgelemektedir. Çölde Sabah Oluyor ve Vatanım İçin romanlarında sosyal yaşam ve hayat konularını içermektedir.

Romanın olay örgüsü içinde yansıyan yazarın hayat hikayesi, sanat eserine dönüşmüştür. Bu yüzden romanda kurgulanan dünyanın bir parçası olan gerçekliği birbirinden ayırmak ise mümkün değildir.⁴⁸ İnci Enginün, yazarın hayatı ile ilgili bilgiler romanları ve hikayelerinde yer aldığından bunların biyografik roman olarak değerlendirilebileceğini ifade etmiştir. Çalışmaları, yazarın içinde yaşadığı dönemde çevresinde olanları şiirlerine ve kurgulayarak romanlarına aktardığı tecrübeleridir.

Şükûfe Nihal, yaşadığı zengin ve fırtınalı hayatı, öğretmenlik izlenimlerini romanlarına yansıtmıştır. Ayrıca romanlarında kadının evlilikte söz sahibi olmalarını savunmuş, kadının toplumdaki yerini araştırmış ve Anadolu halkının yaşamlarını da romanlarına dahil etmiştir.⁴⁹

⁴⁵ Cevdet Kudret, *Türk Edebiyatında Hikaye ve Roman*, Varlık Yayınları, İstanbul, 1981, 11-13.

⁴⁶ C. Kudret, *Türk Edebiyatında Hikaye...*, s. 13-14.

⁴⁷ H. Argunşah, *Bir Cumhuriyet Kadını...*, s. 211.

⁴⁸ H. Argunşah, *Bir Cumhuriyet Kadını...*, s. 212.

⁴⁹ İnci Enginün, *Cumhuriyet Dönemi Türk Edebiyatı*, Dergah Yayınları, İstanbul, 2002, s.290-291

20 Ağustos 1933 tarihinde Cumhuriyet Gazetesi üçüncü sayfasında yer alan “Hem Nalına Hem Mihına” adlı köşe yazısında, yazar, Yakut Kayalar isimli romanı kaleme almış olan Şükûfe Nihal ile çıktığı Şili yolculuğunda şairin doğa karşında büyülenmesi, kalem ve kâğıdı olmadığı halde gördüğü güzellikleri yazmak, çizmek istediğini söyleyerek kendisini yol kıyısında indirmelerini söylediğini nakletmiştir.⁵⁰

13 Haziran 1931 tarihli Cumhuriyet Gazetesi'nin üçüncü sayfasında yer alan ve Aka Gündüz tarafından kaleme alınan yazıda, Şükûfe Nihal'in Yakut Kayalar isimli eseri değerlendirilmiştir. Yazarın yayınlanan altıncı eseri olan Yakut Kayalar için basit konuların bir musikişinas edasıyla işlendiğini, Lamartin'e benzettiği şairin şiirin kendisi olduğunu da belirtir. Aka Gündüz eserden çok Şükûfe Nihal'in şairliğini ve şiirlerini öve öve bitiremez ve bunu bilerek yaptığını da ifade etmiştir. Çünkü Şükûfe Nihal'in kıymeti bilinmesi ve övülmesi gereken bir yazar olduğunu da eklemiştir.⁵¹

30 Temmuz 1935 tarihinde Cumhuriyet Gazetesi'nde sayfa beşte Şükûfe Nihal'in kendi kaleme aldığı “Belediyece Arkadaşlara” isimli yazıda, İstanbul gibi güzellikleri olan bir şehrin, adalara ve farklı mekanlara tatile gidemeyen ve imkânı da olmayan halkı için park ve bahçelerin yapılması gerektiğini, Şarbayın (Belediye Başkanı) ve belediye çalışanlarının Avrupa görmüş eğitilmiş kimseler oldukları ve söylediklerini anlayacak insanlar olduklarını belirtmiştir.⁵²

13 Mart 1933 tarihli Cumhuriyet Gazetesi'nin beşinci sayfasında Şükûfe Nihal'in yazılarında değişimin olduğu Tefvîk Fikret ve Faruk Nafiz'den kalan hece veznine uyan bir şair olduğu, artık yıldızlardan ve güneşten değil işten sermayeden, istihalden, pazardan ve köylüden bahsetmeye başladığı ifade edilmiştir.⁵³ Şükûfe Nihal'in cevapladığı ankette ise kendisi Çöl Güneşi'nde ifade ettiği gibi kadının toplumdaki ve erkeklerin gözündeki yerinin değişmesi gerektiği, kadının istediği mesleği seçmesi ve kendi geçimini sağlayabilmesi gerektiğini tekrar dile getirmiştir.⁵⁴ Toplumun dayattığı kadının evde olması gerektiği düşüncesi uygulanacaksa her kadına uygun sıcak ve rahat bir yuva verilmesi gerekliliğinin ortaya çıktığı ve bunun ise mümkün olmadığı vurgulanmıştır.

28 Ocak 1935 yılında Cumhuriyet Gazetesi sayfa beşte Şükûfe Nihal'e Kadın Saygı (Milletvekili) hakkındaki düşüncesi sorulmuştur. Yazar; *“Kadın Saygıların iyi eğitim almış, siyasi ve sosyal konularda bilgi sahib, kendi çevresi dışına çıkmayı başaran, zengin, fakir ayırmaksızın kızların ahlakı ve çocukların terbiyesi önemli bir iştir. Mektepler ve eğlence yerleri dışında sokaklarda gençlerin yetişmesinde bir etkiye sahiptir. Bunlar şuurlu Türk genci yetiştirmek için gereklidir. Çocuklarını ölüme terk etmek zorunda kalan ve kadınları alçaltıcı ve ahlaksızlığa iten durumlar ortadan kaldırılmalıdır. Mekteplerde yoksul çocuklar için tedbirler*

⁵⁰ Cumhuriyet Gazetesi, 20 Ağustos 1933, Sayfa 3.

⁵¹ Cumhuriyet Gazetesi, 13 Haziran 1931, Sayfa 3.

⁵² Cumhuriyet Gazetesi, 30 Temmuz 1935, Sayfa 5.

⁵³ Cumhuriyet Gazetesi, 13 Mart 1933, Sayfa 5.

⁵⁴ Cumhuriyet Gazetesi, 13 Mart 1933, Sayfa 6.

alınmalıdır. Anadolu kadını bilgisizdir. Doktora, ebeye ve mektebe sahip olmayan sayısız köy vardır. Çocuk hastalıkları ve ölümleri çok sık yaşanmaktadır. Çocukların dilendirilmesine engel olunmakla birlikte bu çocuklara ve kimsesizlere bakacak, okutacak hayatlarını devam etmelerini sağlayacak kurumlar kurulmalıdır. Yurdun her köşesinde yoksulluk çekenlere ve ihtiyaç sahiplerine ulaşacak seslerini duyacak kurumlar olmalı, sesi duyulmayan tek insan kalmamalıdır. Lüks harcamalar yapan zengin kadınlara yurt duygusu aşılanmalıdır. Fabrikalarda yaşlılar ve çocuklar çalıştırılmamalıdır. Çocuk yetiştirdiklerinden kadınlar cephe gerisinde askeri hizmet etmeli. Kadınlar en birkaç ay bile olsa askeri eğitim alarak düşman saldırısında evini, çocuklarını kurtarmak için savaşmayı öğrenmelidir.” demıştır.⁵⁵

Şükûfe Nihal, genç yaşına rağmen fikirlerini özgürce ifade edebilme imkânı bulmuştur. Bunu yaparken de sadece yakın çevresine değil, gazete ve dergilerde de fikirleri yer almıştır. Yazar, Osmanlı'nın son döneminde Balkan Savaşları devam ederken devletin buhranlı zamanlarında düşüncelerini özgürce ifade ederek kadın sesi olmayı başarmıştır. Birinci Dünya Savaşı sonrasında İstanbul ve İzmir'in işgalleri, Anadolu topraklarının İtilaf Devletlerince paylaşılması karşısında vatan topraklarının kurtarılması için Millî Mücadelenin içinde yer almıştır. Yazar, ayrıca siyasi anlamda kadın örgütlenmelerinde aktif rol oynamış, 1923 yılında Nezihe Muhittin başkanlığında kurulmuş olan Kadınlar Halk Fırkası'nın Katib-i Umumi görevini Şükûfe Nihal üstlenmiştir.⁵⁶

2. “Vatanım İçin” Romanı

2.1. Genel Bilgi

Yeni İstanbul Gazetesi'nde 1 Ocak-28 Şubat 1955 tarihleri arasında 59 gün süresince yayınlanmıştır.⁵⁷ Bu yayınlar, 2007 yılında Gördesliler Derneği tarafından birleştirilerek kitap haline getirilmiştir. Yazarın kaleme aldığı son romanıdır.⁵⁸ Hülya Argunşah bu romanın yazıldığı dönemde “Akdağ Romanı” diye adı geçen eser olduğuna inanmaktadır. Eserde savaşın Gördes'teki kırılma noktası da Akdağ'da geçen çatışmadır. Vatanım İçin, Millî Mücadele'yi konu alan ve dönemin bölgesel olaylarını derinlemesine inceleyen önemli bir eserdir. Mili Mücadele döneminde Gördes'te yaşanan gerçek olaylar üzerine inşa ederek roman dünyasına taşımıştır.⁵⁹ Romanın baş kahramanı Gördesli Makbule, gerçekten de Yunan işgaline uğramış ve vatan uğrana Manisa ile çevresinde faaliyetlerde bulunan çetelere katılmış Gördesli

⁵⁵ Cumhuriyet Gazetesi, 28 Ocak 1935, Sayfa 5.

⁵⁶ Zafer Toprak “Kadınlar Halk Fırkası, Halkasından Önce Kurulan Parti”, Tarih Ve Toplum, C. 9 S. 51, 1988, İletişim Yayınları, S. 30-31; Zerrin Ediz, Cumhuriyet Döneminde Türkiye'deki Kadın Örgütlenmeleri Kadın Hakları Açısından Bir İnceleme (1923-1993), (İstanbul Üniversitesi Atatürk İlkeleri Ve İnkılap Tarihi Enstitüsü Doktora Tezi), 1994, s. 18.

⁵⁷ H. Argunşah, *Bir Cumhuriyet Kadını...*, s. 327; Şükûfe Nihal Başar, *Vatanım İçin*, Mas Matbaacılık, İstanbul, 2007, s. 5.

⁵⁸ S. Dizdar, Şükûfe Nihal'in Romancılığı..., s. 212.

⁵⁹ S. Dizdar, Şükûfe Nihal'in Romancılığı..., s. 213.

Makbule'den esinlenmiştir.⁶⁰ Yunanlıların 15 Mayıs 1919 Perşembe günü İzmir'i işgal edip⁶¹ Batı Anadolu'ya ilerlemeleri ile Makbule⁶² eşiyile birlikte düşmana karşı çete savaşlarına katılmıştır. Bu, Türk kadınının savaşta gösterdiği azim ve cesaretin muazzam örneklerindendi. Yazar, Ali karakteri üzerinden vatan için, millet için halkın, evlerini terk ettikleri, dağlara saklandıkları ve vatan uğrunda malları yanında canlarını da feda ettiklerini nakletmiştir.⁶³

Vatanım İçin romanında olayın başkahramanlarından olan Makbule⁶⁴, vatansever Türk kadınının savaşta gösterdiği kahraman, cesur ve savaşçı kimliğini temsil etmiştir. Makbule eşi Halil Efe, Demirci Kaymakamı ve Muva-yı Milliye Birlikleri'nin başı İbrahim Ethem, Çerkez Ethem ve daha birçok karakter Şükûfe Nihal'in gerçek bir hayat hikayesinden, Türk tarihinden örnekler vererek inşa ettiği birer karakterlerdi.⁶⁵

⁶⁰ S. Dizdar, Şükûfe Nihal'in Romancılığı..., s. 212; Makbule'nin silah kuşanarak dağı çıktığı ve orada cesurca çarpışarak şehit olması halk arasında büyük bir yankı uyandırmıştır. Bk. Nihal Yeğınobalı, *Cumhuriyet Çocuğu*, Can Yayınları, İstanbul, 1999, s. 86.

⁶¹ Zeki Sarıhan, *Çerkez Ethem'in İhaneti*, Kaynak Yayınları, İstanbul, 1966, s. 30.

⁶² Anadolu'nun işgaller karşında savunması için halk tarafından kurulan *Milli Direniş'e*, çeteler kurarak ya da kurulmuş olan çetelere kadınlar, hatta çocuklar da katılmıştı. Kadınlar kimi zaman erkekleri de içlerine alarak kurdukları milis güçlerine liderlik etmiş ve birlikleri yönetmişlerdi. İzmit ve çevresinde Fatma Seher, Gördes'te Makbule, Mudurnu'da Fatma Kadın, Aydın'da Ayşe, Adana'da Tayyar Ramiye, Osmaniye'de Rahime, Gaziantep'te Yirik Fatma Hanım Millî Mücadelede önemli rol oynamış kadınlardı. Bk. Metin Aydoğın, *Mustafa Kemal ve Kurtuluş Savaşı*, Umay Yayınları, İzmir, 2005, s. 237; Sabahattin Selek, *Anadolu İhtilali*, Kastaş A.Ş. Yayınları, İstanbul, 1987, s. 237.

⁶³ Ş. N. Başar, *Vatanım İçin*, s. 14.

⁶⁴ “Yunan işgalinde akıncılar müfrezesi içinde bulunan Halil Efe'nin karısı Gördesli Bayan Makbule, henüz yirmi yaşlarında cesur ve çevik bir kadındı. Makbule, 1921 yılında Halil Efe ile Demirci'de evlenmişti. Evliliklerinden iki ay sonra kocası ile vatani kurtarmak için dağa çıkmış, sekiz ay dağlarda kar, yağmur ve çamurda beraber gezmış ve düşmanla mubarebe edip Millî İstiklâl Savaşı için yılmaız bir azim ve sebatla erkeklere örnek olmuştur. Makbule, siyah pantolon, ceket ve uzun bir manto giyinir, ayağında çizme, başında siyah başlık ve elinde bir Japon filintası taşırdı. Düşmandan iğtinam ettiği doru atı üstünde daima müfrezenin artçısıydı. Pek çevik ata biner ve iner, tehlike zamanında herkesten evvel silâhını kullanırdı. Birkaç müsademeye girdiği gibi iki defa da düşmanın pususuna düşmüş ve hiçbir zaman metânetini kaybetmemiş, hatta telâş gösterenlere cesaret örneği olmuştur...” Bk. Cahit Çaka, *Tarih Boyunca Harp ve Kadın*, As. Fb. Basımevi, Ankara, 1948, s. 60-61; Fevziye Abdullah Tansel, *İstiklâl Harbinde Mücahit Kadınlarımız*, Atatürk Kültür Merkezi Yayını, S. 21, Ankara, 1991, s. 52-54. Ferhat Uyanıker, *Millî Mücadelede Türk Kadını*, (Marmara Üniversitesi Türkiyat Araştırmaları Enstitüsü Atatürk İlkeleri Ve İnkılap Tarihi Ana Bilim Dalı Yüksek Lisans Tezi) İstanbul, 2007, s. 86-88; *Türk Ansiklopedisi* “Gördes Kızı Makbule”, C.18, Millî Eğitim Basımevi, Ankara 1970, s.20.

⁶⁵ Mustafa Asım Ekmekçioğlu, Şükûfe Nihal Başar'ın Hikâye, Roman Ve Gazete Yazılarında Eğitim Meseleleri, (Necmettin Erbakan Üniversitesi Eğitim Bilimleri Enstitüsü

2.2. Romanın Olay Örgüsü

Hikâye Kurtuluş savaşından otuz iki yıl sonra doğduğu ve savaşın merkezinde olan yere Ali'nin geri dönmesi ile başlamıştır. Bandırma, Manyas, Balıkesir, Sındırgı, Akhisar yolculuğundan sonra Gördes'e giden iki saatlik yolu, bozuk bir otobüsle ve bunun tamir edile edile gitmesiyle beş saatte gitmiştir. Burada gittiği otelden Kurtuluş Savaşı'nda yakılıp yıkılmasına rağmen asil Türk milletinin, asil bir sembolü haline gelen Kaymak Camisinin minaresine bakarak gurur duymuştur. Kurtuluş Savaşı'nın yaşandığı zamanda Anadolu halkı, çeşitli şekillerde zulümlere maruz kalmış, evleri, ibadet yerleri yakılmış ve yıkılmıştır.⁶⁶ Bu yüzden yaşadıkları yerleri terk etmek zorunda kalmışlardı. Yunanlılar ile mücadele devam ederken halkın bir kısmı dağlarda saklanarak mücadeleye devam etmişlerdi.

Ali yıllar sonra geldiği Gördes'te, çarşıda karşılıklı duran dükkanlar ve çayhaneden radyo sesleri⁶⁷ duymuştur. İstanbul, Ankara ve İzmir radyolarındaki seslerle sokak birbirine karışmıştır. Radyolardan duyulan “Kıskan beni, göğsünde uyut, yan ateşimden”, “Ben esmeri lokum ile beslerim”, “Sevdimse seni kalbe ateş koy demedim ya” sözleri havayı sarmıştır. Yazar, Ali'nin ağzından, bu bayağı şarkıları yayınlayan, güftesini yapan ve seslendirenlere Allah akıl ve zevk versin diye yakınmıştır. Yazarın, uydurma sözcüklerden oluşan bu şarkılardan rahatsız olduğu açıktır.⁶⁸

Ali ve Makbule'nin çocukluklarının geçtiği Gördes'te birlikte okula gitmişlerdir. Ancak kızlar büyüdüklerinde hem ev işleri hem de evlilik çağına⁶⁹ geldikleri düşünüldüğünden okula gönderilmemiştir. Ali'nin Makbule'ye “sen kızsın seni okutmazlar sözü” o dönemde kızların belirli bir yaştan sonra okula gönderilmediklerini ifade eder. Aileler hep birlikte bahar şenlikleri için dere kenarlarına gitmiştir. Kızlar, Kum Çayı kıyısında hayalini kurdukları evleri kumdan yapmış ve dileklerini belirlemiştir.⁷⁰ Anadolu'nun her tarafında bu şenliklerin benzer şekilde yapıldığı bilinmektedir.⁷¹ Kızlar nakışlar örer ve halılar dokurdu.⁷²

Türkçe Ve Sosyal Bilimler Eğitimi Anabilim Dalı Türk Dili Ve Edebiyatı Eğitim Bilim Dalı Yüksek Lisans Tezi), Konya, 2023, s. 47.

⁶⁶ Yunanlılar ele geçirdikleri yerleri yakıp yıkıyorlardı. Bk. N. Yeğinobalı, *Cumhuriyet Çocuğu*, s. 95; Namaz vaktinde caminin kapılarını kilitleyerek içinde bulunan insanlarla birlikte ateşe vermişlerdi. İnsanlar yanan evlerden canlarını kurtarmaya çalışmışlardı. Bk. N. Yeğinobalı, *Cumhuriyet Çocuğu*, s. 96-97.

⁶⁷ Radyo yayıncılığının Türkiye'de kurulması 1927 yılında Ankara ve İstanbul radyoları ile olmuştur. Yayın hale gelmesi ise 1964 sonrasındır. Bk. Türkmen, “Türkiye'de Radyo Yayıncılığının...”, s. 6-8.

⁶⁸ Ş. N. Başar, *Vatanım İçin*, s. 11-15.

⁶⁹ Yazar Nihal Yeğinobalı Cumhuriyet Çocuğu adlı romanında Gördes'te kızlara evlilik ile fikirlerinin sorulmadığını nakletmiştir. Bk. N. Yeğinobalı, *Cumhuriyet Çocuğu*, s.75-79.

⁷⁰ Ş. N. Başar, *Vatanım İçin*, s. 17-19.

⁷¹ M. Öcal Oğuz, Erkan Aslan, *Türkiye'de Yaşayan Geleneksel Kutlamalar*, Ankara, 2020, s. 99-103, 117.

Ali'nin babası Balkan Savaşlarında şehit düşmüştü. Ali'nin çocukluğunda kendi aralarında toplanan Gördes halkı, kahramanlık ve savaş hikayeleri ile yaşananları millet ve memleket meselelerini konuşurdu. Ali ve Makbule de bu hikâyelerle büyümüşlerdi.⁷³ Ali Erzurum'da, Çanakkale'de, Balkanlar'da ve daha pek çok yerde vatan uğruna verilen mücadelelerin hayranlığı ile askere gitmeye karar vermişti. Ancak eniştesi o sırada uğraştığı ticaret işlerini öğrenmesi için İzmir Ticaret Mektebi'ne⁷⁴ gitmesini istemişti.⁷⁵

Ali'nin çocukluğundaki Gördes'te evler taştan ve ikişer, üçer katlıydı. Otuz iki yıl sonrakinde ise farklı binalar vardı.⁷⁶ Ali'nin ablasının düğünü sekiz gün sürmüş ve düğünde çok farklı eğlenceler ve etkinlikler düzenlenmişti.⁷⁷

Zabit olmak isteyen Ali İstanbul'a gitmiş ve İstanbul'da bulunduğu sırada Şişli'de bulunan amcasını da ziyaret etmiştir. Amcasının Ali'nin yaşına yakın Nefise ve Kadriye isminde iki kızı vardır. (Bu kızlar daha sonra moda isimler seçerek adlarını Nuran ve Suzan diye değiştirmişlerdi.) Nuran Darülfünun'a, Suzan ise Senayî-i Nefise'ye gitmişlerdi. Ali'nin ablası yazdığı mektuplarda bu kızları sorup merak ederdi. Bu merakın bir nedeni Ali'nin bu kızlardan biri ile evleneceğini düşünmesiydi.⁷⁸ Ancak Ali süs ve moda heveslisi, memleket hakkında kaygıları olmayan, İstanbul'un modernliğine uyma kaygısı güden amca kızlarının aksine süs, hayali ve kaygısı vatan ve milletle olan Makbule ile evlenme arzusundaydı.

İstanbul'da harb ile ilgili savaş levhaları sokaklara asılmış, etrafta aç askerler, çocuklar can verirken amca kızlarının da dahil olduğu sosyete, süslenmek, balolara gitmek ve bu balolar için özel kıyafetler diktirme kaygısı taşıyordu. Çanakkale'de

⁷² Ş. N. Başar, *Vatanım İçin*, s. 28-30; Kız çocuklarının okutulması 1858 yılına kadar Sıbyan mektepleri ile sınırlı kalmıştı. Kızlar Kur'an okur namaz surelerini öğrenirlerdi. İlk kız Rüştüyesi 1858 yılında (3 Rebiülahir 1275) eğitim hayatına başlamıştır. Kız rüştüyelerine öğretmen yetiştirmek amacıyla da 1869 tarihinde Darülmualimat, 1878 yılında Kız Sanayi Mektebi açılmıştır. Bk. Osman Nuri Ergin, *Türk Maarif Tarihi*, C. I- II, Eser Matbaası, İstanbul, 1977, s. 457-458; O. N. Ergin, *Türk Maarif Tarihi*, C. IV, s. 1067; Mustafa Şanal, "Osmanlı İmparatorluğu'nda Kız Öğretmen Okulunda Görev Yapan Kadın İdareci ve Öğretmenler ile Okuttukları Dersler". Belleten 68, sy. 253, Aralık 2004, s. 651-653.

⁷³ Ş. N. Başar, *Vatanım İçin*, s. 23.

⁷⁴ İzmir önemli bir ticaret merkezi olduğundan burada yabancılara ait (Rum, İngiliz, Ermeni ve Fransızlara ait hem dini ve ticaret okulları Osmanlı Devleti'nin burada bir okul açmasından önce olmuştur. İzmir Ziraat ve Ticaret Mektebi daha sonra Hamidiye Ticaret Mektebi olarak anılan okul 1883 yılında Sultan Abdülhamit Han döneminde açılmıştır. Bk. Ayşenur, Erdoğan, Hamidiye Ticaret Mektebi, (İstanbul Üniversitesi Sosyal Bilimler Enstitüsü), Tarih Anabilim Dalı. İstanbul, 2016, s. 13-14,24)

⁷⁵ Ş. N. Başar, *Vatanım İçin*, s. 24-25.

⁷⁶ Ş. N. Başar, *Vatanım İçin*, s. 16.

⁷⁷ Ş. N. Başar, *Vatanım İçin*, s. 22.

⁷⁸ Ş. N. Başar, *Vatanım İçin*, s. 25-26.

verilen şehitlerin kanı dere gibi akarken bir yandan yanık marşlar söyleniyor bir yandan ölüme koşanlar, bir yanda kolsuz bacaksız, ağzı burnu yontulmuş gaziler, kaldırımında aklıktan ölenler diğer yanda düşman zabitleri ile danslar, balolar...⁷⁹ İstanbul'da mahalleler arasındaki farklılıkları Yahya Kemal de kaleme almıştır. Yahya Kemal, özellikle Şişli, Nişantaşı, Kadıköy ve Moda'yı ezansız, kefere mahallelerine benzetmiştir.⁸⁰

Gördes'te geçen hikâye Ali ve Makbule'nin çocukluk aşkları üzerine inşa edilmiştir. Çocukken Anadolu'nun her tarafında (Erzurum, Çanakkale, Balkan) atalarının gösterdikleri mücadelelerin hikayeleri ile büyümüşlerdi.⁸¹ Ali'nin zabıt olmak için gittiği İstanbul'da Çanakkale savaşından dönen yaralı, gazi askerler vardı. Birinci Dünya savaşında Çanakkale cephesini özellikle İngiltere ve Fransa, Osmanlı Devleti'ni zor duruma düşürmek ve çok farklı cephelerde savaşmak mecburiyetinde bırakarak mağlubiyetini garantilemek amacıyla açmışlardı. Ancak Türklerin Çanakkale muharebelerinde gösterdiği azim ve gayret karşısında itilaf devletleri mağlup olmaya mahkûm olmuşlardı. Türklerin Çanakkale Savaşındaki galibiyetleri Birinci Dünya Harbinden ağır bir mağlubiyetle çıkmalarına yetmemiş ve Mondros Mütarekesi ve Sevr Antlaşmalarıyla Osmanlı toprakları İtilaf Devletleri tarafından paylaşılmıştır. Anadolu toprakları her yerden işgal edilmiştir.⁸²

Osmanlı Devleti toprakları İtilaf Devletlerince paylaşılmıştı. Buna göre İngiltere tarafından işgal edilen yerler: Musul, İskenderun, Antakya, Batum, Kilis, Ankara İstasyonu, Antep, Haydarpaşa İstasyonu, Konya İstasyonu, Maraş, Birecik, Samsun, Urfa, Merzifon, Kars, Fransız Devleti'nin işgal ettiği yerler: Mersin, Dört Yol, Doğu Trakya Demiryolları, Adana, Pozantı, Toros Tünelleri, Şark (Doğu) Demiryolları, Akköprü, Çiftelhan, Afyon İstasyonu. İngiliz ve Fransızlar tarafından ortak olarak işgal edilen yerler: Çanakkale Boğazı, Turgutlu (Kasaba)- Aydın Demiryolu. İtalya'nın işgal ettiği yerler: Konya İstasyonu, Antalya, Kuşadası, Marmaris, Bodrum, Fethiye, Afyon, Akşehir, Malkara, Burdur. Yunanlıların işgal ettiği yerler: İzmir, Uzunköprü-Hadımköy Demiryolu.⁸³ Bu işgallerden daha vahim olanı ise Mustafa Kemal'in 19 Mayıs 1919'da Samsun'a çıkarak başlatmış olduğu vatan savunmasına karşı yapılan ayaklanmalarda Türk halkının içlerinde buldukları zararlı cemiyetlerin ve çetelerin faaliyetlerinin varlığıdır. Yazarın romanda da bahsettiği gibi daha önce Kuva-yı Milliye birlikleri⁸⁴ içinde yer alan Çerkez Ethem⁸⁵ ve adamları düzenli

⁷⁹ Ş. N. Başar, *Vatanım İçin*, s. 22.

⁸⁰ Yahya Kemal, *Aziz İstanbul*, MEB Basımevi, İstanbul, 1969, s. 128-129

⁸¹ Ş. N. Başar, *Vatanım İçin*, s. 24.

⁸² Enver Ziya Karal, *Türkiye Cumhuriyeti Tarihi 1918-1965*, TTK Yay., Ankara, 1981, s. 1-5.

⁸³ Selahattin Tansel, *Mondros'tan Mudanya'ya Kadar*, C. 1, MEB Yay., İstanbul, 1991, s. 32-63; Temuçin Faik Ertan, *Başlangıcından Günümüze Türkiye Cumhuriyeti Tarihi*, Siyasal Kitabevi, Ankara, 2011, s. 76.

⁸⁴ Kuva-yı Milliye birlikleri, işgallere karşı halkın kendi içinden çıkardığı bir sivil gücü. Kuva-yı Milliye birliklerine katılanlar hiç kimseden, emir almadan ulusun kendi vicdanı ile ortaya çıkmış gönüllerden oluşmuştu. Bk. Kemal Arı "Kuva-yı Milliye'nin Yeri ve Öne-

ordunun kurulması fikrine karşı çıkmışlardı. Gazi Paşa, vatanı buhranda kurtaracak et etkili yöntemin Çerkez Ethem gibi Kuva-yı Milliye kumandanlarının orduya katılmaları için ikna edilmeleri gerektiğini savunmuştur.⁸⁶ Çünkü Çerkez Ethem'in içinde bulunduğu Kuva-yı Seyyare Birlikleri buldukları bölgelerde yağma faaliyetlerinde bulunmuş ve rahat hareket etmişlerdi.⁸⁷ Askeri düzen içine girmek ve yaptıklarından dolayı hesap vermek istemediklerinden bunların bir kısmı düzenli orduya karşı ayaklanmış, bunun üzerine düzenli ordu onun üzerine gönderilmiştir.⁸⁸ Çerkez Ethem, daha sonra Yunan işgal kuvvetlerine katılmıştır.⁸⁹

Yunan ordusunun hızla ilerlemesi ile İzmir'in işgalinden on gün sonra 25 Mayıs'ta Manisa ve çevresi işgal edilmişti. 29 Mayıs'ta da Turgutlu işgale uğramıştır. Yunan birlikleri Akhisar'ı da işgal etmişlerse de beş gün sonra geri çekilmek zorunda kalmışlardır. Yunanlıların ilerleyişini durdurmak için kısa süre sonra, Akhisar-Soma ve Salihli-Alaşehir hatlarında Kuva-yı Milliye cepheleri meydana getirilmiştir. Yunanlıların Anadolu içlerine ilerleyişleri bu cepheler sayesinde bir yıl duraklatılmıştır. Yunanlılar işgal birliklerini takviye ettikten sonra, 22 Haziran'da Akhisar, 23 Haziran'da Salihli, 24 Haziran'da Alaşehir, Soma ve Kırkağaç, 28 Haziran'da Kula, 29 Haziran'da Eşme, 15 Temmuz'da Gördes ve 21 Temmuz'da Demirci'yi işgal etmişlerdir. Gördes ve Demirci dörder defa Yunan işgaline maruz kalmıştır.⁹⁰ Gördes ve civarı tamamen 30 Ağustos 1922'de düşman işgalinden kurtarılmıştır.⁹¹

Romanda, Yunanlıların işgal ettiği köylerde kadın ve çocukları katlettikleri, bölgeye gelen Jandarma ve Kuva-yı Milliye birlikleri yüzünden bunların geri çekildikleri be-

mi", *Kuva-yı Milliye'nin 90. Yılında İzmir ve Batı Anadolu Uluslararası Sempozyum Bildirileri*, (Yay. Haz. Oktay Gökdemir), II. Kitap, BMS Matbaacılık, Ankara, 2010, s. 181. Başlarda bu birliğe başvurulmasının ana nedenleri arasında Mondros Mütarekesinin çiğnenmediğini göstermekti. Bk. Sina Akşin, *Çağdaş Türkiye Tarihi 1908-1980*, C. 4, Cem Yayınevi, İstanbul, 2005, s. 95-97.

⁸⁵ Uzun yıllar dağlarda şekavet ile yaşamış ve memleketin kanını emmiş bir asi olan Çerkez Ethem, Ankara tarafından affedilmiş ve birinci Seyyar Kuva-yı Milliye kumandanı olarak atanmıştır. Bk. Ş. N. Başar, *Vatanım İçin*, s. 42. Kuva-yı Milliyede birçok başarıya imza atmış ve isyanları bastırmıştı. Bk. Zeki Sarıhan, *Kurtuluş Savaşı Günlüğü III*, Türk Tarih Kurumu Yayınları, Ankara, 1995, s. 75,82,85,90,95,97,103.

⁸⁶ Halil İncalcık, *Millî Mücadele Tarihi (1908-1923)*, Kronik Kitap, İstanbul, 1922, s. 97-98; Çerkez Ethem adamları Gördes'e çekildiklerinde bazı adamları Milli güçlere karşı taarruza geçmeleri gerektiğini savunmuş ancak Çerkez Ethem Yunan ordusuna iltica etmek istemiştir. Bk. Çerkez Ethem Anıları, Berfin Yayınları, 1993, s. 127-128.

⁸⁷ H. İncalcık, *Millî Mücadele Tarihi*, s. 99; T. F. Ertan, *Başlangıcından Günümüze Türkiye...*, s.127.

⁸⁸ Z. Sarıhan, *Kurtuluş Savaşı Günlüğü III*, s. 331.

⁸⁹ Z. Sarıhan, *Kurtuluş Savaşı Günlüğü III*, s. 349.

⁹⁰ Nejdet Bilgi, "Millî Mücadele Döneminde Manisa", *Millî Mücadele'nin Yerel Tarihi 1918-1923*, C.1, Türkiye Bilimler Akademisi, Ankara, 2023, s. 133,169.

⁹¹ Z. Sarıhan, *Kurtuluş Savaşı Günlüğü III*, s. 126.

lirtilmiştir. İlk kurşunun Karatepe köyünde patladığı, Kayacık köylülerinin düşmanın işgali karşısında köylerini terk ettikleri ve Gördes'e sığındıkları, civardaki Rumların⁹² başka yere götürülmesi tavsiye edilmiştir.⁹³ Gördes'te bir müdafaa kuvveti mevcuttu. Ancak bunlar düşmanı geri püskürtecek kadar fazla değildi. Düşman Gördes'e gelmiş ve kendilerine istedikleri verilmişti.⁹⁴

Yunanların yaptığı tacizlere sinirlenen Makbule'nin abisi Asım, düşmanın evlerini basıp yağmalaması ve kendisini sorguya çekmelerinden sonra eve dönmüş ve düşmanla çarpışmak üzere Saruhanlı tarafındaki milli kuvvetlere katılmaya karar vermişti. Çerkes Ethem ve adamlarının Gördes tarafına doğru geldiğini duyan Yunan birlikleri Gördes'ten çekilmiştir. O sırada düzenli orduya katılmak istemeyen ve daha önce düşmana karşı başarılı faaliyetler yürüten Çerkes Ethem ve birliği, Yunanlarla savaşmak için değil onlara katılmak için Gördes tarafına gitmişlerdi.⁹⁵ Halk başta Çerkes Ethem'in gelişine sevinmişse de onun Yunan işgalcilerine katılacağını öğrendiklerinde ne yapacaklarını bilememişlerdi. Çerkes Ethem ve adamları bir müddet Gördes'te kalmış ve halktan birçok istekleri olmuştu. Gördes halkı Çerkes Ethem'i oyalamaya çalışmıştı.

Kurtuluş Savaşı'nın başlamasıyla okuldan erken mezun olan Ali, Türk ordusunun Gördes'e yaklaştığı şeklinde bir yalan haber yaymıştı. Bu, Çerkes Ethem'in Gördes'ten kaçmasına neden olmuştu. Gördes yakınlarındaki Kayacık köyünde geceyi geçiren Çerkes Ethem ve adamları arasında anlaşmazlık çıkmıştı. Yaşanan tartışmada Çerkes Ethem'in bazı adamları Pehlivan adlı efenin etrafında toplanmış ve işgalci Yunan ordusuna katılmaktan vazgeçmişlerdi.⁹⁶ Çerkes Ethem ve kırk-elli adamı Yunanlılara katılmak için oradan uzaklaşmışlardı.

Gördes'i Çerkes Ethem ve adamlarından kurtarmayı başaran Ali'nin isteği çocukluk aşkı olan Makbule'yle evlenmekti. Makbule'nin annesi Zeliha Hanım'ı evlilik için razı etmişti ancak Zehra Hanım cephede çarpışan oğlu Asım'a da sorulmasını ve rızasının alınmasını istemişti. Düğün planlarını gerçekleştiremeden Ali, vatan savunmasına katılmak üzere Gördes'ten ayrılmıştı. Parti Pehlivan'ı takip eden ve Çerkes Ethem'den ayrılan adamlar, Kuva-yı Milliye reisi ile görüşmüştü. Efelerin affe-

⁹² Osmanlı Devleti içinde olan diğer milletler gibi (Ermeni, Yahudi) Rumlar da yüzyıllarca Türklerle birlikte millet olarak Bk. İlber Ortaylı, *Türkiye Teşkilat ve İdare Tarihi*, Cedit Neşriyat, Ankara, 2008, s. 201. kardeşçe yaşamışlardır. Bk. N. Yeğinobalı, *Cumhuriyet Çocuğu*, s. 82-83.

⁹³ Ş. N. Başar, *Vatanım İçin*, s. 37-39.

⁹⁴ Yunan askerleri Gördes'i ele geçirdiklerinde Bk. N. Yeğinobalı, *Cumhuriyet Çocuğu*, s. 91. Türklerin bütün mallarına el koymuşlardı. Türkler ilk defa kölelik ve yoksulluğu yaşadılar. Bk. N. Yeğinobalı, *Cumhuriyet Çocuğu*, s. 85.

⁹⁵ Gördes Kaymakamını tehdit eden Çerkes Ethem Yunan işgal birliğine adamlarını göndererek onlara katılacağını belirtmiştir. Bk. Z. Sarıhan, *Kurtuluş Savaşı Günlüğü III*, s. 349.

⁹⁶ Çerkes Ethem'den ayrılan birlikler orduya katılmıştır. Bk. Z. Sarıhan, *Kurtuluş Savaşı Günlüğü III*, s. 351.

dilmesi ve onların milli kuvvetlere katılması Ankara tarafından onaylanmıştı. Bunun üzerine Parti Pehlivan başta olmak üzere bazı efeler bölgenin savunmasında milli güçlere katılmıştı. Parti Pehlivan ile bulunanlardan Halil Efe⁹⁷ Makbule'yi görmüş ve onunla evlenmek istemişti. Zeliha Hanım'ın karşı çıkmasına rağmen efeler milli kuvvetlerin karşısında yer almasını diye Halil Efe'nin Makbule ile evlenme isteğini kabul etmişti. Ali Gördes'e geri döndüğünde Halil Efe'yle Makbule nişanlanmıştı. Makbule, istememesine rağmen Halil Efe'yle evlenmişti. Düşmanın buldukları yeri tekrar işgal tehlikesinden dolayı milli direniş güçleri dağlara sığınmıştı. Efelerin eşleri de onlarla birlikteydi. Efelerle yola çıkan Makbule, evlendikleri süre boyunca Halil Efe'yi yanına yaklaştırmamış ve ona silah arkadaşı gibi davranmıştı. Makbule'nin cesareti ve çevikliği herkesin dikkatini çekmişti. Demirci Kaymakamı İbrahim Ethem Bey efeleri ve birliği yönetmişti.

Ali, Makbule ve Halil Efe düşmanla girilen sayısız çatışmaya birlikte girmişlerdi. Ali Makbule'yi kışkırdığı halde Halil Efe'nin çarpışmalardaki cesaretine ve yiğitliğine hayran kalmıştı. Herkes Makbule'nin yiğitliği karşısında aciz görünmekten çekinmişti. Kaymakam İbrahim Ethem Bey kadınları korumak adına onları cephe gerisine göndermeye çalışsa da Makbule bunu kabul etmemişti. Makbule çocukluğundan beri kahramanlık hikayeleri ile büyümüşü. Bu savaşta her erkek gibi kadınların da vatanın savunmasında bulunmalarının hakları olduğunu düşünmüş ve bunu dile getirmişti. Parti Pehlivan defalarca Makbule'nin birlikten ayrılmasını istemişti. Ancak Kaymakam İbrahim Ethem Bey'in desteği ile Makbule çeteler ile kalmıştı. Yunanlıların halkı yıldırma politikaları, yerli Rumların Yunan işgalcileri desteklemeleri ve işgalcilerin bu Akıncı birliğine saldırıları artarken Mustafa Kemal'in başarıları, (I. ve II. İnönü Muharebeleri ile Sakarya Muharebesi) Galip Hoca⁹⁸ gibi liderlerin halkı cesaretlendirmesi ile halk topyekûn vatan uğruna savaşa hazırlanmıştı. Eli silah tutan kadın, çocuk herkes cepheye koşmuştu.

Yunanlıların köyleri basıp kadınları ve ailelerini esir almaları üzerine akıncılar ailelerini kurtarmak için Demirci üzerine yürümüşü. Aileleri ve kadınları kurtaran akıncılar düşman tarafından köşeye sıkıştırılmıştı. Akıncı birliği Akdağ eteklerine çekilmişti. Kırk gün boyunca ağır kış şartları nedeniyle kayıplar vererek devam etmişlerdi. Düşman çeteleri takip etmeye devam etmişti. Düşman gittiği köyleri kullanılamaz diye yakmıştı. Sekiz ay boyunca düşmanın önünden hem kaçan hem de onların ilerlemesine engel olmaya çalışan akıncılar düşman tarafından pusuya düşürülmüşü. 22

⁹⁷ Makedonyalı aslen Usturumcalı Akıncı Müfrezesi komutanlarından Halil Efe, Demirci ve Gördes taraflarında akıncılık görevi yapmıştır 17 Mayıs 1922 tarihinde Selendi-Kınık muharebesinde şehit düşmüştür. Bk. İsmail Oğuz-Nurettin Gülmez, "Demirci Kaymakamı İbrahim Ethem Bey ve Demirci Akıncıları", CBÜ Sosyal Bilimler Dergisi, C.14, S. 1, Mart 2016, s. 443.

⁹⁸ Celal Bayar Galip Hoca lakabıyla bölgede dolaşıp halkı işgalcilere karşı çıkmak için cesaretlendirmiştir. Bk. Gültekin Kâmil Birlik, "Mahmut Celâl (Bayar) Bey'in 'Galip Hoca' Kimliğiyle Millî Mücadeledeki Faaliyetleri". *Çağdaş Türkiye Tarihi Araştırmaları Dergisi* 18, Sy. - (Aralık 2018), s.157-185.

Mart gecesi akıncılar düştükleri pusudan Gördesli Makbule'nin kahramanlığı ve düşman üzerine giderek kendini feda etmesi ile kurtulmuşlardı. Kısa süre sonra Türk ordusu 30 Ağustos Zaferini kazanmıştı.

Makbule kocası Halil Efe'yle birlikte sekiz ay boyunca her türlü zorluğa katlanmış, omzunda tüfek, at sırtında silah kullanarak Türk akınlarına destek olmuştur. 24 Mart 1922 tarihinde Kocayayla baskınında Yunanlılarla çarpışırken başından yaralanarak şehit olmuştur.⁹⁹

Gördes ve Demirci yakınlarında bulunan Akıncı müfrezeleri, Yunanlıları sürekli terdirgin etmiştir. Bundan dolayı Yunanlılar zaman zaman geri çekilmişlerdir. Yunan ordusu 30 Ağustos 1922'de bozguna uğramıştır.¹⁰⁰

Sonuç

İngiltere, Fransa ve Amerika'nın desteğiyle İzmir'e çıkmış olan Yunanlılar bölgeyi işgal etmişlerdir. Şükûfe Nihal, Vatanım İçin isimli eserinde Ege bölgesinde Yunan işgaline maruz kalan halkın yaşadıklarını kaleme almıştır. Yazarın bu romanı Millî Mücadele'de Anadolu'nun maruz kaldığı işgalin, Batı Anadolu'da Manisa çevresinde Gördes ve Demirciler'de geçen olayların sadece küçük bir kısmını, gerçek bir zemine oturtulmuş ve gerçek kimseler roman kahramanı yapılarak inşa edilmiş bir eserdir. Romanda halkın yaşadığı zorluklar, işgaller, yağmalar, Mustafa Kemal'in başlattığı Millî Mücadele'nin ruhu ve seyri olay örgüsü içinde ince ince işlenmiştir.

Şükûfe Nihal, yazdığı roman, gezi ve hikâye kitapları ile yaşadığı dönemde pek çok kişiyi etkilemiştir. Şükûfe Nihal'in hayatı ve çalışmaları, kadınların eğitim alması için giriştiği mücadele takdire şayandır. Kendisi Türk akademik hayatında bilinmesi ve tanınması gereken yazarlardan biridir. Özellikle tarihçilerin bir dönemle ilgili araştırma yaparken o dönemin yazarlarını araştırma, hayatlarını gözden geçirip eserlerini okuma gerekliliği gözden kaçırılmamalıdır.

KAYNAKÇA

Arşiv Kaynakları

Devlet Arşivleri Başkanlığı Osmanlı Arşivi

Genelkurmay ATASE Arşivi

Gazeteler

Cumhuriyet Gazetesi

Araştırma Eserler

AKŞİN, Sina, *Çağdaş Türkiye Tarihi 1908-1980*, Cilt: 4, Cem Yayınevi, İstanbul, 2005.

ARGUNŞAH, Hülya, *Bir Cumhuriyet Kadını Şükûfe Nihal*, Timaş Yayınları, İstanbul, 2011.

⁹⁹ *Türk Ansiklopedisi* "Gördes Kızı Makbule", s. 20.

¹⁰⁰ N. Bilgi, "Millî Mücadele Döneminde...", s. 133,170.

- ARGUNŞAH, Hülya, *Tarih ve Roman* Kesit Yayınları, İstanbul, 2016.
- ARI, Kemal, “Kuva-yı Milliye'nin Yeri ve Önemi”, *Kuva-yı Milliye'nin 90. Yılında İzmir ve Batı Anadolu Uluslararası Sempozyum Bildirileri*, (Yay. Haz. Oktay Gökdemir), II. Kitap, BMS Matbaacılık, Ankara, 2010.
- ARİBURNU, Kemal, *Millî Mücadele'de İstanbul Mitingleri*, Yeni Desen Matbaası, Ankara, 1975.
- AYDOĞAN, Metin, *Mustafa Kemal ve Kurtuluş Savaşı*, Umay Yayınları, İzmir, 2005.
- BASKIN, Bahar, “II. Meşrutiyet'te Kadın Eğitimine Yönelik Bir Girişim: İnas Darülfünunu”, *İstanbul Üniversitesi Siyasal Bilgiler Fakültesi Dergisi*, Sayı: 38, Kasım 2011.
- BAŞAR, Şükûfe Nihal, *Vatanım İçin*, Mas Matbaacılık, İstanbul, 2007.
- ÇAKA, Cahit, *Tarih Boyunca Harp ve Kadın*, As. Fb. Basımevi, Ankara, 1948.
- ÇALIŞKAN Vedat- Ezgi Özey. “Darülfünun'dan Mezun İlk Kadın: Şükûfe Nihal (1897-1973)”, *Türk Coğrafya Dergisi*, Sayı: 67, 2016.
- ÇELİK, Yalçın- S. Dilek, *Yeni Tarihselcilik Kuramı ve Türk Edebiyatında Postmodern Tarih Romanları*, Akçağ Yayınları, Ankara, 2006.
- ÇERİ, Bahriye, *Tarih ve Roman*, Can Yayınları, İstanbul, 2001.
- ÇERKEZ ETHEM, *Anılarım*, Berfin Yayınları, 1993.
- EDİZ, Zerrin, *Cumhuriyet Döneminde Türkiye'deki Kadın Örgütlenmeleri Kadın Hakları Açısından Bir İnceleme (1923-1993)*, (İstanbul Üniversitesi Atatürk İlkeleri ve İnkılap Tarihi Enstitüsü Doktora Tezi), 1994.
- EKMEKÇİOĞLU, Mustafa Asım, *Şükûfe Nihal Başar'ın Hikâye, Roman ve Gazete Yazılarında Eğitim Meseleleri*, (Necmettin Erbakan Üniversitesi Eğitim Bilimleri Enstitüsü Türkçe Ve Sosyal Bilimler Eğitimi Anabilim Dalı Türk Dili Ve Edebiyatı Eğitim Bilim Dalı Yüksek Lisans Tezi), Konya, 2023.
- ENGİNÜN, İnci, *Cumhuriyet Dönemi Türk Edebiyatı*, Dergah Yayınları, İstanbul, 2002.
- ERCİLESUN, Bilge, *Türk Roman ve Hikayesi Üzerine*, Dergah Yayınları, İstanbul, 2020.
- ERDOĞAN, Ayşenur, *Hamidiye Ticaret Mektebi*, (İstanbul Üniversitesi Sosyal Bilimler Enstitüsü), Tarih Anabilim Dalı. İstanbul, 2016.
- ERGİN, Osman Nuri, *Türk Maarif Tarihi*, Cilt: I-II, Eser Matbaası, İstanbul, 1977.
- ERGİN, Osman Nuri, *Türk Maarif Tarihi*, Cilt: IV, Osmanbey Matbaası, İstanbul, 1942.
- ERTAN, Temuçin Faik, *Başlangıcından Günümüze Türkiye Cumhuriyeti Tarihi*, Siyasal Kitabevi, Ankara, 2011.
- ILGAZ, Hasene, “Ankara'da Şükûfe Nihal İlkokulu”, *Kadın*, Cilt: 3, Mayıs 1973.

- İHSANOĞLU, Ekmeleddin, “Darülfünun”, *Türkiye Diyanet Vakfı İslam Ansiklopedisi*, Cilt: 8., İstanbul, 1993.
- İNAL, İbnülemin Mahmut Kemal, *Son Asır Türk Şairleri*, Dergâh Yayınları, Cilt: 4, İstanbul, 1998.
- İNALCIK, Halil, *Millî Mücadele Tarihi (1908-1923)*, Kronik Kitap, İstanbul, 1922
- KARAL, Enver Ziya, *Türkiye Cumhuriyeti Tarihi 1918-1965*, TTK Yay., Ankara, 1981.
- KEMAL, Yahya, *Aziz İstanbul*, MEB Basımevi, İstanbul, 1969.
- KERMAN, Zeynep, *Gölgeden Güneşe Faruk Nafiz Çamlıbel'den Şükûfe Nihal'e Mektuplar* Dergâh Yayınları Ankara, 2021.
- KORALTÜRK, Murat, *Ahmet Hamdi Başar'ın Hatıraları “Gazi Bana Çok Kızmış”*, Cilt: 1, İstanbul Bilgi Üniversitesi Yayınları, İstanbul, 2007.
- KUDRET, Cevdet, *Türk Edebiyatında Hikaye ve Roman*, Varlık Yayınları. İstanbul, 1981.
- KURNAZ, Şefika, *Cumhuriyet öncesinde Türk kadını, 1839-1923*, Millî Eğitim Bakanlığı Yayınları, Ankara, 1991.
- KÜR, İsmet, *Yarınsı Roman*, Everest Yayınları, İstanbul, 2006.
- Nejdet Bilgi, “Millî Mücadele Döneminde Manisa”, *Millî Mücadele'nin Yerel Tarihi 1918-1923*, Cilt: 1, Türkiye Bilimler Akademisi, Ankara, 2023.
- OĞUZ İsmail - Nurettin Gülmez, “Demirci Kaymakamı İbrahim Ethem Bey ve Demirci Akıncıları”, *CBÜ Sosyal Bilimler Dergisi*, Cilt: 14, Sayı: 1, Mart 2016.
- OĞUZ, M. Öcal-Erkan Aslan, *Türkiye'de Yaşayan Geleneksel Kutlamalar*, Ankara, 2020.
- ORTAYLI, İlber, *Türkiye Teşkilat ve İdare Tarihi*, Cedit Neşriyat, Ankara, 2008.
- ÖZTÜRK, Serdar, *A New Historicist Approach to James Joyce's Dubliners*" (İzmir Ege Üniversitesi Sosyal Bilimler Enstitüsü, Yayınlanmamış Yüksek Lisans Tezi), 2000.
- ÖZTÜRKMEN, Neriman Malkoç, *Edibeler Sefirler Hanımefendiler*, İstanbul, 1999.
- ÖZTÜRKMEN, Neriman Malkoç, “Kadın Ediplerimizler Mülakatlar: Şükûfe Nihal Başar”, *Yeni İstanbul*, 4 Kasım 1954.
- SARIHAN, Zeki, *Çerkez Ethem'in İhaneti*, Kaynak Yayınları, İstanbul, 1966.
- SARIHAN, Zeki, *Kurtuluş Savaşı Günlüğü III*, Türk Tarih Kurumu Yayınları, Ankara, 1995.
- SARIHAN, Zeki, *Kurtuluş Savaşı Kadınları*, Cem Web Ofset, Ankara, 2006.
- SELEK, Sabahattin, *Anadolu İhtilali*, Kastaş A.Ş. Yayınları, İstanbul, 1987.

ŞANAL, Mustafa, “Osmanlı İmparatorluğu’nda Kız Öğretmen Okulunda Görev Yapan Kadın İdareci ve Öğretmenler ile Okuttukları Dersler”, *Bellekten*, Cilt: 68, Sayı: 253, Aralık 2004.

TANSEL, Fevziye Abdullah, *İstiklal Harbinde Mücahit Kadınlarımız*, Atatürk Kültür Merkezi Yayını, Sayı: 21, Ankara, 1991.

TANSEL, Selahattin, *Mondros'tan Mudanya'ya Kadar*, C. 1, MEB Yay., İstanbul, 1991.

TARHAN, M. Taner- Ömer Faruk Akün, “Edebiyat Fakültesi” *Türkiye Diyanet Vakfı İslam Ansiklopedisi* Cilt: 10, İstanbul, 1994.

TOPRAK, Zafer, “Kadınlar Halk Fırkası, Halkasından Önce Kurulan Parti”, *Tarih ve Toplum*, Cilt: 9, S. 51, İletişim Yayınları 1988.

“Gördes Kızı Makbule”, *Türk Ansiklopedisi* Cilt: 18, Millî Eğitim Basımevi, Ankara 1970.

TÜRKMEN, Zekeriya, “Millî Mücadele Döneminde İstanbul Mitingleri (Mütareke ve İşgal Döneminde Kamuoyu Oluşturma Çabaları)”, *Millî Mücadele'nin Yerel Tarihi 1918-1923*, (Edi. Mustafa Göleç, Zeynep Kevser Şerefoğlu, İlhami Danış) Cilt: 11, İstanbul, 2023.

UYANIKER, Ferhat, *Millî Mücadelede Türk Kadını*, (Marmara Üniversitesi Türkiyat Araştırmaları Enstitüsü Atatürk İlkeleri ve İnkılap Tarihi Ana Bilim Dalı Yüksek Lisans Tezi) İstanbul, 2007.

YAZAR, Mehmet Behçet “Şükûfe Nihal Başar” *Edebiyatçılar Âlemi, Edebiyatımızın Unutulan Simaları*, 21. Yüzyıl Yayınları, Ankara, 1999.

YEĞİNOBALI, Nihal, *Cumhuriyet Çocuğu*, Can Yayınları, İstanbul, 1999.

ZİHNİOĞLU, Yaprak, *Şükûfe Nihal'in Bütün Eserleri*, Cilt: 1, Kitap Yayınevi, İstanbul, 2008.

**KİTAP KRİTİĞİ: “DAS TÜRKISCHE GESICHT WIENS,
AUF DEN SPUREN DER TÜRKEN IN WIEN”**

**“Viyana’daki Türklerin İzinde
Viyana’nın Türk Yüzü”**

[Kerstin Tomenendal, (2000), Das türkische Gesicht Wiens, Auf
den Spuren der Türken in Wien, Wien, Köln, Weimar:
Böhlau Verlag, (ISBN: 3-205-99191-5)]

Gülferi AKIN ERTEK

Ordu Üniversitesi, Fen-Edebiyat Fakültesi
Sanat Tarihi Bölümü, Araştırma Görevlisi

DOI : <https://doi.org/10.29329/akalid.2024.1084.6>

Makale Geliş Tarihi : 2 Kasım 2024

Makale Kabul Tarihi : 12 Kasım 2024

Makale Sonuçlanma Tarihi : 4 Aralık 2024

Makale Yayın Tarihi : 31 Aralık 2024

Sayfa Aralığı : 99-103

Gülferi Akın Ertek, “Kerstin Tomenendal, (2000), Das Türkische Gesicht
Wiens, Auf den Spuren der Türken in Wien, Wien, Köln, Weimar:
Böhlau Verlag, (ISBN: 3-205-99191-5)”, *Akademik Literatür*
Sosyal Bilimler Araştırmaları Dergisi (AKALİD), C.2,
S.3, Aralık 2024, s. 99-103.

Tarih boyunca Türklerin Avusturya ile olan ilişkileri siyasi, askeri ve kültürel etkileşimler neticesinde şekillenmiştir. Osmanlı İmparatorluğu’nun özellikle XVI. ve XVII. yüzyıllarda Avrupa üzerindeki genişleme politikaları Habsburglarla aralarında çetin çatışmalara yol açmış, Viyana Kuşatmaları (1529 ve 1683) bu

ilişkilerin en önemli askeri dönüm noktaları olmuştur. Osmanlı-Avusturya mücadeleleri yalnızca savaşlarla sınırlı kalmamış, aynı zamanda diplomasi, ticaret ve kültürel alışverişlerle de gelişmiştir.

Avusturya topraklarına Türklerin yerleşimi daha çok XX. yüzyılın ikinci yarısından itibaren gelişen bir süreçtir. 1964 yılında Türkiye ve Avusturya arasında imzalanan işgücü antlaşması Avusturya'daki Türklerin kalıcı nüfus oluşturmaya yol açmıştır. Türkler Avusturya'nın sosyal ve ekonomik yapısında kendilerine yer edinirken, aynı zamanda kültürel kimliklerini de koruyarak Avusturya toplumunun bir parçası haline gelmişlerdir.

Tıpkı Kerstin Tomenendal'ın kitabının ön sözünde belirttiği gibi Viyana ve Türkleri ayrıntılarıyla ele alan birçok kaynak mevcuttur. Ancak yazar bu kitabı yayınlamaktaki amacının iki toplumu birbirine bağlayan,

ilişkilerini belirli bir perspektifte ortaya koyan bir derleme meydana getirmek olduğunu belirtmektedir. Bu bağlamda Avusturyalılar ile Türkler arasında arabuluculuk yapmak istediğini ifade eden yazar Avusturya'nın başkentinde de yüzyıllar boyunca düşmanlıktan dostluğa kadar ortak bir tarih aracılığıyla iki kültürü birleştiren birçok nesne ve motivasyonun varlığına dikkat çekmektedir (s. 9-10).

Türkler ve Viyanalılar arasındaki etkileşimleri, Türk kültürünün Viyana'ya yansımaları ve iki kültür arasındaki geçişleri konu alan kitap 24.4 x 16.5 x 2.9 cm boyutlarında, şömizli olup iç kapaklarla birlikte 325 sayfa metin ve 4 ek sayfadan meydana getirilmiştir. Kırmızı fon üzerine yazar, kitap ve yayınevi adları yazılı olan ön kapakta yer alan tasvirin Admirel Victor ve Semper Augustus'un Lale kitabından alındığı bilgi sayfasında belirtilmiştir. Arka kapakta ise kırmızı fon üzerine yine bilgi sayfasında verilen bilgilere göre Rosalba Carrera tarafından 1730/40 civarı yapılmış *Kahve içen bir Türk* tasviri yer almaktadır. Tasvirin altında kitap ve kitap geliriyle ilgili genel bilgilerin özeti mevcuttur.

Önsöz (*Vorwort*) ve Giriş (*Einleitende Bemerkungen*) olmak üzere iki giriş bölümü, 20 başlıklı ana bölüm ve Biyografiler (*Biographische Portraits*) (s. 265-289), Bibliyografya (*Bibliographie*) (s. 291-307), Dizinler (*Namen-, Orts- und Sachregister, Führer durch Am Rande bemerkt*) (s. 309-324) ve Resim / Görsel Açıklamaları (*Bildnachweis*) (s. 325) bölümlerinden meydana gelen ve sonuç bölümünden oluşan kitabın ön sözünde ko-

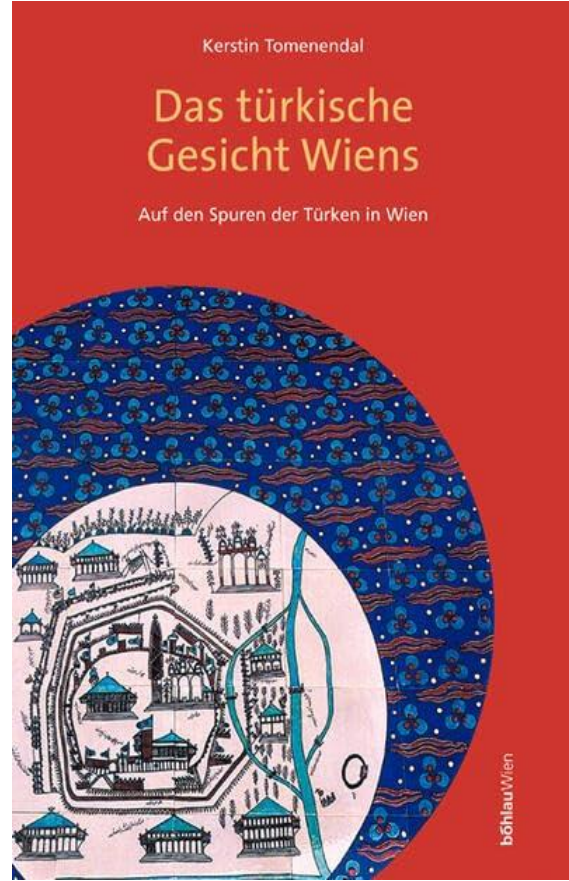

nunun seçiminde yazarı tetikleyen unsurlar ve bu kitabı yazmaktaki amacı tanımlanmış, destekleyen kişi ve kurumlara teşekkür edilmiştir (s. 9-11). Girişte Türkçe kelimelerin yazımında dikkat edilen hususlar, her iki dilde de mevcut olan özel harfler, kısaltmalar ve kitap bölümleri ile ilgili genel tanıtlara değinilmiştir (s. 12-13).

Ana bölümün ilk başlığı Viyana'daki Türkler (*Die Türken in Wien*)'dir. Bu başlık altında oluşturulan altı alt başlıkta Türkçe'den Almanca'ya geçen kelime ve deyimler, lale, leylak, yasemin gibi çiçeklerin, deve ile çıta gibi hayvanların ve Türk yemek ve içecek kültürünün Türklerden Avusturya'ya nasıl ithal edildiği, çatışmalar sırasında esir alınan Türklerin Katolikleştirilmesi için yapılan vaftiz törenleri ve isim değişikliklerine değinilmiş, Türk-Avusturya mücadelesinde Viyana'nın kurtuluşunun Meryem sayesinde olduğu fikrinin kaynağı ve Viyana'nın Meryem'e bağlılığının üzerinde durulmuştur (s. 15-34).

Türklerin Sanattaki Tasviri (*Die Darstellung der Türken in den Künsten*) başlıklı diğer bir bölümde beş başlık açılarak Avusturya edebiyatında Türklerin yansıyış biçimlerinin süreç içerisinde geçirdiği değişim, Türk edebiyatında Viyana'nın işleniş biçimleri açıklanmış, Müzikte Türkler (*Die Türken in der Musik*) alt başlığı altında kuşatmalar sırasında Avusturyalılar tarafından öğrenilen mehterin etkilerinden bahsedilmiş, Avusturyalıların Türklere karşı kazandığı zaferin ardından heykel sanatına yansıyan alegorik tasvirler içerisinde Türklerin temsili ve akabinde zamanla özellikle Barok dönemde değişen Türk imajının yontulara ve özellikle de resim sanatına yansıyış biçimleri, porcelen ve seramiklerin üzerindeki Türk ve Türklere özgü nesnelere tasviri derinlemesine incelenmiştir (s. 35-52).

Türkiye ve Avusturya Ekonomisi (*Die Türkei und die österreichische Wirtschaft*) ana başlığı altında Habsburgların Osmanlı ile arasındaki fes ihracatı ile lületaşı ithalatı derinlemesine anlatılmıştır (s. 53-56). Bir diğer ana başlık olan Viyana'da Türk Yahudiler (*Die "türkischen Juden" in Wien*) başlıklı bölümde Avusturya ile Türkler arasında imzalanan Pasarofça Antlaşması'ndan sonra Osmanlı vatandaşlarının Viyana'ya serbest erişim hakkı kazanmasıyla buraya ticaret için akın eden Osmanlı vatandaşı Yahudilerin durumu açıklanmıştır (s. 57-59).

Bilimde Türkler (*Die Türken in den Wissenschaften*) ana başlığı altında iki alt başlık oluşturularak Viyana'daki Doğu araştırmalarının tarihi ve Şarkiyat Akademisi'nin faaliyetlerine değinilmiştir (s. 60-65). Türklerin Viyana Müzelerindeki Yansıması (*Die Reflexion der Türken in den Wiener Museen*) başlığı altında Viyana'daki müzelerde bulunan İznik çinisi, Efes kazılarında getirilen antik eserler, paşa mührü, silahlar gibi Türk ganimetleri tek tek müze sıralamasıyla verilmiştir (s. 66-71). Viyana'da İslam (*Der Islam in Wien*) başlığı altında ise yalnızca Türkler değil İslam dinine mensup olan Viyana'daki tüm milletlerin (*Boşnaklar, Araplar ve saire*) ibadet ve eğitimleri alanlarında yapılan girişimlerden söz edilmiştir (s. 72-75).

Sekizinci ana başlık olan Tarihsel Arka Plan (*Geschichtliche Hintergründe*)'da Avusturya ile ilk etkileşimi kuran Türk topluluğu olan Avarlardan başlayarak Moğalların Viyana'ya kadar ilerleyişi hakkında bilgi verilmiştir (s. 77-78). Akabinde Viyana'nın

Türkler İçin Önemi (*Die Bedeutung von Wien für die Türken*) ana başlığı altında İslam dininde Viyana'nın vadedilmiş bir şehir olması işlenerek (s. 79-80) sonraki 1529'da İlk Türk Kuşatması Nasıl Gerçekleşti (*Wie es zur erste Türkenbelagerung 1529 kam*) (s. 81-85) ve İlk Türk Kuşatması 15 Eylül-14 Ekim 1529 (*Die erste Türkenbelagerung 15. September 14. Oktober 1529*) (s. 86-96) ana başlıkları altında Osmanlı'nın I. Viyana Kuşatması ve sonuçları kronolojik olarak derinlemesine anlatılmıştır. Sanatta İlk Kuşatma (*Die erste Türkenbelagerung in den Künsten*) ana başlığı altında ise I. Viyana Kuşatması'nın Viyana'da sanat alanını olumsuz etkileyişi değerlendirilmiştir (s. 97-98).

13. ana başlık olan St. Gotthard/Mogersdorf Yakınlarında Türkler 1664 (*Die Türken bei St. Gotthard/Mogersdorf 1664*)'de ise her ne kadar Viyana şehri ile ilgili olmasa da Osmanlı'nın Birleşik Hristiyan Ordusu ile mücadelesinde uğradığı yenilgi Viyana'daki bazı müzelerde yansıma bulduğu için anlatılmıştır (s. 99-100). Devamında Viyana'da Evliya Çelebi: 1665 Yılında Kara Mehmet Paşa'nın Elçiliği (*Evliya Çelebi in Wien: Die Gesandtschaft unter Kara Mehmet Pascha im Jahr 1665*) ana başlığı altında Richard Kreutel tarafından Almanca'ya çevrilen Evliya Çelebi Seyahatnamesi'nin yedinci cildindeki Viyana bölümünün analizi yapılmıştır (s. 101-103).

15. ana başlık olan 1683'teki İkinci Türk Kuşatması Nasıl Gerçekleşti? (*Wie es zur zweiten Türkenbelagerung 1683 kam*)'nin altında kuşatmanın siyasi ön koşulları, Kara Mustafa Paşa'nın Viyana'ya yürüme nedenleri Viyana'ya karşı bir kampanyada Fransızların rolü, asi Macarların potansiyel rolü, Osmanlı İmparatorluğu'nun güdülere ve savunmacıların Türklere karşı hazırlıkları alt başlıklar halinde irdelenmiştir (s. 104-115). Akabinde 1683'te Türklerin İkinci Viyana Kuşatması (*Die zweite Türkenbelagerung von Wien 1683*) ana başlığı altında kuşatmanın gidişatı (s. 116-129), İkinci Türk Kuşatmasından Sonra (Nach der zweiten Türkenbelagerung) ana başlığında ise savaşın sonuçlanması ve her ne kadar negatif bir durum yaşanmış olsa da akabinde Türk ve Doğu kültürüne karşı başlayan ilginin tezahürü değerlendirilmiştir (s. 130-131).

18. ana başlık olan 19. Yüzyıl (Das 19. Jahrhundert)'da I. Dünya Savaşı öncesinde Habsburg-Osmanlı ilişkileri, Sultan Abdülaziz'in 1867'de Viyana'yı ziyareti, 1873'te Viyana Dünya Sergisi ve 1883 yılında Viyana'da 200. yıl kutlamaları alt başlıkları oluşturularak tüm yüzyıl boyunca iki ülke arasında takip edilen etkileşimlere değinilmiştir (s. 132-144). Devamında 20. Yüzyıl (Das 20. Jahrhundert) ana başlığı altında ise I. Dünya Savaşı, ara açıklama olarak Atatürk'ün Viyana'ya gelişi ve Avusturyalılarla münasebetleri, I. Dünya Savaşı sonrası, 1933 yılında Viyana'da 250. yıl kutlamaları, 1983'teki 300. yıl kutlamaları ve günümüzdeki ilişkiler ayrı alt başlıklarda incelenmiştir (s. 145-159).

Son bölümde ise Türk Bağlantılı Viyana Bölgelerindeki Görülmeye Değer Yerler (*Sehenswürdigkeiten in den Wiener Bezirken mit Türkenbezug*) ana başlığı altında Viyana'nın 23 bölgesinden (16, 20, 21, 22. bölgeler dışındaki) 19'undaki ve Aşağı Avusturya'da yer alan Perchtoldsdorf ile Viyana'nın kuzeyinde yer alan Weidling'deki Türklerle ilgili eserler hakkında bir katalog çalışması yapılmıştır (s. 161-263).

Yazarın akıcı bir dille kaleme aldığı kitap, önsözde yazar tarafından belirtilen amaca tamamen ulaşılan ve hem Avusturya hem de Türkiye literatürü için kıymet arz eden bir çalışmadır. Osmanlı İmparatorluğu'nun dayandığı Batı'daki son kapı olması nedeniyle Viyana'nın tarihimize çok büyük bir önemi mevcuttur. Balkanlar ve Doğu Avrupa'da bugün Türk izlerine rastlayabileceğimiz şehirler-bölgeler hakkında hem Türk hem de yabancı araştırmacılar tarafından yapılan her bir çalışmanın tarih ve sosyo-kültürel açıdan değeri ne kadar yükseğe yapılan bu çalışma da aynı pahaya sahiptir. Bugün Dünya üzerinde birçok ülkenin sayısız şehrinde Türk nüfusun varlığı takip edilebilmektedir. Bu şehirlerde çeşitli göç anlaşmaları ve çalışma istekleri doğrultusunda yerleşen aileler ve burada doğan ardıllarının oluşturduğu Türk nüfusu demografik yapıyı etkilemiştir. Ancak Viyana'da yalnızca bu sebeplerden ötürü yerleşen ve buranın birçok bölgesine yayılmış olsalar da 10. Bölge'de çekirdeği bulunan Türk nüfusundan gelişen bir kültür alışverişi dışında tarihi etkileşimler de Viyana'nın Türk yüzünü oluşturmaktadır. Bu bakımdan da Viyana her ne kadar Osmanlı İmparatorluğu tarafından fethedilememiş olsa da yayınlanan bu kitap Türk ve Avusturya ilişkilerinin hem soyut hem de somut sonuçlarının ciddi boyutlarda olduğunu gözler önüne sermektedir.

Kitapta Türk-Avusturya etkileşimi yalnızca tarih veya sanat açısından ele alınmamış hem tarihsel arka plan hem Viyana'daki soyut kültür ile somut sanat alanlarındaki yansımalar, hem de günümüzdeki ilişkilere kadar, kısacası hayatın birçok alanında ve birçok bilim dalının araştırma sahasında, bir milleti ona yabancı bir toplumda temsil eden tüm yönleri değerlendirilmiştir. Bu bakımdan da kitap yalnızca tarih ya da sanat tarihi alanlarında değil aynı zamanda sosyoloji ve diğer sosyal bilimler alanları için de değer arz etmektedir.



**KİTAP KRİTİĞİ: “TARİHİ, COĞRAFI VE KÜLTÜREL
BOYUTLARIYLA GEÇMİŞTEN GÜNÜMÜZE
SARMAŞIK KAPLICASI VE ÇEVRESİ”**

*“Sarmasık Thermal Springs and Its Surroundings
from Past to Present with its Historical,
Geographical and Dimensions”*

[Tuğrul Özcan, Tarihî, Coğrafi ve Kültürel Boyutlarıyla Geçmişten
Günümüze Sarmasık Kaplıcası ve Çevresi, Kitapyurdu KDY
Yayınları, İstanbul, 2023, (ISBN: 9786256628717)]

Yusuf Seha YERLİ

Ordu Üniversitesi, Sosyal Bilimler Enstitüsü
(Tarih Anabilim Dalı Öğrencisi)

DOI : <https://doi.org/10.29329/akalid.2024.1084.7>

Makale Geliş Tarihi : 2 Kasım 2024

Makale Kabul Tarihi : 12 Kasım 2024

Makale Sonuçlanma Tarihi : 4 Aralık 2024

Makale Yayın Tarihi : 31 Aralık 2024

Sayfa Aralığı : 104-107

Yusuf Seha Yerli, “Tuğrul Özcan, Tarihî Coğrafi ve Kültürel
Boyutlarıyla Geçmişten Günümüze Sarmasık Kaplıcası ve Çevresi,
Kitapyurdu KDY Yayınları, İstanbul, 2023, (ISBN: 9786256628717)”,
Akademik Literatür Sosyal Bilimler Araştırmaları Dergisi (AKALID),
C.2, S.3, Aralık 2024, s. 104-107.

Monografi türünde, Prof. Dr. Tuğrul Özcan tarafından kaleme alınan, “Ta-
rihi, Coğrafi ve Kültürel Boyutlarıyla Geçmişten Günümüze Sarmasık Kaplıcası ve
Çevresi” başlığıyla hazırlanan kitap, Giriş ve Sonuç bölümlerinin yanı sıra Sar-
masık Kaplıcası Hakkında Genel Bilgiler (s. 27-58), Bürokrasi, İşletme ve Modernizasyon (s.

61-96), *Kaplıcanın Ekonomik, Demografik, Sosyal ve Kültürel Yapıya Etkileri* (s. 99-147) başlıklarıyla üç ana bölümden oluşur.

Kitap, dönem kaynakları olan arşiv belgeleri, raporlar ve analizler, süreli yayınlar, mülakatlar, tetkik eserler, hatıratlar, yıllıklar ve internet erişimleri kullanılarak kapsamlı bir şekilde, bilimsel destek ve veri görselleştirmeleriyle (*tablolar, fotoğraflar, kroki ve haritalar*) birlikte sunulur. Eser, okuyucunun kolaylıkla takip edebileceği açık ve anlaşılır bir dil kullanılarak kaleme alınmıştır.

Kitabın giriş bölümünde, *ılıca, kaplıca* ve *jeotermal* kavramları anlamları bakımından açıklanarak okuyucunun terminolojik bir altyapı kazanması sağlanmıştır. Devamında, jeotermal su kaynaklarının kullanım amaçları ile bu kaynaklardan geçmişten günümüze faydalanma yöntemleri ele alınmıştır. Yazar, çeşitli medeniyetlerin jeotermal su kaynaklarını sıhhi ve dini amaçlarla kullanmalarına dikkat çekerken, bu kaynakların tarihi ve kültürel önemine de vurgu yapmıştır. Bunun ardından, Sarmaşık kaplıcasının bulunduğu bölgedeki önemi incelenerek Osmanlı'dan günümüze kaplıcanın aldığı farklı isimlendirmeler ve bu isimlendirmelerin nedenleri açıklanmıştır.

Birinci bölüm, *Sarmaşık Kaplıcası Hakkında Genel Bilgiler* (s. 27-58) başlığı altında, öncelikle çeşitli kaynaklar karşılaştırılarak Sarmaşık kaplıcasının keşfi incelenmiş; halk arasında sözlü ve yazılı aktarılan rivayetler ışığında kaplıcanın ortaya çıkış hikayesi ele alınmıştır. Devam eden yazımda, kaplıcanın coğrafi konumu tanımlanmış ve bulunduğu çevrenin genel özellikleri, farklı dönemlerde kaplıcaya ulaşım gibi konular resimlerle betimlenerek okuyucunun zihninde kurgusal bir bütünlük kurulmak istenmiştir.

Ardından, Türkiye'de jeotermal kaynakların oluşumu anlatılmış, bahsi geçen kaplıcanın sıcaklık ve kimyevi özellikleri salnameler, çeşitli notlar, tahlil sonuçları ve analiz raporları gibi sözel ve özellikle fenni kaynaklar kullanılarak detaylı bir şekilde tablolaştırılmıştır. Bölüm sonlarında kaplıcanın sıhhi özellikleri; yakın tarihlerde yapılan mülakatlar ve çeşitli kaynaklarda geçen anlatımlar ile incelenerek değerlendirilmiştir. Ayrıca, tedavi maksadıyla kaplıcadan hangi zaman diliminde ve nasıl faydalanılacağı konusuna da bölümün sonunda yer verilmiştir.

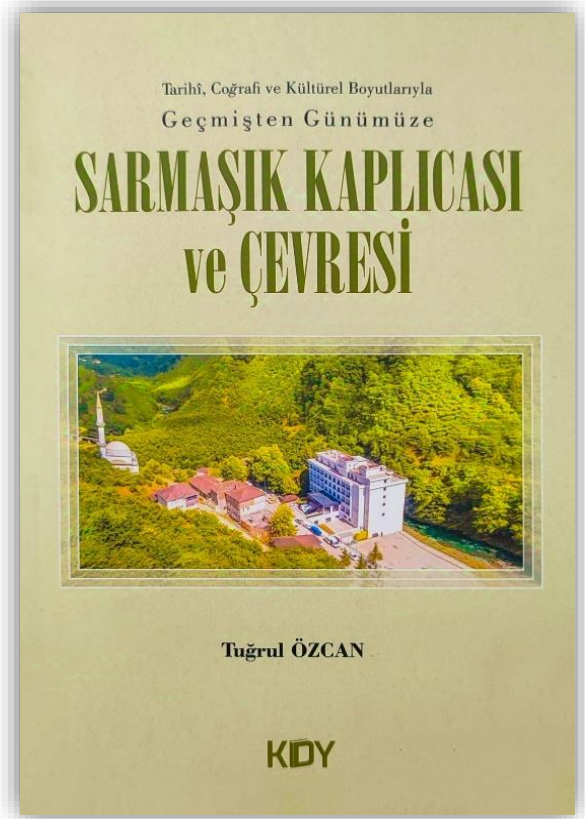

İkinci Bölüm, *Bürokrasi, İşletme ve Modernizasyon* (s. 61-96) başlığı altında, ilk olarak Sarmaşık kaplıcasının bilinen ilk halinden itibaren 20. yüzyılın son çeyreğine değin mimari yapısında meydana gelen değişiklikler işlenir. Ardından yazar arşiv belgeleri, mahkeme kararları ve gazete haberleri doğrultusunda kaplıcanın tartışmalı mülkiyeti konusu üzerinde değerlendirmelerde bulunur. Konunun işlenişi bakımından, kaplıcanın işletme sorunlarına geçiş yapılır. Bu süreçte, vilayet, yerel yönetim, özel idare ve halk arasında meydana gelen kaplıcanın idari ve mülki aidiyeti sorunsalı detaylıca tartışılır.

Devamında, 1980'li yıllardan 1990'lara kadar süren sondaj çalışmaları, bu çalışmalarda belediye başkanları ile valilerin üstlendikleri roller ve bu alanda MTA (Maden Tetkik Arama Enstitüsü) ile yapılan görüşmeler ele alınır. Bölüm sonunda, kaplıcanın başlıca sorunları olan: kaplıcanın özel idare tarafından işletilmesi; kaplıcaya kaynaklık eden jeotermal su kaynağı için yapılan sondaj çalışmalarında yeterli çabanın gösterilmemesi; kaplıcanın mülkiyeti meselesi ve özellikle modernizasyon konularına değinilerek bu süreçte halkın ve yerel yönetimin tepkisi, merkezi yönetimin takındığı tavır ve uygulamalar ele alınır. Genel olarak yerel gazete haberlerinin kaynaklık ettiği bölümde 20. yüzyıl sonlarından günümüze kaplıcanın geldiği durum anlatılır.

Kaplıcanın Ekonomik, Demografik, Sosyal ve Kültürel Yapıya Etkileri (s. 99-147) başlıklı üçüncü bölüm, kitabın en kapsamlı kısmıdır. Buraya kadar işlenen konular, Sarmaşık kaplıcasının ortaya çıkışından yakın tarihimize kadar olan genel bilgilerini, bürokrasi, işletme ve modernizasyon başlıklarını inceler. Bu bölümde yazar, ilk olarak kaplıcanın turizm potansiyeli ve yöre ekonomisine katkılarını ele alır. Kaplıcanın çevresinde bulunan su kaynaklarının balıkçılık, baraj yapımı ve içme suyu olarak kullanılmasına dair değerlendirmelerde bulunur. Ardından, kaplıcaya gelen ziyaretçilerin kaplıcada buldukları süre zarfında ziyaret ettikleri çeşitli dini ve doğal alanlardan bahsedilir.

Devam eden yazımda, kaplıca çevresinde bulunan hizmet sektörleri detaylı bir şekilde ele alınır. 1940-1985 yılları arasında hizmet veren oteller ve pansiyonların oda sayıları, kişi kapasiteleri, konfor alanları, kaplıcaya erişim olanakları ve fiyatlandırma gibi özellikleri incelenir. Pazaryeri, lokantalar, kahvehaneler, berberler, bakkallar, fırınlar, nalbur ve nalbant dükkanlarının verdikleri hizmetler, genel olarak döneme tanıklık etmiş kişilerle yapılan mülakatlar ve yerel gazete haberleri aracılığıyla değerlendirilir. Bunların yanı sıra kırıcılar, bakırcılar ve bohçacılar gibi seyyar ticaret erbabları da bu başlık altında işlenen konular arasındadır.

Bölümün ikinci kısmında, tarihi süreçte Sarmaşık çevresi ve demografik yapısı ele alınır. Yazar, 19. yüzyıl başlarında Bolaman kazasının bir köyü olan Sarmaşık'ın, sonraki dönemlerde Ilıca adında bir kasabayı ortaya çıkarmasında çevresindeki nüfus hareketliliğinin en önemli etkenlerden biri olduğunu vurgular. Bu bağlamda 1455'ten 20. yüzyılın başlarına kadar olan dönemde bölgesel nüfus hareketliliği; tahrir defterleri, arşiv belgeleri, nüfus sayımları ve yazılı eserler üzerinden incelenir.

Konu akışına uygun olarak bölümün üçüncü kısmında kaplıcanın bölgedeki sosyal, kültürel ve idari yapıya etkileri üzerinde durulur. 20. yüzyılın ikinci yarısından itibaren,

bölgede eğitim, sağlık ve yeni iş alanlarının oluşumunda kaplıcanın önemi vurgulanır. Kitabın son konusu kaplıcanın yöre imarı ve ulaşımı üzerindeki etkileridir. Bu kısımda kaplıcaya ulaşımı sağlayacak olan yol yapım çalışmalarına büyük önem verilir. 1960'larda başlayan çalışmaların, ancak günümüze yakın bir tarih olan 2018'de tamamlandığı görülür. Yazar, imar ve ulaşım adı altında bölgesel olarak başlatılan projelerin -otel yapımı, termal hastane inşası, elektrik ihaleleri, köprü ve menfez onarımı ve yol yapım çalışmaları gibi hazırlıkların- özünün kaplıcanın modernizasyonuna yönelik olduğunu belirtir.

Sonuç bölümünde yazar, konunun genel bir değerlendirmesini yaparak kitabın yazım amacını okuyucuya aktarır: *“Osmanlı resmî kayıtlarında ve birçok eserde varlığından bahsedilen kaplıcanın neredeyse günümüze kadar kalıcı ve modern bir tesise dönüştürülememiş olması ve rağbet görmeyen bir yer olarak hatırdaki kalması aslında sorgulanması gereken bir konudur. Zira buranın kalıcı ve modern bir tesise dönüştürülmesi, bulunduğu çevrenin hem tarihle olan bağlantısının devamını hem de yörenin kalkınmasını sağlayacak esaslı ve ciddi bir yatırım olacaktır. Aynı zamanda bu durum, Sarmaşık'ın tarihi bir nitelik kazanmış olan coğrafi ve jeolojik özelliğinin korunmasına büyük oranda katkı sağlayacaktır. Bu sebeple akademik toplantılarda kaplıcanın faal tutulması konusunda oluşturulacak farkındalık, Ordu çevresinde tek kalan bu kaplıcayı Habsamana'daki örneğinin uğradığı akıbetin benzerinden koruyacaktır. Netice itibarıyla kitapta bahsedilen özellikleri sebebiyle Sarmaşık kaplıcası, her yönüyle müstakil bir çalışma olarak ele alınması gereken önemli bir tarihi, tabii, coğrafi ve kültürel bir miras olarak karşımıza çıkmaktadır. Dolayısıyla yukarıda bahsettiğimiz bilinçle kaleme aldığımız bu monografik eser sayesinde Sarmaşık kaplıcası kalıcı hale getirilerek, kültürel bir değer olarak insanlığın ortak mirası kabilinden gelecek kuşaklara kitabi bir hafıza olarak emanet edilmek istenmiştir.”* Bu ifadelerden de anlaşılacağı üzere yazar, Sarmaşık Kaplıcası'nın karşılaştığı tehdit ve tehlikeleri dayanaklarıyla birlikte ortaya koymuş ve yetkililerin dikkatini o yöne çekmek istemiştir.

Yazar, ele aldığı konuya uygun bir yapı ve içerik sunarak yazım amacına başarıyla ulaşmıştır. Kitap içeriğinde belirlenen başlıklar doğrultusunda konu derinlemesine incelenmiştir. Ana kaynakların (*arşiv belgeleri, salnameler ve gazetelerin*) konuya ve bütüne uygun olarak kullanılması, eserin hem bilimsel hem de amaca uygun bir nitelik taşımasını sağlamıştır. Ayrıca, disiplinler arası bir perspektifle yapılan değerlendirmeler kitabın bilimsellik yönünü güçlü kılmıştır.



**KİTAP KRİTİĞİ: “SULTANIN ZİNDANINDA
OSMANLI İMPARATORLUĞU’NA GÖNDERİLEN
BİR ELÇİLİK HEYETİNİN İBRET
VERİCİ ÖYKÜSÜ (1591-1596)”**

*“The Instructive Story of an Embassy Delegation Sent
to the Ottoman Empire in the Sultan’s
Dungeon (1591-1596)”*

[Friedrich Seidel, “*Sultanın Zindanında Osmanlı İmparatorluğu’na
Gönderilen Bir Elçilik Heyetinin İbret Verici Öyküsü (1591-1596)*”, Çev.
Türkis Noyan, Kitap Yayınevi, İstanbul, 2010, 129 Sayfa,
ISBN: 978-605-105-059-1]

Alper Fatih EKİNCİ

Ordu Üniversitesi, Sosyal Bilimler Enstitüsü
(Tarih Anabilim Dalı Doktora Öğrencisi)

DOI : <https://doi.org/10.29329/akalid.2024.1084.7>

Makale Geliş Tarihi : 7 Kasım 2024

Makale Kabul Tarihi : 7 Kasım 2024

Makale Sonuçlanma Tarihi : 20 Aralık 2024

Makale Yayın Tarihi : 31 Aralık 2024

Sayfa Aralığı : 108-114

Alper Fatih Ekinci, “Friedrich Seidel, “Sultanın Zindanında Osmanlı
İmparatorluğu’na Gönderilen Bir Elçilik Heyetinin İbret Verici Öyküsü (1591-
1596), Çev. Türkis Noyan, Kitap Yayınevi, İstanbul, 2010, 129 Sayfa,
ISBN: 978-605-105-059-1”, *Akademik Literatür Sosyal Bilimler Araştırmaları
Dergisi (AKALİD)*, C.2, S.3, Aralık 2024, s. 108-114.

Eser 129 sayfadan oluşmaktadır. “Sunuş (Salomon Hausisdorf)”, “Önsöz”, “Osmanlı İmparatorluğu’na Gönderilen Bir Elçilik Heyetinin İbret Verici Öyküsü”, “Açıklamalar” ve “Dizin” bölümlerinden oluşmaktadır. Her ne kadar eser, Friedrich Seidel tarafından kaleme almışsa da basım işi ona ait değildir. Eser Seidel’in ölümünden sonra basılmıştır. Yazarı, 1637 yılında 69 yaşında ölmüştür. Eser, rahip M. Salomon Hausisdorf’un girişimleri ile 1711 yılında kitap haline getirilmiştir. Hatta Hausisdorf eseri sadece gelişigüzel olduğu gibi yayınlama hakkına sahipken bunu yapmamış. Kitabın başına önsöz ve son kısmına da açıklamalar bölümü ekleyerek okuyucunun metinde geçen olayları daha iyi anlamasını da sağlamıştır. Açıklamalar kısmında Seidel’in ifade ettiği olayları hem destekler hem de farklı görüşlere yer verdiği gibi onun kısa bilgilerle geçtiği olaylar hakkında daha ayrıntılı bilgiler verdiği de görülmektedir.

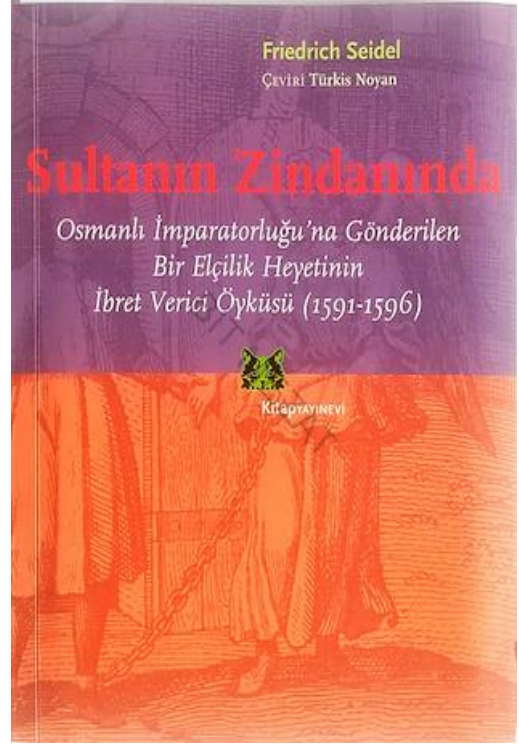

Kitaba konu olacak olaylar serisi ise Kutsal Roma İmparatoru II. Rudolf’un Osmanlı Devleti’ne bir elçilik heyeti göndermek isteği ile başlar. Yapılan istişareler sonucunda saray danışmanı Friedrich von Kreckwitz görevlendirilir. Elçilik heyetinin başında o olacaktır. Kitabın kahramanı ve yazarı Friedrich Seidel bu esnada karşımıza çıkmaktadır. Seidel, Osmanlı Devleti’ne gönderilecek olan heyette kendine yer bulmuştur. İlk etapta okuyucuda Seidel’in bir diplomat olduğu fikri belirebilir. Fakat eserin yazarı Friedrich Seidel’in, asıl mesleği eczacılıktır. Elçilik heyetinin içinde bir eczacının olması fikri garip gelse de dönemin ruhuna bakıldığında gayet sıradan bir olaydır. Çünkü, birincisi eczacılar da hekimler kadar olmasa da bir sağlık bilgisine sahipti ve elçilik heyetinde olumsuz bir durumla karşılaşıldığında müdahale etmekteydiler. Eczacıların elçilik heyetlerine katılmak isteklerinin arkasındaki sebeplerden birisi de gittikleri ülkelerdeki bitki ve ilaç formüllerini incelemeleri, tıbbi bilgi ve geleneklerini güçlendirmeleridir. Bir diğer deyişle gittikleri ülkeden öğrendikleri bilgi ve yöntemleri kendi ülkelerine taşırlardı.

Seidel’in eserini incelediğimizde bitki ve ilaçlar ile ilgili pek bilgi vermediği görülmektedir. Sadece birkaç yerde hastaları iyileştirdiği ve onları tedavi ettiğiyle ilgili ifadelere rastlanır. Eczacı Seidel, Osmanlı Devleti’ndeki tıbbi bilgi birikimini yeterli görmemiş miydi? Ya da hastaların tedavisinde kullanılan ilaçları incelemeye vakti mi olmamıştı? Bilemiyoruz. Fakat muhtemelen diplomatik misyonun büyük kısmında hapiste kalmış olması onun odağını bitkiler ve ilaçlardan çok başka şeylere yönlendirmiş olduğu fikrini güçlendirmektedir. Osmanlı Devleti’ne olan seyahati başlamadan önceki hazırlık süreci, bunun dışında Osmanlı topraklarına geldiği sırada gördüğü, duyduğu,

tanık olduğu şeyleri yazmaktan geri durmamıştır. Seidel'in bunu kişisel mi yoksa görev bilinci için not aldığı tartışması bir yana verdiği bilgiler çok önemlidir.

Eser, yalnız tarihçiler için değil, tarihe ilgi duyan bütün meraklılar için paha biçilmez bir eserdir. Yazarın kaleme aldığı bilgiler ve değerlendirmesine geçmeden önce eserin çevirmeni Türkis Noyan'a da bir parantez açmak gerekir. Çeviri eserlerde içeride işlenen bilgiler elbette önemlidir ve çevirenin döneminin bilgilerine hâkim olması zorunludur. Çevireceği metin hakkında alana ait temel bilgi birikimine sahip olmayan kişilerin yapmış oldukları çeviri eserin tercümenin getirdiği doğal anlam kayıpları yanında bir de çevirmenin yetersiz bilgisi de eklenince okuyucu için okuması son derece zor eserler ortaya çıkabilmektedir. Eserin çevirisi akıcı ve çevirmenin metne hâkim olduğu anlaşılmaktadır. Eser okuyucuyu rahatsız etmeyen bir akıcılıktadır.

Seidel'in eseri belirli bir kronolojik olay örgüsünü takip etmektedir. Yalnız yazar bazen bir konu hakkındaki bilgiyi tam olarak vermeden başka bir konuya geçmektedir. Daha sonra ileride bahsedeceğim diyerek olayı başka bir yöne çekmekte, bu usul olayları takip etmeyi zorlaştırmaktadır. Bu yüzden tanıtım yapılırken kitaptaki kronolojiye uyulmadan bir anlatım tercih edilmiştir.

Seidel'in eseri incelemeye geçilmeden önce irdelenmesi gereken bir diğer konu elçilik müessesidir. Elçiler hem kendi ülkelerinde hem de görevli olarak gittikleri ülkelerde törenlerle karşılanan, yüksek diplomatik misyon taşıyıcılarıdır. Elçilik heyetinin İstanbul'a gelişi de aynen böyle olmuştur. Törenler, kutlamalar, yemekler verilmiş Seidel'in anlattığına göre. Hatta Türk yemek kültürüne alışık olmadıkları için yaşanan bir durumu şöyle anlatır "...Bizim bu beceriksiz davranışlarımıza, dizlerimizi kırıp baldırlarımızı kıvramayışımıza Türkler kabkabayla güldüler..." Yazar sadece Türklerin yemek kültürleri ve oturma düzeniyle ilgili bilgi vermekle de kalmaz. Onların alkol alışkanlıklarıyla da ilgili bilgi verir. "...diğer beylerin ve paşaların sağlığına kadeh tokuşturup bol bol içki içildi, özellikle Türklere öyle çok içki içirildi ki, sık sık ölü gibi yere yığıldılar. Hizmetkarlar onları bir odaya sürükleyip ayılana kadar orada bıraktılar..."

Osmanlı-Avusturya ilişkilerinde yükselen savaş tehditleri arasında başlayan elçilik heyeti en rahat ve konforlu günlerinin bu anlar olacağını bilmeden hayatlarına devam etmişlerdi. İşler tersine dönebilir miydi? O anda elçilik heyetinin bunun farkında olup olmadığını bilemiyoruz fakat daha önceki tecrübelerden yola çıkarak birilerinin bu konuyu gündeme getirdiğini biliyoruz. Çünkü yolculuk başlamadan önce "*Arşidük Ernestus tarafından kendilerine eğer başımıza bir aksilik gelecek olursa Majestelerinin ve Avusturya hanedanının bizleri terk etmeyeceğine dair güvence vermişti*" ifadeleri heyetin karşılaşılabileceği riskler hakkında önceden hazırlandığı anlaşılmaktadır. Bu söylemin pek de işe yaramadığı ya da içinin boş bir politik vaat olduğunu elçilik heyeti acı bir şekilde tecrübe edecekti. Öyle ki İstanbul'a ulaşmak için Viyana-Estergon-Budin-Niş- güzergahını takip eden heyetin İstanbul'daki hapis hayatları ise birbirinden farklı yerlerde olacaktı. Bunlar sırasıyla Tersane Hapishanesi, Taş kadırgada küreğe konulma, Rumeli Hisarı'ndaki zindan hayatı yazarın hapis hayatını geçirdiği bazı yerlerdi. Peki ne olmuştu da elçilik heyeti zindana atılmıştı?

Elçilik heyeti geldikten sonra Kutsal Roma ve Osmanlı arasındaki ilişkiler kopmuş ve çıkan savaş nedeniyle dönemin diplomatik geleneklerinin bir sonucu olarak elçilik heyeti zindana atılmıştı. Batı Dünyasında, dönemin kaynaklarında ve saray çevresinde savaşın başlama nedenlerinden birisi olarak III. Murad gösterilmektedir. Hristiyan dünyasında III. Murad için savaş yanlısı, zalim bir hükümdar olduğu fikri genel olarak kabul görmüştür. Fakat Seidel bu düşünceye katılmaz. Yazara göre savaşın başlama sebebi dönemin veziriazamı Sinan Paşa yüzündendir. Sahte haberler ve türlü türlü entrikalarla padişahı savaşa ikna ettiğini söylemektedir. Veziriazamın intikam hırsıyla hareket ettiğini söylemekten de geri durmaz. Yazar, III. Murad'ın savaşın ortaya çıkmasında bir dahili olmadığını ileri sürer. Aksine onun barışı koruma eğiliminde bir hükümdar olduğunu vurgular. Yazarın bu fikirlerinin ne kadar gerçek olduğu elbette bir tartışma konusudur. Yazarın konuyla ilgili başka bilgiler vermesi kişisel hırsların da savaşın başlamasında etkili olduğunu göstermektedir. Burada değinilmesi gereken bir diğer nokta Seidel'in III. Murad'a tabiri caizse toz kondurmamasıdır. Seidel sanki III. Murad'ı bir Osmanlı vakanüvisi gibi yazmıştır. Tüm iyilikler padişahı, kötülükler ise çevresindeki yönetici zümreden kaynaklanmaktadır! III. Murad, Seidel'e para, imtiyaz, rütbe vermeyi vaat etse ancak böyle bir padişah imgesi ortaya çıkabilirdi. Aslında yazarın III. Murad için kötü bir şey söylememesi Doğu ve Batı'daki hükümdarlar ve otoritelerinin o dönem için sıradan halk indinde benzer bir şekilde algılandığını göstermektedir. Bunun dışında III. Murad kadar olmasa da arkasında tahta çıkan III. Mehmed için de aynı bakış açısını devam ettirmektedir. III. Mehmed'in 19 erkek kardeşini boğdurma olayında sorumlu olarak padişahı işaret etmez. Dönemin üst düzey yöneticilerinden olan şeyhülislam ve paşaların bu hadisede etkili olduğunu belirtir. Seidel'in Osmanlı padişahlarına bu yaklaşımı kendi tabii olduğu hükümdarı içinde geçerlidir. II. Rudolf kendilerine yardım etmeyince veya onları müşkül durumdan kurtarmayınca onun hakkında da kötü bir söz söylemez. Hem Doğu'da hem Batı'da mutlak otoritenin doğruluğu ve değişmezliği, karizmatik anlayışın benzerliklerine dair işaretler görülebilir. Ya da Seidel, hükümdarlar hakkındaki gerçek fikirlerini sadece dost meclisinde anlatmaktadır!

Yukarıda yazara göre savaşın başlama nedeninin Koca Sinan Paşa olduğunu belirtmiştik. Öyle ki elçilik heyeti veziriazamlık makamına tekrar Koca Sinan Paşa'nın geldiğini öğrendiklerinde “*O bize her türlü sıkıntıyı ve acıyı vermekten başka bir şey düşünmüyordu*” diyerek büyük moral bozukluğuna sebebiyet verdiğini anlatmaktadır. Adet olduğu üzere veziriazam her değiştiğinde elçiler tebrik için onun huzuruna çıkmaktaydı. Bu konuşma sırasında elçi Kreckwitz ve Paşa arasında bir soğukluk olduğunu ve bunun konuşmalara yansıdığını yazar belirtmektedir. Öyle ki Sinan Paşa ve elçi arasında yaşanan mali bir mevzudan dolayı Sinan Paşa'nın elçiye tercüman aracılığıyla “*Elçi'ye söyle, bana en kısa zamanda o 6.000 taleri ödesin, yoksa onu kuleye attırırım.*” dediğini de aktarmaktadır. Elçilik heyetinin zindana atılışlarının sebebi elbette bununla açıklanamaz ancak ilk kırılmanın burada yaşandığı ileri sürülebilir.

Veziriazam Sinan Paşa'nın elçi ile konuşmadan önce ve sonrasında bir savaş yanlısı olduğu biliniyordu. Sinan Paşa, padişahı ve saray çevresini olası bir savaşa ikna etmeye

çalışıyordu fakat elinde karşı tarafı ikna edebilecek yeteri kadar argüman bulunmuyordu. İlk kırılmanın şokunu atlatamayan elçilik heyeti ikinci büyük problemini bazı gizli ve önemli evrakların Osmanlıların eline geçmesiyle yaşadığı anlaşılmaktadır. Seidel, bu evrakların ele geçme sürecini eserinde detaylı bir şekilde anlatmaktadır. Önemli belgeler, elçilik heyetinin eski kahyası olan ve Müslüman olarak Osmanlı hizmetine giren, yazar tarafından "hain" olarak damgalanan Ladislaus Mert von Altenburg'tan başkası değildi. Altenburg'un neden ihanet ettiği ise elçilik heyeti içinde yaşanan tartışmalardan kaynaklandığı anlaşılmaktadır. Çünkü elçi Kreckwitz'e "Ben senin yüzünden Müslüman oldum Kreckwitz! Bu senin kellene mal olacak! Bu senin Hristiyanlık alemini karşısında son saygıyla eğilişin olacak!" dediğini aktarmaktadır. Sonrasında önemli belgelerin Altenburg tarafından ele geçirildiğini öğrenince elçi "Ah! Tanrı Biz'e Acısın. Bu benim ve adamlarımın kellelerine mal olacak!" dediğini aktarmaktadır. Altenburg yaptığı hareketin nelere mal olacağını farkındaydı. Sinan Paşa ile bir şekilde iletişime geçebilmişti. Görüşmelerinde ona bir şeyler vaat edip etmediğini bilemiyoruz ancak olaydan sonra Ladislaus Mert von Altenburg'un akibeti hakkında bilgiye sahip değiliz. Her halükârda Sinan Paşa'nın savaş için padişah ve saray çevresini ikna etmek için bir argüman kazandığını söylemek yanlış olmayacaktır. Belgeleri ele geçiren Sinan Paşa bu durumu padişaha iletmiş lakin istediği cevabı padişahın alamamıştı. İlişkilerdeki ikinci kırılma da böyle yaşanmıştı. Üçüncü kırılma ise sınırda yaşanan asayiş olayları ve savaşın patlak vermesiydi. Savaş ilanı ile birlikte elçilik heyeti de zindana kapatılmıştı. Elçilik heyeti iki gruba ayrılmıştı. Elçi Kreckwitz ve onun birkaç özel hizmetkari esir olarak Sinan Paşa ile savaş meydanına götürülmüştür. Seidel ve geri kalanlar da ilk etapta Tersane hapisanesine götürülmüşlerdir.

Seidel eserinde Tersane hapisanesinin konumu, mimarisi, işleyiş tarzı, görevliler ve orada bulunan mahkumlar hakkında detaylı bilgiler vermektedir. Yazar burada bulunan Hristiyanların dine bakış açısı hakkında da dikkat çeken ifadeler yazmıştır. Hapishanede kumar oynayan mahkumlar kazanmak için Tanrı'ya dua ederlermiş. İnsanların güçsüz durumlarında ya da istedikleri bir şeyin olması için dua etmeleri çok normal. Fakat yazarın aktardığına göre oyunu kaybettiklerinde "... öfkeyle gökyüzüne doğru tükürür, Tanrı'ya "Yabudi" diye adlandırır. Hatta İsa için "O Yabudi bizimle dalga geçiyor" ifadelerini kullandıklarından bahseder. Her ne kadar eser Osmanlı Devleti'ni anlatıyor olsa da Hristiyanların din algısı üzerine de bilgiler vermektedir. Özellikle Hristiyan dünyasında Yahudi düşmanlığının izlerini, boyutlarını göstermesi açısından verilen bilgiler önemlidir. Kitap okunduğunda yazarın dindar bir kişiliğe sahip olduğu anlaşılmaktadır. Bu yaşanan durumun ve ifadelerin onu fazlasıyla rahatsız ettiği açıktır.

Elçi Kreckwitz, 1593 yılında hayatını kaybetmiştir. Elçinin ölümünden bir süre sonra Seidel ve arkadaşları Tersane hapisanesinden çıkarılmışlar ve taş kadırgalara konmuşlardır. Yazar, taş kadırgada geçirdiği günleri en ince ayrıntısına kadar anlatmaktadır. Osmanlı kadırgalarında küreğe konulan Seidel'in burada "İtalyan gramerini öğrenmek zorunda kaldık" demesi, denizcilik terimleri ve geleneği konusunda İtalyanların Akdeniz dünyasındaki önemine atıfta bulunmaktadır. Burada dikkat çeken hususlardan birisi de yanında beraber kadırgaya zincirlenmiş yol arkadaşları, onların kimlik ve dav-

ranışlarıdır. Biri Yunan diğeri de Müslüman Afrikalıdır. Yunanlı esir ile anlaşamadığını hatta kendisi bir yanlış yaptığında ona “*Gevşek çeksene, köpek!*” veya “*Kuvvetli çeksene!*” diye bağırdığından bahseder. Oysaki diğer kadırga arkadaşının yardımsever bir insan olduğunu ve ona yardım ettiğinden bahsetmektedir.

Seidel, İngiliz elçisinin gayretleri ile kadırgada çalışmaktan kurtulduğunu ve tekrar ilk hapisaneye gönderildiklerini yazar. İngiliz elçisi özgürlüklerine kavuşturmak için uğraşmaya devam etmişse de başarılı olamadığını da belirtir. Elçi her teşebbüsünde İstanbul’da paşalardan aldığı cevap; bunların Sinan Paşa’nın esirleri olduğu ve serbest bırakılmaları için yine onun emir vermesi gerektiğidir. Bu argümanın esirlerin çabalara rağmen ısrarla tutulmasında bir mazeret teşkil ettiği anlaşılmaktadır. Asıl temel sebebi savaşın devam etmesi olduğu anlaşılmaktadır. Seidel, Rumeli Hisarı’nda yaşadığı tutsaklık dönemlerini en ince ayrıntılarıyla birlikte anlatmaktadır. Hatta bir ara arkadaşlarıyla birlikte firar etmeyi bile düşünmüşlerdir. Kendileri Rumeli Hisarı’na gelmeden bir ay önceki kaçma girişiminden bile bahsetmektedir. Bu girişimin kendilerine cesaret verdiği aşikardır. Bu kaçma girişimi için kule ağasına verilen rüşvet ve kaçanların akıbeti uzun uzun anlatılmayacaktır. Ancak bu noktada o sırada kule ağası olan kişi ile Ferhat Paşa arasında geçen diyalog ilgi çekicidir. Ağa, Ferhat Paşa’nın huzuruna getirilip boğdurulmadan önce hayatının bağışlanması için 4.000 duka teklif etmiş. Bu teklife karşın Paşa ise “*Senin malın mülkün zaten benim sayılır. Sen dokuz cana sahip olsan bile gene de öleceksin*” dediği yazar tarafından aktarılır. Bu olay Osmanlı’daki devlet görevlileri arasındaki ilişki ve kul sisteminin bunlar arasındaki algılanış tarzına dair önemli bir örnektir.

Yazarımız ve arkadaşları Rumeli Hisarı’nda tutsak hayatı yaşarken III. Murad vefat eder ve yerine III. Mehmed tahta çıkar. Yeni padişahın tahta çıkmasıyla birlikte Rumeli Hisar’ında da yönetim değişikliği görülmektedir. Mahkumlara zorluk çıkaran ağa görevden alınır ve yerine daha yaşlı bir ağa atanır. Seidel yaşlı ağadan ilerde kendilerine bir “*baba*” gibi davrandığından bahsetmektedir. Onların serbest kalması için çok uğraştığını söylemektedir. Öyle ki onun temasları sayesinde Seidel ve arkadaşlarının paşalar huzuruna çıkarak serbest bırakılmasına önayak da olmuştur. Burada irdelenmesi gereken husus üst bürokrasideki memurlar ile alt bürokrasideki memurlar arasındaki görüş ve davranış farkıdır. Emri veren paşalar yeri geldiğinde sert bir tutum takınırken emri uygulamakla görevli kişiler ise tolerans gösterebilmekteydi. Sadece yaşlı ağa, Seidel ve arkadaşlarına iyi niyetle davranmamış, onları divana paşanın huzuruna götürmekle görevli kişi de onlara yardım etmiştir. Yazar aralarında geçen bir olayı şöyle anlatmaktadır; “*Yolda bizim gardiyan başı bizlere gözlerimizden yaşlar akıtmamız için soğan dağıttı ve ayrıca da gözlerimize kum ve toprak serpti*”.

Seidel, serbest bırakılmak üzere beraber hareket ettiği Türk ordusunda bulunduğu sırada onların disiplini, davranışlarını, itaatkarlıklarını ve dindarlıklarını övmektedir. Hatta “*Keşke benim yerimde bizim önemli bir savaş kahramanımız bulunsaydı da Türklerin bu yaşam biçimine tanık olsaydı!*” demektedir.

Seidel ve eseri Osmanlı Devleti’ni ziyaret eden seyyah söyleminin bir parçası ve uzantısıdır. O, oryantalistlerin klasik bakışına sahip olduğu gibi onlardan farklı olan tarafı

da vardır. Diplomatlar, elçilik heyetleri, seyyahlar ve bilim adamlarının doğuya yapmış oldukları seyahat ve gezilerindeki tespit, izlenimleri ve hatıralar hayli çoktur ve bunlar Osmanlı devlet ve toplumunu sahip oldukları bilgi ve noktadan görmektedirler. Seidel ise bunlardan farklı olarak Osmanlı Devlet ve toplumuna, "Osmanlı zindanlarından" bakmasıdır. Seidel sahip olduğu dindar kişiliđe karşın sandığımızın ötesinde her iki dünyayı da gören ve savaşın getirmiş olduğu gerginlik, çatışmalar arasında her zaman öldürölme korkusuyla yaşamış olmasına rağmen Hristiyan ve Müslüman dünya arasındaki sınırların keskin olan ayrımlarını temsil etmiyordu. Seidel belki de mahpus olmanın getirdiđi psikolojik baskıdan dolayı iki dünya arasında ayrımları normalleştiren bir bakışa sahip görünmektedir.

Seidel ve arkadaşları en sonunda özgürlüklerine kavuşuyorlar ve ülkelerine geri dönüyorlar. Yazar eserinde Türk yemek kültüründen, paşalar arası rekabetten, şehirlerdeki durumlardan ve Türk Ordusu'ndan da bahsetmektedir. Yalnız eserinin son paragrafı yeni bir hikâyenin başlangıcı olarak yorumlanabilir "Benim topluluğumdakiler kısa süre sonra Viyana'dan Prag'a gittiler. Orada Roma İmparatoru tarafından büyük ilgi ve iltifat göreceklerini ve yüksek mevkilere terfi ettirileceklerini umuyorlardı. Gerçi Roma İmparatoru'nun huzuruna çıkıp önünde yerlere kadar eğilerek saygılarını sunma onuruna kavuştularsa da ondan sonra olanları anlatmam şimdilik mümkün değildir." Bu diplomatik misyondan sağ salım dönen Seidel'in arkadaşları önemli kazanımlar elde edeceklerini düşündükleri açıktır. Ancak pek de umduklarını başaramamışlar gibi görünüyor.